

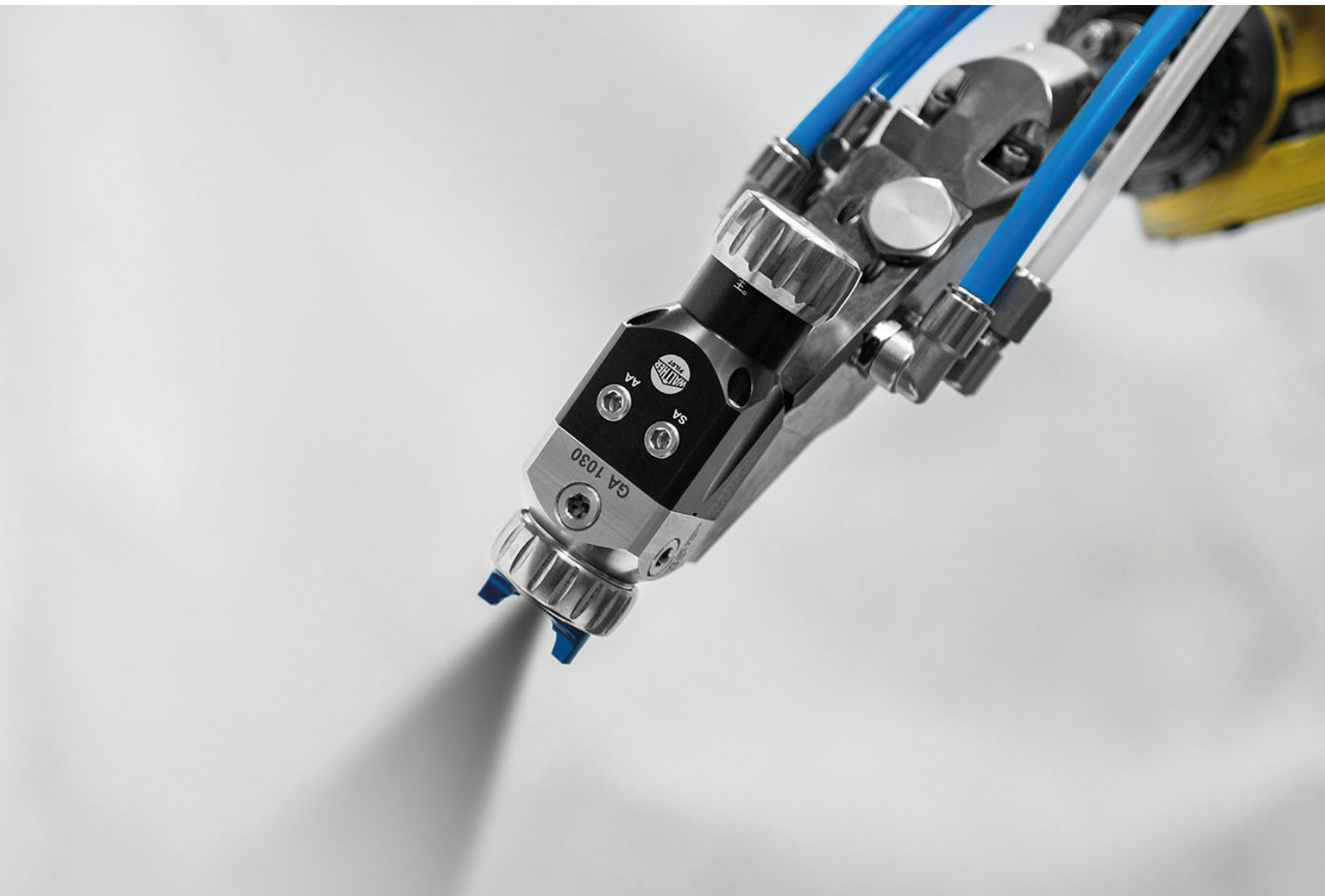

Produktkatalog 2024/2025

# Handling. Application. Solutions.

---



# Willkommen bei Walther.

Wir bieten Lösungen von der Materialbereitstellung bis zum Auftrag.

Walther ist Ihr verlässlicher Partner für hochwertige Oberflächenbeschichtung und präzisen Auftrag von Klebstoffen, Trennmitteln und vielem mehr. Bekannt unter der Marke Walther Pilot, bietet Ihnen unser Produktportfolio komfortable, umweltfreundliche und zuverlässige Systeme, die höchsten Qualitätsansprüchen entsprechen. In enger Zusammenarbeit mit führenden Materialherstellern und Kunden entwickeln wir kontinuierlich innovative Lösungen, um Ihre Anforderungen optimal zu erfüllen. Von Spritzpistolen über Druckbehälter bis hin zu maßgeschneiderten Anlagen – bei Walther finden Sie immer die passende Lösung für Ihre Anwendungen.



## Inhalt



<b>Applizieren</b>	<b>12</b>
Handspritzpistolen	14
Automatischespritzpistolen	36
Düsen- & Rohrverlängerungen	60
Zubehör & Ersatzteile	62



<b>Materialaufbereitung</b>	<b>70</b>
Materialdruckbehälter	72
Kundenspezifische Behälter	74
Modulare Materialdruckbehälter	84
Farbmischbehälter	90
Rührwerke & Rührorgane	92



<b>Customized Liquid Solutions</b>	<b>98</b>
Makersysteme	102
Klebersysteme	108
Trennmittelauftragsysteme	112
Destilliergeräte	114
Rührstationen	116
Systemgestelle	122



<b>Absaugsysteme</b>	<b>126</b>
Klein-/Spritzstände	128
Absaugwände	132
Mobile Absaugwände	136
Spritzische	138
Nassspritzstände	140
Lackschlamm-Austragegerät	142

### Legende



Entspricht der ATEX-Richtlinie



Geeignet für Airspray Anwendung



Metallbeschichtung



Rohrbeschichtung



Entspricht der CE-Richtlinie



Geeignet für AirCoat Anwendung



Kunststoffbeschichtung



Trennmittelauftrag



Protective Coating



Geeignet für Präzisionszerstäubung



Holzbeschichtung



Klebstoffauftrag

# Walther - Experten seit 1923

Ein Jahrhundert Pioniergeist.



1923 von Richard Curt Walther gegründet, begann die faszinierende Reise von Walther durch ein Jahrhundert der Lackiertechnik. Von innovativen Spritzwerkzeugen in den 1930er Jahren bis hin zu zukunftsweisende Lösungen in den 1940er Jahren hat das Unternehmen seine Spuren in der Branche hinterlassen.

Der Fokus auf vielseitige Einsatzmöglichkeiten und fortschrittliche Technologien begleitete Walther durch die Jahrzehnte. So wurden bereits in den 1940er Jahren bahnbrechende Entwicklungen wie tragbare Druckbehälter und Absaugsysteme entwickelt, die neue Maßstäbe setzten.



In den nachfolgenden Jahrzehnten baute Walther sein Produktportfolio stetig aus. Angefangen mit der Einführung der ersten Automatikpistole in den 50er Jahren, über den Einstieg in den Behälterbau und die damit verbundene Eröffnung des zweiten Produktionsstandortes in Neunkirchen-Struthütten in den 60er Jahren bis hin zum Einstieg in Klebstoffauftragssysteme in den 70er Jahren entwickelte sich das Unternehmen kontinuierlich weiter.



Trotz Herausforderungen wie des Brandes am Standort Wuppertal und der Firmenneugründung in den 1980er Jahren gelang es Walther, sich neu aufzustellen und stieg in den Bereich der Markierungstechnik ein.

In den 1990er Jahren führte Walther den Geschäftsbereich „Kleinanlagenbau“ (KLA) ein und wurde damit zu einem Anbieter umfassender Systemlösungen. Durch erfolgreiche Expansionen entwickelte sich die Firma schließlich zu einem international gefragten Unternehmen.



Die beiden letzten Jahrzehnte waren geprägt von technologischen Innovationen wie der Einführung von modularen Signierblöcken, infrastrukturellen Erweiterungen mit dem Ausbau des Produktionsstandorts Struthütten und der Modernisierung des Standorts Wuppertal, organisatorischen Veränderungen durch einen Wechsel in der Geschäftsführung und einem verstärkten Fokus auf Nachhaltigkeit, unter anderem durch den Einsatz von nachhaltigen Verpackungen.



Im Laufe der 2000er Jahre wurden strategische Entscheidungen getroffen, wie die Übernahme durch die J. Wagner GmbH im Jahr 2002 und die Konzentration auf Nischenprodukte. Die Anwendung der ATEX-Richtlinien auf zahlreiche Produkte seit 2003 unterstreicht zudem das Engagement des Unternehmens für Sicherheitsstandards.



Am 15. Dezember 2023 feierte Walther sein 100-jähriges Bestehen und setzt mit insgesamt 160 Mitarbeitenden an beiden Standorten das Erbe einer beeindruckenden Geschichte fort.

Hier geht es zur Unternehmenshistorie:

Mehr über die Geschichte von Walther erfahren Sie auf unserer Website.



# Technikum

Kompetente Beratung von Experten in allen Phasen Ihrer Investition.

Am Standort Wuppertal verfügt Walther über ein hochmodernes Technikum für die Nasslackbeschichtung, das für Produktentwicklungs- und Trainingszwecke genutzt wird. Sie möchten ein neues Material einsetzen und sind auf der Suche nach dem optimalen Verarbeitungsgerät? Oder Sie haben ihr passendes Produkt bereits gefunden und möchten dies besser kennenlernen? Dann sind Sie bei uns genau richtig! In unserem Technikum arbeiten wir eng mit Ihnen zusammen, um die perfekte Lösung für Ihre Anforderungen zu finden. Bei Versuchen testen wir Ihre gewünschten Materialien unter allen relevanten Bedingungen in der Praxis.



# Versuchslabor Reinhardt-Technik

Das Forschungszentrum rund um Trennmittel.



Am Standort Kierspe beheimatet die Reinhardt-Technik GmbH ein spezialisiertes Technikum, das sich auf die Verarbeitung von Trennmitteln konzentriert. Dieser Versuchsraum bietet eine professionelle Umgebung, in der wir eng mit Ihnen zusammenarbeiten, um maßgeschneiderte Lösungen für die Verarbeitung von Trennmitteln zu entwickeln. Wir führen praxisnahe Versuche durch, um die optimale Anwendung Ihrer gewünschten Trennmittel unter realen Bedingungen zu gewährleisten. Vertrauen Sie auf unsere Expertise und Erfahrung, um Ihre Anforderungen effizient und zielgerichtet zu erfüllen.



# Customized Liquid Solutions

Maßgeschneiderte Lösungen für Ihr Unternehmen.

CLS bietet maßgeschneiderte Systemlösungen für die reibungslose Materialversorgung in Ihrem Produktionsprozess, von der Materialaufbereitung über die Förderung und Applikation bis hin zur Absaugtechnik. Unser Leistungsspektrum umfasst verschiedene Medien, darunter Farben, Lacke, Klebstoffe, Trennmittel, Öle, Lebensmittel und andere Beschichtungsmaterialien. Dank unserer langjährigen Erfahrung und einzigartigen Fertigungskompetenz optimieren wir einzelne Komponenten und Baugruppen gezielt für Ihre Anwendung und tragen so zur Verbesserung des gesamten Workflows bei. Durch unsere kontinuierliche Technologieentwicklung unterstützen wir bereits heute führende Forschungslabore und Unternehmen bei der Verarbeitung der nächsten Materialgenerationen – überzeugen Sie sich selbst!



# Waltherwiki

Unser ganzes Know-how auf einen Blick.

Entdecken Sie unser Fachwissen im Waltherwiki! Tauchen Sie ein in eine Welt voller wertvoller Informationen über Themen wie den Aufbau einer Spritzpistole, die fachgerechte Verarbeitung von Klebstoffen und vieles mehr. Unsere umfassende Wissensdatenbank steht Ihnen zur Verfügung



Hier in unserem Waltherwiki finden Sie ausführliche Informationen:



# WAGNER Service

Kompetente Betreuung im gesamten Produktlebenszyklus.



Sie wollen Ihre Prozesssicherheit durch regelmäßige Wartungen und geplante Serviceeinsätze auf einem konstant hohen Niveau halten? Sie benötigen Informationen über Reparaturen, Ersatz- und Verschleißteile oder Updates Ihrer Anlagen?

Die Experten unseres globalen WAGNER Servicenetzes bieten Ihnen eine stets fachgerechte und persönliche Betreuung. Wir unterstützen Sie gerne bei Ihrem technischen Anliegen.

### Microsoft HoloLens bei Anwendungsversuchen & Serviceeinsätzen

Sie können für Ihren Anwendungsversuch nicht zu uns kommen? Kein Problem – mit der Microsoft HoloLens können wir die Versuchsreihe live aus unserem Technologiezentrum zu Ihnen übertragen. Sie sehen alle Vorgänge direkt aus den Augen unseres Anwendungsspezialisten. Mit Hilfe von Hologrammen können wir außerdem bestimmte Bauteile oder Vorgänge für Sie optisch hervorheben. So können wir Sie schnell und unkompliziert unterstützen – und Sie sparen wertvolle Reisezeit.

Falls unsere Servicetechniker bei einem Einsatz spezielle Informationen benötigen, genügt ein Anruf beim WAGNER HelpDesk mit der HoloLens. Durch die Live-Übertragung kann der Servicetechniker die zusätzlichen Expertenhinweise in kürzester Zeit anwenden. So können wir Sie bei der Wartung Ihrer Anlage noch schneller unterstützen.



[helpdesk@wagner-group.com](mailto:helpdesk@wagner-group.com)

# WAGNER Academy

Knowledge is Power.



Die WAGNER Academy ist der richtige Partner rund um das Thema Schulung und Weiterbildung in der Beschichtungsindustrie. Das großräumige Schulungszentrum am Standort Markdorf bietet dafür zusammen mit dem Technologiezentrum ideale Voraussetzungen. Sie erhalten einen rundum professionellen Service – von offenen Trainings mit einem regen Erfahrungsaustausch unter Teilnehmern verschiedener Unternehmen bis hin zu individuell zugeschnittenen Schulungen direkt bei Ihnen vor Ort.

Dabei erfahren Sie mehr über die neueste Anwendungstechnik, Tipps und Tricks in der Beschichtung und erhalten kompetente Antworten auf Ihre Fragen.

Zusätzlich bietet Ihnen die WAGNER Online Academy eine Reihe an Online-Lerninhalten, mit denen Sie sich auch eigenständig in Ihrem gewünschten Themenbereich weiterbilden können. Unter [academy.wagner-group.com](http://academy.wagner-group.com) können Sie rund um die Uhr auf eine große Auswahl an Dokumenten und Trainingsinhalten zugreifen und dabei auch mit anderen Teilnehmern in Kontakt treten.



[academy@wagner-group.com](mailto:academy@wagner-group.com)

# Entdecken Sie Walther Pilot

Neuestes Leistungsspektrum im Überblick.



## 1030 - Produktfamilie

Überzeugen Sie sich von der Vielseitigkeit der 1030-Reihe – hochwertige Spritzpistolen für ein breites Anwendungsspektrum. Die Fließbecherpistole GM 1030G ist ideal für kleinflächige Beschichtungen in der Holz-, Metall- oder Kunststoffindustrie. Die Materialanschlusspistole GM 1030P steht für hervorragende Beschichtungen bei effizientem Materialverbrauch. Der Präzisionszerstäuber GA 1020/1030 überzeugt durch erstklassige Zerstäubeigenschaften und hochqualitative Spritzbilder, insbesondere die Version GA 1020 mit Membrandichtung für den Einsatz bei UV- und hochabrasiven Materialien.

» [Seite 20/38](#)

## Markierlösung 9010

Die Automatikpistole Pilot Signier wurde speziell für präzise Kleinteillackierung und randscharfe Markierungen bei Beschichtungsarbeiten entwickelt. Sie eignet sich hervorragend für eine Vielzahl von Feinstspritzarbeiten und verfügt über eine interne Steuerung zur exakten Regulierung der Zerstäuberluft. Der hochwertige Pistolenkörper und die Edelstahldüse garantieren eine langlebige und zuverlässige Leistung.

» [Seite 46](#)



## Materialbehälter

Unsere Materialbehälter bieten eine optimale Aufbereitung und pulsationsfreie Förderung diverser Materialien. Zur Auswahl stehen Standardbehälter wie Farbmischbehälter (FMB), Materialdruckgefäße (MDG) und Leichtdruckgefäße (LDG), wahlweise in Stahl verzinkt oder Edelstahl.

» [Seite 70](#)



## Customized Liquid Solutions

CLS ist unser Bereich für die umfassende Planung und Implementierung von Systemlösungen, die den gesamten Prozess von der Materialaufbereitung über Förderung und Applikation bis hin zur Absaugtechnik abdecken. Wir gewährleisten eine reibungslose Materialversorgung in Ihrem Produktionsprozess, indem wir die einzelnen Komponenten optimal auf Ihre spezifischen Anwendungsanforderungen abstimmen. Unser Leistungsspektrum umfasst eine Vielzahl von Medien, darunter flüssige, hochviskose, explosive und scherpfindliche Substanzen wie Farben, Lacke, Klebstoffe, Trennmittel, Öle, Lebensmittel und Beschichtungen.

» [Seite 98](#)



## Hier geht es zu unseren News!

Ob spannende neue Produkte oder aktuelle Ereignisse, hier auf unserer News-Seite finden Sie alle wichtigen Informationen, um auf dem Laufenden zu bleiben.

Schauen Sie vorbei!



# Optimale Zerstäubung für verschiedenste Anwendungen.

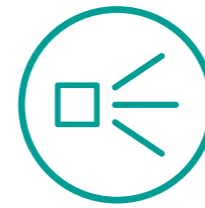

## Applizieren

Mit unserem breiten Portfolio an Applikationsgeräten, die verschiedene Zerstäubungstechnologien nutzen, bieten wir Ihnen die ideale Lösung für Ihre Anforderungen. Unsere Spritzpistolen sind in der Lage, nahezu alle Materialien präzise zu verarbeiten, und liefern stets hochwertige Ergebnisse. Dank ihres effizienten Auftragswirkungsgrades maximieren sie die Produktivität Ihrer Prozesse. Unsere Produkte sind das Ergebnis umfangreicher Entwicklung und langjähriger Praxiserfahrung, um Ihnen erstklassige Leistung und Zuverlässigkeit zu garantieren.



14

### Handspritzpistolen

Unsere Handspritzpistolen bieten eine differenzierte Auswahl zwischen Farbanschluss- und Fließbechervarianten. Sie zeichnen sich durch ihre Vielseitigkeit, Leichtigkeit und ergonomische Gestaltung aus, und sind somit ideal für diverse Anwendungen geeignet. Die einfache Anpassung der Parameter ermöglicht hochwertige Ergebnisse. Mit den Farbanschlusspistolen realisieren Sie einen flexiblen Auftrag von unterschiedlichsten Materialien, direkt verbunden mit dem Materialbehälter für unterbrechungsfreies Arbeiten. Im Gegensatz dazu erleichtern unsere Fließbecherpistolen die Befüllung und Reinigung des Fließbechers und eignen sich besonders gut für kleinere bis mittlere Projekte.

36

### Automatikspritzpistolen

Entdecken Sie unsere Automatikspritzpistolen, die für exzellente Zerstäubungsqualität und zuverlässigen Auftragswirkungsgrad stehen. Ideal für den Einsatz in Flachbettmaschinen und Robotern, gewährleisten sie eine gleichmäßige Beschichtungsverteilung. Vielseitig einsetzbar, bieten sie effektive Lösungen für vielfältige Anwendungen in der industriellen Beschichtungstechnik. Zudem schaffen unsere Signier- und Markierpistolen randscharfe Punkt- oder Linienmarkierungen in Umgebungen mit kurzen Taktzeiten. Mit extrem kurzen Schaltzeiten (Öffnen, Sprühen, Schließen) und ihrer flexibel anpassbaren, präzisen Steuerung ermöglichen sie die mühelose Verarbeitung einer Vielzahl von Materialien wie Farben, Lacken, Klebstoffen und Trennmitteln.

# Handspritzpistolen

Mit ihrem breiten Anwendungsspektrum erweisen sich unsere Handspritzpistolen als unverzichtbare Werkzeuge, insbesondere für Situationen, die Einzelfertigungen erfordern. Diese vielseitigen Geräte glänzen bei einer Vielzahl von Aufgaben, darunter Ausbesserungsarbeiten, das präzise Besprühen von kleineren bis mittleren Flächen sowie kunstvolle Dekorarbeiten. Die Fähigkeiten einer Handspritzpistole kommen besonders in ihrem Anwendungsbereich zur Geltung, wenn es darum geht, Individualität und Präzision zu vereinen.



Pilot I      Pilot II      GM 1030      Pilot IIIF      Pilot IIIK      Pilot Mini

Seite	16	18	20	24	24	26
<b>Ausführung</b>						
Farbanschluss	•	•	•	•	•	•
Fließbecher			•	•	•	•
<b>Zerstäubung</b>						
Konventionell	•	•	•	•		•
HVLP+ (Mitteldruck)			•	•		•
HVLP (Niederdruck)			•			
ADH (Klebstoff)			•		•	•
<b>Düsengrößen [mm]</b>						
Farbanschluss			0,3 - 3,5	0,5 - 3,5	1,0 - 2,5	0,3 - 2,2
Fließbecher	0,2 - 1,5	0,5 - 3,5	1,0 - 2,2	0,5 - 3,5	1,0 - 2,5	0,3 - 2,2
<b>Materialanschluss</b>						
Materialanschluss			3/8"	3/8"	3/8"	1/4"
Fließbecher	1/4"	1/4"	M 16x1,5	1/4"	1/4"	1/4"
<b>Zerstäuberluftanschluss</b>						
Zerstäuberluftanschluss	1/4"	1/4"	1/4"	1/4"	1/4"	1/4"
<b>Gewicht [g]</b>						
Materialanschluss-Version			486	584	584	279
Fließbecher-Version	350	663	419	779	779	379
<b>Sämtliche materialberührten Teile</b>						
Edelstahl, rostfrei			•			•
<b>Verlängerungen</b>						
Düsenverlängerungen			•	•		•
Rohrverlängerungen (Ø 8mm)			•			



Pilot Trend      Pilot XIII      Pilot 2K-Bonding      Pilot Misch-N      Pilot Twin      Pilot SIL

Seite	28	30	32	33	34	35
<b>Ausführung</b>						
Farbanschluss	•	•	•	•	•	•
Fließbecher	•	•				
<b>Zerstäubung</b>						
Konventionell	•	•		•		•
HVLP+ (Mitteldruck)	•	•				
HVLP (Niederdruck)		•			•	
ADH (Klebstoff)		•	•			
<b>Düsengrößen [mm]</b>						
Farbanschluss	0,5 - 2,5	0,8 - 3,5	0,3 - 2,5	0,5 - 2,5	0,2 - 1,5	0,5 - 2,0
Fließbecher	0,5 - 2,5	0,8 - 3,5				
<b>Materialanschluss</b>						
Materialanschluss	1/4"	3/8"	A: 8x6 mm Ø B: 4x2,5 mm Ø	3/8" 1/4"	PK 4	Silikonschlauch: 4x8 mm Ø
Fließbecher	1/4"	1/4"				
<b>Zerstäuberluftanschluss</b>						
Zerstäuberluftanschluss	1/4"	1/4"	A: 8x6 mm Ø B: 4x2,5 mm Ø	1/4"	PK 4	1/4"
<b>Gewicht [g]</b>						
Materialanschluss-Version	482	715	568	848	227	1322
Fließbecher-Version	677	910				
<b>Sämtliche materialberührten Teile</b>						
Edelstahl, rostfrei		•	•	•		•
<b>Verlängerungen</b>						
Düsenverlängerungen					•	
Rohrverlängerungen (Ø 8mm)						



# Pilot I

Exakt und fein



Kompakte Dekor-Spritzpistole die eine Fülle feinsten und präziser Spritzarbeiten ermöglicht. Dabei liefert sie ein Spritzbild, dass mit dem Airbrush-Verfahren vergleichbar ist.



Technische Daten	
Zertifizierungen	ATEX-Richtlinie, CE-Richtlinie
Lufteingangsdruck	8 bar
Materialdruck	8 bar
Schallpegel	72 dB(A)
Verarbeitbare Materialien	Lösemittelbasiert
Düsengrößen	0,2 mm - 1,5 mm
Betriebstemperatur	43 °C
Produktabmessungen ohne Fließbecher [LxBxH]	134x22x150 mm
Produktabmessungen mit Fließbecher [LxBxH]	134x22x227 mm
Gewicht ohne Fließbecher [netto / brutto]	249g / 399g
Gewicht mit Fließbecher [netto / brutto]	349g / 499g

Produktvarianten	Art.-Nr
Pilot I 0,3 BrStr FB	V1010102033
Pilot I 0,5 BrStr FB	V1010102053
Pilot I 0,8 BrStr FB	V1010102083
Pilot I 1,0 BrStr FB	V1010102103
Pilot I 1,2 BrStr FB	V1010102123
Pilot I 1,5 BrStr FB	V1010102153
Pilot I 0,2 RndStr FB	V1010151024
Pilot I 0,3 RndStr FB	V1010151033
Pilot I 0,5 RndStr FB	V1010151053
Pilot I 0,8 RndStr FB	V1010151083
Pilot I 1,0 RndStr FB	V1010151103
Pilot I 1,2 RndStr FB	V1010151123
Pilot I 1,5 RndStr FB	V1010151153

## Lieferumfang

Betriebsanleitung  
Pistolschlüssel

## Abkürzungsverzeichnis

FB	Fließbecher
BrStr	Breitstrahl
RndStr	Rundstrahl

Fragen Sie Ihre Konfiguration an:



# Zubehör & Ersatzteile



Steigern Sie die Leistung Ihrer Spritzpistole mit unserem hochwertigen Zubehör. Unsere Auswahl umfasst passende Düsen-Nadel-Sets und Luftköpfe und viele weitere Service-Sets – die ideale Ergänzung für all Ihre Anforderungen.

Düsen-Nadel-Sets	Art.-Nr.
Düsen-Nadel-Set Pilot I 0,2mm	V1800151023
Düsen-Nadel-Set Pilot I 0,3mm	V1800151033
Düsen-Nadel-Set Pilot I 0,5mm	V1800151053
Düsen-Nadel-Set Pilot I 0,8mm	V1800151083
Düsen-Nadel-Set Pilot I 1,0mm	V1800151103
Düsen-Nadel-Set Pilot I 1,2mm	V1800151123
Düsen-Nadel-Set Pilot I 1,5mm	V1800151153
Düsen-Nadel-Set Pilot I BrStr 0,3mm	V1800101033
Düsen-Nadel-Set Pilot I BrStr 0,5mm	V1800101053
Düsen-Nadel-Set Pilot I BrStr 0,8mm	V1800101083
Düsen-Nadel-Set Pilot I BrStr 1,0mm	V1800101103
Düsen-Nadel-Set Pilot I BrStr 1,5mm	V1800101153

Service-Sets	Art.-Nr.
Dichtung-, Feder- und Komp. Set Pilot I	V1710000000
Nadelpackung Set PILOT I	V0910109001

Luftköpfe	Art.-Nr.
Luftkopf Pilot I, DV60, 70, 0,2mm	V1010921025P
Luftkopf RndStr Pilot I, DV60, 70, 0,3mm	V1010921035P
Luftkopf Pilot I, DV60, 70, 0,5mm	V1010921055P
Luftkopf Pilot I, DV60, 70, 0,8mm	V1010921085P
Luftkopf Pilot I, DV60, 70, 1,0mm	V1010921105P
Luftkopf Pilot I, DV60, 70, 1,2mm	V1010921125P
Luftkopf Pilot I, DV60, 70, 1,5mm	V1010921155P
Luftkopf BrStr Pilot I 0,3-0,5mm	V1010921155P
Luftkopf BrStr Pilot I 0,8-1,0mm	V1010950085P
Luftkopf BrStr Pilot I 1,2-1,5mm	V1010950125P

# Pilot II

Ergonomisch und überzeugend



Dekor-Spritzpistole für Designlackierung und feine Spritzarbeiten. Ihr komfortables Design in Kombination mit hochpräzisen Düsen ermöglicht eine akkurate Applikation von Farben, Trennmitteln und Schichten.



Technische Daten	
Zertifizierungen	ATEX-Richtlinie, CE-Richtlinie
Materialdruck	8 bar
Schallpegel	79 dB(A)
Verarbeitbare Materialien	Lösemittelbasiert
Düsengrößen	0,5 mm - 3,5 mm
Betriebstemperatur	43 °C
Produktabmessungen ohne Fließbecher [LxBxH]	150x29x175 mm
Produktabmessungen mit Fließbecher [LxBxH]	150x29x345 mm
Gewicht ohne Fließbecher [netto / brutto]	468g / 692g
Gewicht mit Fließbecher [netto / brutto]	663g / 887g

Produktvarianten	Art.-Nr.
Pilot II 0,5 RndStr FB	V1020151053
Pilot II 0,8 RndStr FB	V1020151083
Pilot II 1,0 RndStr FB	V1020151103
Pilot II 1,2 RndStr FB	V1020151123
Pilot II 1,5 RndStr FB	V1020151153
Pilot II 1,8 RndStr FB	V1020151183
Pilot II 2,0 RndStr FB	V1020151203
Pilot II 2,5 RndStr FB	V1020151253
Pilot II 3,0 RndStr FB	V1020151303
Pilot II 3,5 RndStr FB	V1020151353

## Lieferumfang

Betriebsanleitung  
Pistolschlüssel

## Abkürzungsverzeichnis

FB Fließbecher  
RndStr Rundstrahl

Fragen Sie Ihre Konfiguration an:



# Zubehör & Ersatzteile



Steigern Sie die Leistung Ihrer Spritzpistole mit unserem hochwertigen Zubehör. Unsere Auswahl umfasst passende Düsen-Nadel-Sets und Luftköpfe und viele weitere Service-Sets – die ideale Ergänzung für all Ihre Anforderungen.

Düsen-Nadel-Sets	Art.-Nr.
Düsen-Nadel-Set Pilot II 0,5mm	V1800251053
Düsen-Nadel-Set Pilot II 0,8mm	V1800251083
Düsen-Nadel-Set Pilot II 1,0mm	V1800251103
Düsen-Nadel-Set Pilot II 1,2mm	V1800251123
Düsen-Nadel-Set Pilot II 1,5mm	V1800251153
Düsen-Nadel-Set Pilot II 1,8mm	V1800251183
Düsen-Nadel-Set Pilot II 2,0mm	V1800251203
Düsen-Nadel-Set Pilot II 2,5mm	V1800251253
Düsen-Nadel-Set Pilot II 3,0mm	V1800251303
Düsen-Nadel-Set Pilot II 3,5mm	V1800251353

Service-Sets	Art.-Nr.
Dichtung-, Feder- und Komp. Set PILOT II	V1720000000
Nadelpackung Set PILOT II	V0910115001

Luftköpfe	Art.-Nr.
Luftkopf Pilot II 0,5 mm	V1020901055P
Luftkopf Pilot II 0,8 mm	V1020901085P
Luftkopf Pilot II 1,0 mm	V1020901105P
Luftkopf Pilot II 1,2 mm	V1020901125P
Luftkopf Pilot II 1,5 mm	V1020901155P
Luftkopf Pilot II 1,8 mm	V1020901185P
Luftkopf Pilot II 2,0 mm	V1020901205P
Luftkopf Pilot II 2,5 mm	V1020901255P
Luftkopf Pilot II 3,0 mm	V1020901305P
Luftkopf Pilot II 3,5 mm	V1020901355P

# GM 1030

## Herausragender Allrounder



Universelle Handspritzpistole für erstklassige Beschichtungsergebnisse bei hohem Auftragswirkungsgrad und vielseitigen Einsatzmöglichkeiten. Ideal für Lacke, Trennmittel, Dispersions- und Lösemittelklebstoffe sowie andere Medien.



# Zubehör & Ersatzteile

## Service-Sets



Steigern Sie die Leistung Ihrer Spritzpistole mit unserem hochwertigen Zubehör. Unsere Auswahl umfasst passende Düsen-Nadel-Sets und Luftköpfe und viele weitere Service-Sets – die ideale Ergänzung für all Ihre Anforderungen.

Technische Daten	
Zertifizierungen	ATEX-Richtlinie, CE-Richtlinie
Materialdruck	8 bar
Schallpegel	85 dB(A)
Verarbeitbare Materialien	Lösemittelbasiert, wasserbasiert
Düsengrößen	0,5 mm – 2,5 mm
Betriebstemperatur	43 °C
Produktabmessungen Farbanschluss-Version [LxBxH]	200x40x180 mm
Produktabmessungen Fließbecher-Version [LxBxH]	350x40x180 mm
Gewicht Farbanschluss-Version [netto / brutto]	468g / 692g
Gewicht Fließbecher-Version [netto / brutto]	663g / 887g

### Materialberührte Teile

Edelstahl, rostfrei

### Lieferumfang

Betriebsanleitung

Pistolschlüssel

Pistolenfett

Reinigungsbürste

Fragen Sie Ihre Konfiguration an:



Konfigurator GM 1030 Konventionell			
Merkmale	Abkürzung	Artikelnummer	
<b>Pistolenvariante</b>		G M 1 0 3	
Farbanschluss	GM 1030P		P
Fließbecher	GM 1030G		G
<b>Luftkopf</b>			
HVLP	HVLP		0 4
HVLPplus	HVLP+		0 5
Konventionell 8-Loch	Conv8		0 8
Konventionell 10-Loch	Conv10		1 0
Konventionell 12-Loch	Conv12		1 2
Konventionell 14-Loch	Conv14		1 4
<b>Düsengröße Konventionell Ø [mm]</b>			
0,5 / 0,8 / 1,0 / 1,2 / 1,5 / 1,8 / 2,0 / 2,2 / 2,5			X X
<b>Material</b>			
Standard Edelstahl			3

Konfigurator GM 1030 Drehstrahl			
Merkmale	Abkürzung	Artikelnummer	
<b>Pistolenvariante</b>		G M 1 0 3	
Farbanschluss	GM 1030P		P
Fließbecher	GM 1030G		G
<b>Luftkopf</b>			
Kleber Drehstrahl	DrStr		7 1
Kleber Dreh-Breitstrahl	DrBrStr		3 3
Kleber Dreh-Rundstrahl	DrRndStr		4 5
<b>Düsengröße Drehstrahl Ø [mm]</b>			
1,0 / 1,2 / 1,5 / 1,8 / 2,0 / 2,2 / 2,5			X X
<b>Material</b>			
Standard Edelstahl			3

Beispiel Aufbau Artikelnummer			
GM 1030P ADH 0,8mm	G M 1 3 0 P 0 2	0 8	3
			*XX = 08 (Düsengröße 0,8mm)

Düsen-Nadel-Sets	Art.-Nr.
GM 1030P	
GM 1030P Düsen-Nadel Set 0.3 mm	V18103P0033
GM 1030P Düsen-Nadel Set 0.5 mm	V18103P0053
GM 1030P Düsen-Nadel Set 0.8 mm	V18103P0083
GM 1030P Düsen-Nadel Set 1.0 mm	V18103P0103
GM 1030P Düsen-Nadel Set 1.2 mm	V18103P0123
GM 1030P Düsen-Nadel Set 1.5 mm	V18103P0153
GM 1030P Düsen-Nadel Set 1.8 mm	V18103P0183
GM 1030P Düsen-Nadel Set 2.0 mm	V18103P0203
GM 1030P Düsen-Nadel Set 2.2 mm	V18103P0223
GM 1030P Düsen-Nadel Set 2.5 mm	V18103P0253
GM 1030P Düsen-Nadel Set 3.0 mm	V18103P0303
GM 1030P Düsen-Nadel Set 3.5 mm	V18103P0353

Düsen-Nadel-Sets	Art.-Nr.
GM 1030G	
GM 1030G Düsen-Nadel Set 1.0 mm	V18103G0103
GM 1030G Düsen-Nadel Set 1.2 mm	V18103G0123
GM 1030G Düsen-Nadel Set 1.5 mm	V18103G0153
GM 1030G Düsen-Nadel Set 1.8 mm	V18103G0183
GM 1030G Düsen-Nadel Set 2.0 mm	V18103G0203
GM 1030G Düsen-Nadel Set 2.2 mm	V18103G0223

Düsen-Nadel-Sets	Art.-Nr.
GM 1030P ADH (Klebstoff)	
GM 1030P ADH Düsen-Nadel Set 0,8 mm	V18103P1083
GM 1030P ADH Düsen-Nadel Set 1,0 mm	V18103P1103
GM 1030P ADH Düsen-Nadel Set 1,2mm	V18103P1123
GM 1030P ADH Düsen-Nadel Set 1,5 mm	V18103P1153
GM 1030P ADH Düsen-Nadel Set 1,8 mm	V18103P1183
GM 1030P ADH Düsen-Nadel Set 2,0 mm	V18103P1203
GM 1030P ADH Düsen-Nadel Set 2,5 mm	V18103P1253

Düsen-Nadel-Sets	Art.-Nr.
GM 1030G ADH (Klebstoff)	
GM 1030G ADH Düsen-Nadel Set 0,8 mm	V18103G1083
GM 1030G ADH Düsen-Nadel Set 1,0 mm	V18103G1103
GM 1030G ADH Düsen-Nadel Set 1,2mm	V18103G1123
GM 1030G ADH Düsen-Nadel Set 1,5 mm	V18103G1153
GM 1030G ADH Düsen-Nadel Set 1,8 mm	V18103G1183
GM 1030G ADH Düsen-Nadel Set 2,0 mm	V18103G1203
GM 1030G ADH Düsen-Nadel Set 2,5 mm	V18103G1253

Düsen-Nadel-Sets	Art.-Nr.
GM 1030P ADH DrStr (Klebstoff)	
GM 1030P ADH DrStr Düsen-Nadel Set 1.0 mm	V18103P2103
GM 1030P ADH DrStr Düsen-Nadel Set 1.2 mm	V18103P2123
GM 1030P ADH DrStr Düsen-Nadel Set 1.5 mm	V18103P2153
GM 1030P ADH DrStr Düsen-Nadel Set 1.8 mm	V18103P2183
GM 1030P ADH DrStr Düsen-Nadel Set 2,0 mm	V18103P2203
GM 1030P ADH DrStr Düsen-Nadel Set 2,5 mm	V18103P2253

Düsen-Nadel-Sets	Art.-Nr.
GM 1030G ADH DrStr (Klebstoff)	
GM 1030G ADH DrStr Düsen-Nadel Set 1.0 mm	V18103G2103
GM 1030G ADH DrStr Düsen-Nadel Set 1.2 mm	V18103G2123
GM 1030G ADH DrStr Düsen-Nadel Set 1,5 mm	V18103G2153
GM 1030G ADH DrStr Düsen-Nadel Set 1,8 mm	V18103G2183
GM 1030G ADH DrStr Düsen-Nadel Set 2,0 mm	V18103G2203
GM 1030G ADH DrStr Düsen-Nadel Set 2,5 mm	V18103G2253

Service-Sets	Art.-Nr.
GM 1030P	
Nadelfeder Set GM 1030P	GM1032400777
Service Set GM 1030P	GM1032400784

Service-Sets	Art.-Nr.
GM 1030G	
Nadelfeder Set GM 1030G	GM1032417736
Nadelpackung Set GM 1030G	GM1032419835
Service Set GM 1030G	GM1032425400

# Zubehör & Ersatzteile

## Luftköpfe



Steigern Sie die Leistung Ihrer Spritzpistole mit unserem hochwertigen Zubehör. Unsere Auswahl umfasst passende Düsen-Nadel-Sets und Luftköpfe und viele weitere Service-Sets – die ideale Ergänzung für all Ihre Anforderungen.

### Drehbreitstrahl für hochviskose Klebstoffe Art.-Nr.

Luftkopf 0,8 - 1,0 mm Dreh-Breitstrahl	V1070030080
Luftkopf 1,2 - 1,5 mm Dreh-Breitstrahl	V1070030120

### Rundstrahl für niedrig- bis mittelviskose Klebstoffe Art.-Nr.

Luftkopf 0,5 - 1,8 mm RndStr	V1070051050
Luftkopf 2,0 - 2,5 mm RndStr	V1070051200
Luftkopf 0,5 - 1,8 mm RndStr Edelstahl	V1070051053

### Rundstrahl für Dispersionsklebstoffe Art.-Nr.

Disp.-Klebe-Luftkopf 1,0 mm	V1071145103
Disp.-Klebe-Luftkopf 1,2 mm	V1071145123
Disp.-Klebe-Luftkopf 1,5 mm	V1071145153
Disp.-Klebe-Luftkopf 1,8 mm	V1071145183
Disp.-Klebe-Luftkopf 2,5 mm	V1071145253

### Dreh-Rundstrahl für hochviskose Klebstoffe Art.-Nr.

Luftkopf 1,2 - 1,5 mm Dreh-Rundstrahl	V1070071120
Luftkopf 1,8 - 2,0 mm Dreh-Rundstrahl	V1070071180

### Breitstrahl für niedrig- bis mittelviskose Klebstoffe Art.-Nr.

Luftkopf 1,0 mm	V1071130105
Luftkopf 1,2 mm	V1071130125
Luftkopf 1,5 mm	V1071130155
Luftkopf 1,8 mm	V1071130185
Luftkopf 2,0 mm	V1071130205
Luftkopf 2,5 mm	V1071130255

### Breitstrahl für Dispersionsklebstoffe Art.-Nr.

Luftkopf 1,0 mm HVLP	V1071136105
Luftkopf 1,2 mm HVLP	V1071136125
Luftkopf 1,5 mm HVLP	V1071136155
Luftkopf 1,8 mm HVLP	V1071136185
Luftkopf 2,0 mm HVLP	V1071136205
Luftkopf 2,5 mm HVLP	V1071136255

### HVLP für Beize, Grundierung, Füller, Basislack, Buntlack, Lasuren, Spritzspachtel Art.-Nr.

Luftkopf 0.3-1.8 mm HVLP	V1070037061
Luftkopf 2.0-2.5 mm HVLP	V1070037161
Luftkopf 3.0 mm HVLP	V1070037261
Luftkopf 3.5 mm HVLP	V1070037361

### HVLP+ für Beize, Grundierung, Füller, Basislack, Buntlacke, Klarlacke, Lasuren Art.-Nr.

Luftkopf 0.3-1.8 mm HVLP-Plus	V1070036060
Luftkopf 2.0-2.5 mm HVLP-Plus	V1070036160
Luftkopf 3.0 mm HVLP-Plus	V1070036260
Luftkopf 3.5 mm HVLP-Plus	V1070036360

### Achtloch für Basisbuntlacke, Klarlack, Trennmittel, Anti-Dust Art.-Nr.

Luftkopf 0.3-1.8 mm CONV 8	V1070035038
Luftkopf 2.0-2.5 mm CONV 8	V1070035208
Luftkopf 3.0 mm CONV 8	V1070035308
Luftkopf 3.5 mm CONV 8	V1070035358

### Zehnloch für Beize, Grundierung, Füller, Basisbuntlacke, Klarlack, Spritzspachtel, Trennmittel Art.-Nr.

Luftkopf 0.3-1.8 mm CONV 10	V1070035031
Luftkopf 2.0-2.5 mm CONV 10	V1070035201
Luftkopf 3.0 mm CONV 10	V1070035301
Luftkopf 3.5 mm CONV 10	V1070035351

### Zwölfloch für Basisbuntlacke, Klarlack, Trennmittel Art.-Nr.

Luftkopf 0.3-1.8 mm CONV 12	V1070038050
Luftkopf 2.0-2.5 mm CONV 12	V1070038200

### Vierzehnloch für Basisbuntlacke, Klarlack, Trennmittel, Anti-Dust Art.-Nr.

Luftkopf 0.3-1.8 mm CONV 14	V1070039050
Luftkopf 2.0-2.5 mm CONV 14	V1070039200

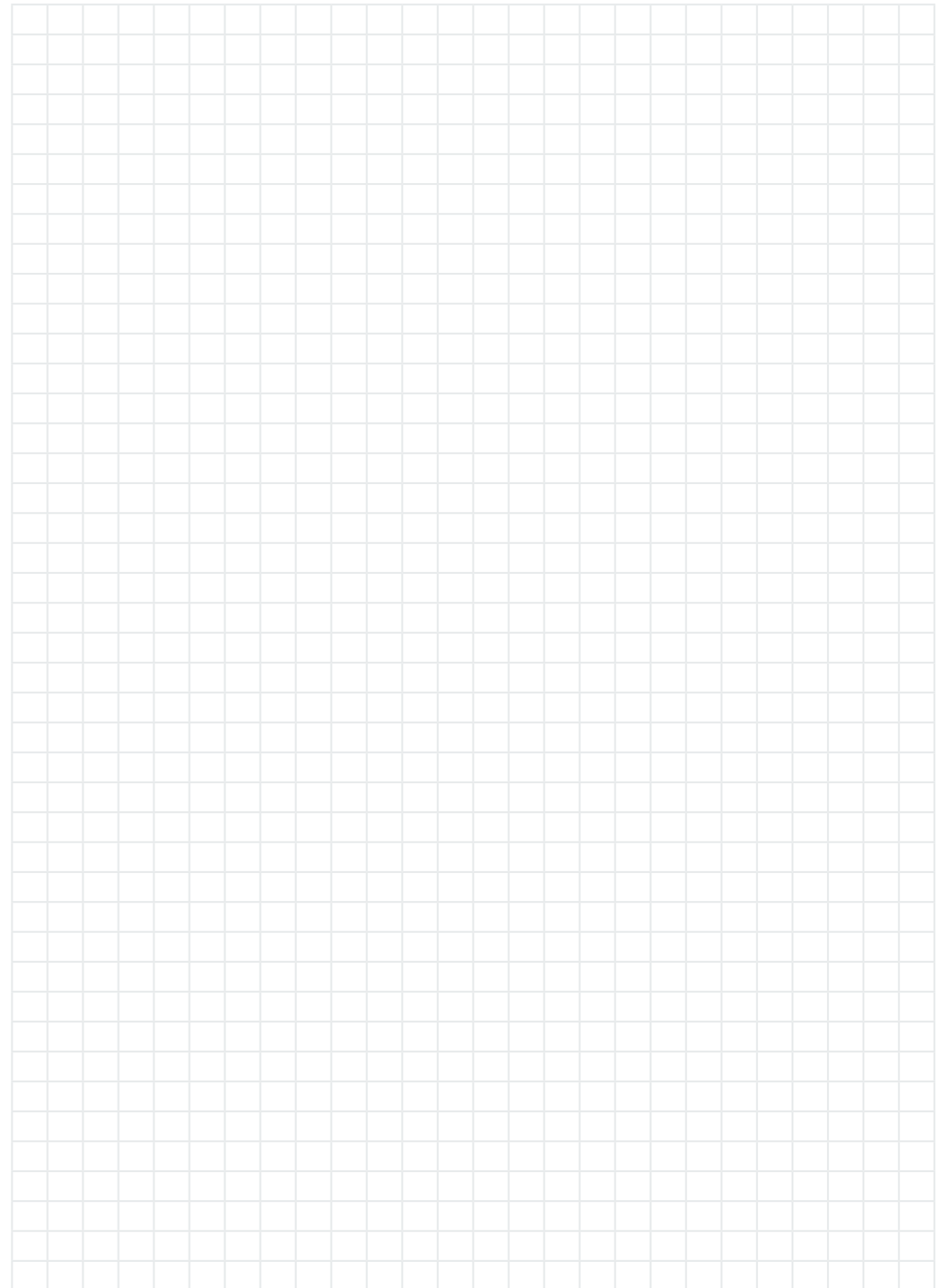

# Pilot IIF / IIK

Effektiv und flexibel



Vielseitiges Pistolenmodell für sämtliche gängige Lack- und Klebstoffanwendungen. Aufgrund der antihaftenden Oberfläche des Pistolenkörpers verfügt dieses Modell über hervorragende Reinigungs-eigenschaften. Die Materialzuführung kann beliebig gewechselt werden.



Steigern Sie die Leistung Ihrer Spritzpistole mit unserem hochwertigen Zubehör. Unsere Auswahl umfasst passende Düsen-Nadel-Sets und Luftköpfe und viele weitere Service-Sets – die ideale Ergänzung für all Ihre Anforderungen.

Technische Daten	
Zertifizierungen	ATEX-Richtlinie, CE-Richtlinie
Materialdruck	8 bar
Schallpegel	85 dB(A)
Verarbeitbare Materialien	Lösemittelbasiert
Düsengrößen	0,5 mm - 3,5 mm
Betriebstemperatur	43 °C
Produktabmessungen Materialanschluss-Version [LxBxH]	174x38x180 mm
Produktabmessungen Fließbecher-Version [LxBxH]	174x38x350 mm
Gewicht Materialanschluss-Version [netto / brutto]	584g / 808g
Gewicht Fließbecher-Version [netto / brutto]	779g / 1003g

### Lieferumfang

Betriebsanleitung  
Pistolenschlüssel

Fragen Sie Ihre Konfiguration an:



Konfigurator Pilot IIF / IIK Konventionell			
Merkmale	Abkürzung	Artikelnummer	
<b>Pistolenvariante</b>		V 1 0	
Konventionell	Pilot IIF		3 0
Klebstoff	Pilot IIK		3 5
<b>Ausführung</b>			
Fließbecher	FB		1
Materialanschluss	FA		2
<b>Luftkopf</b>			
Sechslloch	SK		0 3
Rundstrahl	RndStr		5 1
Klebstoff Drehstrahl	DrStr		2 1
Klebstoff Dreh-Breitstrahl	DrBrStr		3 3
<b>Düsengröße Konventionell Ø [mm]</b>			
0,5 / 0,8 / 1,0 / 1,2 / 1,5 / 1,8 / 2,0 / 2,2 / 2,5 / 3,0 / 3,5			X X
<b>Düsengröße Klebstoff Drehstrahl Ø [mm]</b>			
0,8 / 1,0 / 1,2 / 1,5 / 1,8 / 2,0 / 2,2 / 2,5			X X
<b>Material</b>			
Standard Edelstahl			3

Konfigurator Pilot IIF / IIK Mitteldruck			
Merkmale	Abkürzung	Artikelnummer	
<b>Pistolenvariante</b>		V 1 0	
Mitteldruck (HVLP+)			3 1
<b>Ausführung</b>			
Fließbecher	FB		0
Materialanschluss	FA		1
<b>Luftkopf</b>			
Mitteldruck	MD		0 2
<b>Düsengröße Mitteldruck Ø [mm]</b>			
0,5 / 0,8 / 1,0 / 1,2 / 1,5 / 1,8 / 2,0 / 2,2 / 2,5			X X
<b>Material</b>			
Standard Edelstahl			3

Düsen-Nadel-Sets	Art.-Nr.
<b>Pilot IIF</b>	
Düsen-Nadel-Set Pilot IIF 0,5mm	V1800303053
Düsen-Nadel-Set Pilot IIF 0,8mm	V1800303083
Düsen-Nadel-Set Pilot IIF 1,0mm	V1800303103
Düsen-Nadel-Set Pilot IIF 1,2mm	V1800303123
Düsen-Nadel-Set Pilot IIF 1,5mm	V1800303153
Düsen-Nadel-Set Pilot IIF 1,8mm	V1800303183
Düsen-Nadel-Set Pilot IIF 2,0mm	V1800303203
Düsen-Nadel-Set Pilot IIF 2,2mm	V1800303223
Düsen-Nadel-Set Pilot IIF 2,5mm	V1800303253
Düsen-Nadel-Set Pilot IIF 3,0mm	V1800303303
Düsen-Nadel-Set Pilot IIF 3,5mm	V1800303353

Düsen-Nadel-Sets	Art.-Nr.
<b>Pilot IIK</b>	
Düsen-Nadel-Set Pilot IIK 0,5mm	V1800303353
Düsen-Nadel-Set Pilot IIK 0,8mm	V1802221083
Düsen-Nadel-Set Pilot IIK 1,2mm	V1802221123
Düsen-Nadel-Set Pilot IIK 1,5mm	V1802221153
Düsen-Nadel-Set Pilot IIK 1,8mm	V1802221183
Düsen-Nadel-Set Pilot IIK 2,0mm	V1802221203
Düsen-Nadel-Set Pilot IIK 2,5mm	V1802221253

Düsen-Nadel-Sets	Art.-Nr.
<b>Pilot IIK Drehstrahl</b>	
Düsen-Nadel-Set Pilot IIK DrStr 0,8mm	V1802321083
Düsen-Nadel-Set Pilot IIK DrStr 1,2mm	V1802321123
Düsen-Nadel-Set Pilot IIK DrStr 1,5mm	V1802321153
Düsen-Nadel-Set Pilot IIK DrStr 1,8mm	V1802321183
Düsen-Nadel-Set Pilot IIK DrStr 2,0mm	V1802321203
Düsen-Nadel-Set Pilot IIK DrStr 2,5mm	V1802321253

Service-Sets	Art.-Nr.
Dichtung-, Feder- und Komp. Set III-F/ K	V1710300000
Abzugshebel Set III-F/ K	V0010301SET
Nadelpackung Set III-F, Misch-N, Automa.	V1036108001

Luftköpfe	Art.-Nr.
<b>Pilot IIF / IIK</b>	
<b>Konventionell Weithorn Sechslloch</b>	
Luftkopf WHSK ohne Sprengring/LKM 2,5mm	V0100104256P
Luftkopf WHSK ohne Sprengring/LKM 3,0mm	V0100104306P
Luftkopf WHSK ohne Sprengring/LKM 3,5mm	V0100104356P
<b>Konventionell Rundstrahl</b>	
Luftkopf SK IIF/K, XIII, WAXV 0,3/0,5mm	V0110102056P
Luftkopf SK IIF/K, XIII, WAXV 0,8mm	V0110102086P
Luftkopf SK IIF/K, XIII, WAXV 1,0mm	V0110102106P
Luftkopf SK IIF/K, XIII, WAXV 1,2mm	V0110102126P
Luftkopf SK IIF/K, XIII, WAXV 1,5mm	V0110102156P
Luftkopf SK IIF/K, XIII, WAXV 1,8mm	V0110102186P
Luftkopf SK IIF/K, XIII, WAXV 2,0mm	V0110102206P
Luftkopf SK IIF, XIII, WAXV 2,2mm	V0110102226P
Luftkopf SK IIF/K, XIII, WAXV 2,5mm	V0110102256P
Luftkopf SK IIF, XIII, WAXV 3,0mm	V0110102306P
Luftkopf SK IIF, XIII, WAXV 3,5mm	V0110102356P
<b>Konventionell Rundstrahl</b>	
Luftkopf RndStr IIF, XIII, WAXV 1,5mm	V0110133155P
Luftkopf RndStr IIF, XIII, WAXV 1,8mm	V0110133185P
<b>Mitteldruck</b>	
Luftkopf IIF MD 0,5mm	V0110404058P
Luftkopf IIF MD 0,8/1,0mm	V0110404108P
Luftkopf IIF MD 1,2mm	V0110404128P
Luftkopf IIF MD 1,5mm	V0110404158P
Luftkopf IIF MD 1,8mm	V0110404188P
Luftkopf IIF MD 2,0mm	V0110404208P
Luftkopf IIF MD 2,5mm	V0110404258P
<b>Drehstrahl</b>	
Luftkopf 1,0 DrStr III-K, XIII, WA-XV	V0110171109P
Luftkopf 1,2 DrStr III-K, XIII, WA-XV	V0110171129P
Luftkopf 1,5 DrStr III-K, XIII, WA-XV	V0110171159P
Luftkopf 1,8 DrStr III-K, XIII, WA-XV	V0110171189P
Luftkopf 2,0 DrStr III-K, XIII, WA-XV	V0110171209P
Luftkopf 2,5 DrStr III-K, XIII, WA-XV	V0110171259P
Luftkopf 3,0 DrStr III-K, XIII, WA-XV	V0110171309P
Luftkopf 3,5 DrStr III-K, XIII, WA-XV	V0110171359P

Beispiel Aufbau Artikelnummer	
<b>Pilot IIF FB RndStr 0,5mm</b>	V 1 0 3 0 1 5 1 0 5 3

\*XX = 05 (Düsengröße 0,5mm)

# Pilot Mini

Einzigartig leicht



Einzigartig leichte Handspritzpistole aus hochfestem Kunststoff für die Kleinteilelackierung sowie Ausbesserungs- und Dekorarbeiten. Materialien auf Wasserbasis und lösemittelhaltige Klebstoffe können problemlos verarbeitet werden.



Steigern Sie die Leistung Ihrer Spritzpistole mit unserem hochwertigen Zubehör. Unsere Auswahl umfasst passende Düsen-Nadel-Sets und Luftköpfe und viele weitere Service-Sets – die ideale Ergänzung für all Ihre Anforderungen.

Technische Daten	
Zertifizierungen	ATEX-Richtlinie, CE-Richtlinie
Materialdruck	8 bar
Schallpegel	85 dB(A)
Verarbeitbare Materialien	Lösemittelbasiert, wasserbasiert
Düsengrößen	0,3 mm – 2,2 mm
Betriebstemperatur	43 °C
Produktabmessungen Farbanschluss-Version [LxBxH]	135x43x170 mm
Produktabmessungen Fließbecher-Version [LxBxH]	135x43x247 mm
Gewicht Farbanschluss-Version [netto / brutto]	279g / 502g
Gewicht Fließbecher-Version [netto / brutto]	379g / 603g

### Materialberührte Teile

Edelstahl, rostfrei

### Lieferumfang

Betriebsanleitung

Pistolschlüssel

Fragen Sie Ihre Konfiguration an:



Konfigurator Pilot Mini Konventionell		
Merkmale	Abkürzung	Artikelnummer
<b>Pistolenvariante</b>		V 1 0
Konventionell		1 5
<b>Ausführung</b>		
Fließbecher	FB	1
Materialanschluss	FA	2
<b>Luftkopf</b>		
Vierloch	VK	0 1
Sechslloch	SK	0 2
Achtloch	AK	2 0 2
Achtloch Edelstahl	AK VA	2 0 5
Drehstrahl	DrStr	2 1
<b>Düsengröße Konventionell Ø [mm]</b>		
0,3 / 0,5 / 0,8 / 1,0 / 1,2 / 1,5 / 1,8 / 2,0 / 2,2		X X
<b>Düsengröße Drehstrahl Ø [mm]</b>		
0,3 / 0,5 / 0,8 / 1,0 / 1,2 / 1,5 / 1,8 / 2,0 / 2,2		X X
<b>Material</b>		
Standard Edelstahl		3

Konfigurator Pilot Mini Mitteldruck		
Merkmale	Abkürzung	Artikelnummer
<b>Pistolenvariante</b>		V 1 0
Mitteldruck (HVLP+)	MD	1 4
<b>Ausführung</b>		
Fließbecher	FB	1
Materialanschluss	FA	2
<b>Luftkopf</b>		
Achtloch Mitteldruck	AK MD	0 2
<b>Düsengröße Konventionell</b>		
Ø [mm] 0,3 / 0,5 / 0,8 / 1,0 / 1,2 / 1,5 / 1,8 / 2,0 / 2,2		X X
<b>Material</b>		
Standard Edelstahl		3

Beispiel Aufbau Artikelnummer	
<b>Pilot Mini FB AK MD 0,3mm</b>	V 1 0 1 4 1 0 2   0 3 3

\*XX = 03 (Düsengröße 0,3mm)

Düsen-Nadel-Sets	Art.-Nr.
<b>Pilot Mini FA Konventionell</b>	
Düsen-Nadel-Set Pilot Mini FA 0,3mm	V18152NA033
Düsen-Nadel-Set Pilot Mini FA 0,5mm	V18152NA053
Düsen-Nadel-Set Pilot Mini FA 0,8mm	V18152NA083
Düsen-Nadel-Set Pilot Mini FA 1,0mm	V18152NA103
Düsen-Nadel-Set Pilot Mini FA 1,2mm	V18152NA123
Düsen-Nadel-Set Pilot Mini FA 1,5mm	V18152NA153
Düsen-Nadel-Set Pilot Mini FA 1,8mm	V18152NA183
Düsen-Nadel-Set Pilot Mini FA 2,0mm	V18152NA203
Düsen-Nadel-Set Pilot Mini FA 2,2mm	V18152NA223

Düsen-Nadel-Sets	Art.-Nr.
<b>Pilot Mini FA Mitteldruck</b>	
Düsen-Nadel-Set Pilot Mini MD FA 0,3mm	V18142NA033
Düsen-Nadel-Set Pilot Mini MD FA 0,5mm	V18142NA053
Düsen-Nadel-Set Pilot Mini MD FA 0,8mm	V18142NA083
Düsen-Nadel-Set Pilot Mini MD FA 1,0mm	V18142NA103
Düsen-Nadel-Set Pilot Mini MD FA 1,2mm	V18142NA123
Düsen-Nadel-Set Pilot Mini MD FA 1,5mm	V18142NA153
Düsen-Nadel-Set Pilot Mini MD FA 1,8mm	V18142NA183
Düsen-Nadel-Set Pilot Mini MD FA 2,0mm	V18142NA203
Düsen-Nadel-Set Pilot Mini MD FA 2,2mm	V18142NA223

Düsen-Nadel-Sets	Art.-Nr.
<b>Pilot Mini FA Drehbreitstrahl</b>	
Düsen-Nadel-Set Mini DrBrStr FA 0,3mm	V1815234033
Düsen-Nadel-Set Mini DrBrStr FA 0,5mm	V1815234053
Düsen-Nadel-Set Mini DrBrStr FA 0,8mm	V1815234083
Düsen-Nadel-Set Mini DrBrStr FA 1,0mm	V1815234103
Düsen-Nadel-Set Mini DrBrStr FA 1,2mm	V1815234123
Düsen-Nadel-Set Mini DrBrStr FA 1,5mm	V1815234153
Düsen-Nadel-Set Mini DrBrStr FA 1,8mm	V1815234183
Düsen-Nadel-Set Mini DrBrStr FA 2,0mm	V1815234203

Service-Sets	Art.-Nr.
<b>Pilot Mini FA &amp; FB</b>	
Dichtung-, Feder- und Komp. Set PILOT Mini	V1710150000
Abzugshebel Set PILOT Mini	V1015110Set

Düsen-Nadel-Sets	Art.-Nr.
<b>Pilot Mini FB Konventionell</b>	
Düsen-Nadel-Set Pilot Mini FB 0,3mm	V18098NA033
Düsen-Nadel-Set Pilot Mini FB 0,5mm	V18098NA053
Düsen-Nadel-Set Pilot Mini FB 0,8mm	V18098NA083
Düsen-Nadel-Set Pilot Mini FB 1,0mm	V18098NA103
Düsen-Nadel-Set Pilot Mini FB 1,2mm	V18098NA123
Düsen-Nadel-Set Pilot Mini FB 1,5mm	V18098NA153
Düsen-Nadel-Set Pilot Mini FB 1,8mm	V18098NA183
Düsen-Nadel-Set Pilot Mini FB 2,0mm	V18098NA203
Düsen-Nadel-Set Pilot Mini FB 2,2mm	V18098NA223

Düsen-Nadel-Sets	Art.-Nr.
<b>Pilot Mini FB Mitteldruck</b>	
Düsen-Nadel-Set Pilot Mini MD FB 0,3mm	V18141NA033
Düsen-Nadel-Set Pilot Mini MD FB 0,5mm	V18141NA053
Düsen-Nadel-Set Pilot Mini MD FB 0,8mm	V18141NA083
Düsen-Nadel-Set Pilot Mini MD FB 1,0mm	V18141NA103
Düsen-Nadel-Set Pilot Mini MD FB 1,2mm	V18141NA123
Düsen-Nadel-Set Pilot Mini MD FB 1,5mm	V18141NA153
Düsen-Nadel-Set Pilot Mini MD FB 1,8mm	V18141NA183
Düsen-Nadel-Set Pilot Mini MD FB 2,0mm	V18141NA203
Düsen-Nadel-Set Pilot Mini MD FB 2,2mm	V18141NA223

Luftköpfe	Art.-Nr.
<b>Konventionell</b>	
Luftkopf VK Mini, WA 100, 600 0,3-1,5mm	V1015130034P
Luftkopf VK Mini, WA100 1,8-2,2mm	V1015130184P
Luftkopf SK Mini, DV 30,40,50 0,3-1,5mm	V1815130036P
Luftkopf SK Mini, DV 30,40,50 1,8-2,2mm	V1815130186P
Luftkopf AK Mini, WA100/600 0,3-1,5mm	V1015130039P
Luftkopf AK Mini, WA100/600 1,8-2,2mm	V1015130189P
Luftkopf AK VA Mini, WA100/600 1,8-2,2	V1015130239P
Luftkopf AK Mini MD, WA100/600 0,3-1,5	V1014130038P
Luftkopf AK Mini MD, WA100/600 1,8-2,2	V1014130188P
<b>Drehstrahl</b>	
Luftkopf DrStr kpl. Mini 0,3-1,5mm	V1015164039P
Luftkopf DrStr kpl. Mini 1,8-2,2mm	V1015164189P
<b>Rundstrahl</b>	
Luftkopf RndStr. Kpl. 0,3-1,5 Mini, WA100,600	V1015136035P
Luftkopf RndStr. Kpl. 1,8-2,2 Mini, WA100	V1015136185P
<b>Drehbreitstrahl</b>	
Luftkopf 0,3-1,5 DrBrStr	V1015162034P
Luftkopf 1,8-2,2 DrBrStr	V1015162184P

# Pilot Trend

Solide und zuverlässig



Spritzpistole für gängige Lackierarbeiten, mit bewährter Luftpumpentechnik. Wahlweise als Fließbecherausführung oder mit Materialanschluss erhältlich, bietet sie ein ausgezeichnetes Preis-Leistungs-Verhältnis.



Steigern Sie die Leistung Ihrer Spritzpistole mit unserem hochwertigen Zubehör. Unsere Auswahl umfasst passende Düsen-Nadel-Sets und Luftpumpen und viele weitere Service-Sets – die ideale Ergänzung für all Ihre Anforderungen.

Technische Daten	
Zertifizierungen	ATEX-Richtlinie, CE-Richtlinie
Materialdruck	8 bar
Schallpegel	85 dB(A)
Verarbeitbare Materialien	Lösemittelbasiert
Düsengrößen	0,5 mm - 2,5 mm
Betriebstemperatur	43 °C
Produktabmessungen Materialanschluss-Version [LxBxH]	145x38x185 mm
Produktabmessungen Fließbecher-Version [LxBxH]	145x38x355 mm
Gewicht Materialanschluss-Version [netto / brutto]	482g / 706g
Gewicht Fließbecher-Version [netto / brutto]	677g / 901g

### Lieferumfang

Betriebsanleitung  
Pistollenschlüssel

Fragen Sie Ihre Konfiguration an:



Konfigurator Pilot Trend Konventionell			
Merkmale	Abkürzung	Artikelnummer	
<b>Pistolenvariante</b>		V 1 0	
Konventionell			6 0
<b>Ausführung</b>			
Fließbecher	FB		1
Materialanschluss	FA		2
<b>Luftkopf</b>			
Sechslöchig	SK		0 3
<b>Düsengröße Konventionell Ø [mm]</b>			
0,5 / 0,8 / 1,0 / 1,2 / 1,5 / 1,8 / 2,0 / 2,5			X X
<b>Material</b>			
Standard Edelstahl			3

Konfigurator Pilot Trend Mitteldruck			
Merkmale	Abkürzung	Artikelnummer	
<b>Pistolenvariante</b>		V 1 0	
Mitteldruck (HVL P+)			6 1
<b>Ausführung</b>			
Fließbecher	FB		1
Materialanschluss	FA		3
<b>Luftkopf</b>			
Achtloch Mitteldruck	AK MD		0 4
<b>Düsengröße Konventionell Ø [mm]</b>			
0,5 / 0,8 / 1,0 / 1,2 / 1,5 / 1,8 / 2,0 / 2,5			X X
<b>Material</b>			
Standard Edelstahl			3

Beispiel Aufbau Artikelnummer			
<b>Pilot Trend FB AK MD 0,5mm</b>	V 1 0 6 1 1 0 4	0 5	3

\*XX = 05 (Düsengröße 0,5mm)

Düsen-Nadel-Sets	Art.-Nr.
<b>Pilot Trend FA</b>	
Düsen-Nadel-Set Pilot Trend FA 0,5mm	V1806203053
Düsen-Nadel-Set Pilot Trend FA 0,8mm	V1806203083
Düsen-Nadel-Set Pilot Trend FA 1,0mm	V1806203103
Düsen-Nadel-Set Pilot Trend FA 1,2mm	V1806203123
Düsen-Nadel-Set Pilot Trend FA 1,5mm	V1806203153
Düsen-Nadel-Set Pilot Trend FA 1,8mm	V1806203183
Düsen-Nadel-Set Pilot Trend FA 2,0mm	V1806203203
Düsen-Nadel-Set Pilot Trend FA 2,5mm	V1806203253

Düsen-Nadel-Sets	Art.-Nr.
<b>Pilot Trend FB</b>	
Düsen-Nadel-Set Pilot Trend FB 0,5mm	V1806003053
Düsen-Nadel-Set Pilot Trend FB 0,8mm	V1806003083
Düsen-Nadel-Set Pilot Trend FB 1,0mm	V1806003103
Düsen-Nadel-Set Pilot Trend FB 1,2mm	V1806003123
Düsen-Nadel-Set Pilot Trend FB 1,5mm	V1806003153
Düsen-Nadel-Set Pilot Trend FB 1,8mm	V1806003183
Düsen-Nadel-Set Pilot Trend FB 2,0mm	V1806003203
Düsen-Nadel-Set Pilot Trend FB 2,5mm	V1806003253

Service-Sets	Art.-Nr.
Dichtung-, Feder- und Komp. Set Trend FB	V1710600000
Dichtung-, Feder- und Komp. Set Trend FA	V17106000FA
Abzugshebel Set PILOT Trend	V1060016Set
Nadelpackung Set PILOT Trend	V1060027000

Luftköpfe	Art.-Nr.
<b>Konventionell</b>	
Luftkopf Pilot Trend 0,5 mm	V1060040056P
Luftkopf Pilot Trend 0,8 mm	V1060040086P
Luftkopf Pilot Trend 1,0 mm	V1060040106P
Luftkopf Pilot Trend 1,2 mm	V1060040126P
Luftkopf Pilot Trend 1,5 mm	V1060040156P
Luftkopf Pilot Trend 1,8 mm	V1060040186P
Luftkopf Pilot Trend 2,0 mm	V1060040206P
Luftkopf Pilot Trend 2,5 mm	V1060040256P
<b>Mitteldruck</b>	
Luftkopf Pilot Trend MD 0,5 mm	V1060041058P
Luftkopf Pilot Trend MD 0,8 mm	V1060041088P
Luftkopf Pilot Trend MD 1,0 mm	V1060041108P
Luftkopf Pilot Trend MD 1,2 mm	V1060041128P
Luftkopf Pilot Trend MD 1,5 mm	V1060041158P
Luftkopf Pilot Trend MD 1,8 mm	V1060041188P
Luftkopf Pilot Trend MD 2,0 mm	V1060041208P
Luftkopf Pilot Trend MD 2,5 mm	V1060041258P

# Pilot XIII

Vielseitig und Standhaft

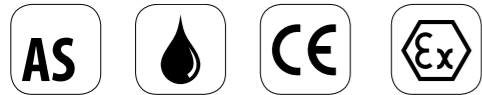

Robuste Heavy-Duty-Spritzpistole für Lacke und aggressive Medien. Mit vielfältigen Konfigurationsoptionen wie Fließbecher, Materialanschluss, Materialumlauf und einer 50-bar-Version passt sie sich flexibel an verschiedene Anforderungen an.



Steigern Sie die Leistung Ihrer Spritzpistole mit unserem hochwertigen Zubehör. Unsere Auswahl umfasst passende Düsen-Nadel-Sets und Luftköpfe und viele weitere Service-Sets – die ideale Ergänzung für all Ihre Anforderungen.

Technische Daten	
Zertifizierungen	ATEX-Richtlinie, CE-Richtlinie
Materialdruck	8 bar
Schallpegel	85 dB(A)
Verarbeitbare Materialien	Lösemittelbasiert, wasserbasiert
Düsengrößen	0,8 mm – 3,5 mm
Betriebstemperatur	42 °C
Produktabmessungen Materialanschluss-Version [LxBxH]	170x38x210 mm
Produktabmessungen Fließbecher-Version [LxBxH]	170x38x390mm
Gewicht Materialanschluss-Version [netto / brutto]	715g / 939g
Gewicht Fließbecher-Version [netto / brutto]	910g / 1134g

### Materialberührte Teile

Edelstahl

### Lieferumfang

Betriebsanleitung

Pistolenschlüssel

Fragen Sie Ihre Konfiguration an:



Konfigurator Pilot XIII Konventionell			
Merkmale	Abkürzung	Artikelnummer	
<b>Pistolenvariante</b>		V 1 1	
Konventionell		3	0
Konventionell Umlauf		3	1 2
Hochdruck 50bar		3	4 2
<b>Ausführung</b>			
Fließbecher	FB		1
Materialanschluss	FA		2
<b>Luftkopf</b>			
Sechschloch	SK		0 3
Rundstrahl	RndStr		5 1
Drehstrahl	DrStr		2 1
Weithorn Sechschloch	WHSK		4 3
<b>Düsengröße Konventionell Ø [mm]</b>			
Ø [mm] 0,5 / 0,8 / 1,0 / 1,2 / 1,5 / 1,8 / 2,0 / 2,2 / 3,0 / 3,5			X X
<b>Düsengröße Drehstrahl Ø [mm]</b>			
0,5 / 0,8 / 1,0 / 1,2 / 1,5 / 1,8 / 2,0 / 2,5 / 3,0 / 3,5			X X
<b>Düsengröße Hochdruck</b>			
Ø [mm] 1,0 / 1,5 / 2,5 / 3,0			X X
<b>Material</b>			
Standard Edelstahl			3

Konfigurator Pilot XIII Niederdruck			
Merkmale	Abkürzung	Artikelnummer	
<b>Pistolenvariante</b>		V 1 1	
Niederdruck (HVLP)		3	3
<b>Ausführung</b>			
Fließbecher	FB		1
Materialanschluss	FA		2
<b>Luftkopf</b>			
Niederdruck (HVLP)	ND HVLP		0 3
<b>Düsengröße Niederdruck</b>			
Ø [mm] 0,5 / 0,8 / 1,0 / 1,2 / 1,5 / 1,8 / 2,0			X X
<b>Material</b>			
Standard Edelstahl			3

Düsen-Nadel-Sets Pilot XIII	Art.-Nr.
Düsen-Nadel-Set Pilot XIII 0,5mm	V1801303053
Düsen-Nadel-Set Pilot XIII 0,8mm	V1800251083
Düsen-Nadel-Set Pilot XIII 1,0mm	V1800251103
Düsen-Nadel-Set Pilot XIII 1,2mm	V1800251123
Düsen-Nadel-Set Pilot XIII 1,5mm	V1800251153
Düsen-Nadel-Set Pilot XIII 1,8mm	V1800251183
Düsen-Nadel-Set Pilot XIII 2,0mm	V1800251203
Düsen-Nadel-Set Pilot XIII 2,5mm	V1800251253
Düsen-Nadel-Set Pilot XIII 3,0mm	V1800251303
Düsen-Nadel-Set Pilot XIII 3,5mm	V1800251353

Düsen-Nadel-Sets Pilot XIII DrStr	Art.-Nr.
Düsen-Nadel-Set Pilot XIII DrStr 0,5mm	V1801321103
Düsen-Nadel-Set Pilot XIII DrStr 0,8mm	V1801321123
Düsen-Nadel-Set Pilot XIII DrStr 1,0mm	V1801321153
Düsen-Nadel-Set Pilot XIII DrStr 1,2mm	V1801321183
Düsen-Nadel-Set Pilot XIII DrStr 1,5mm	V1801321203
Düsen-Nadel-Set Pilot XIII DrStr 1,8mm	V1801321253
Düsen-Nadel-Set Pilot XIII DrStr 2,0mm	V1801321303
Düsen-Nadel-Set Pilot XIII DrStr 2,5mm	V1801321353

Düsen-Nadel-Sets Pilot XIII Niederdruck	Art.-Nr.
Düsen-Nadel-Set Pilot XIII 0,5mm	V1801403053
Düsen-Nadel-Set Pilot XIII 0,8mm	V1801403083
Düsen-Nadel-Set Pilot XIII 1,0mm	V1801403103
Düsen-Nadel-Set Pilot XIII 1,2mm	V1801403123
Düsen-Nadel-Set Pilot XIII 1,5mm	V1801403153
Düsen-Nadel-Set Pilot XIII 1,8mm	V1801403183
Düsen-Nadel-Set Pilot XIII 2,0mm	V1801403203
Düsen-Nadel-Set Pilot XIII 2,5mm	V1801403253
Düsen-Nadel-Set Pilot XIII 3,0mm	V1801403303

Service-Sets	Art.-Nr.
Dichtung-, Feder- und Komp. Set PILOT XIII	V1711300000
Nadelpackung Set PILOT XIII	V0900172001

Luftköpfe	Art.-Nr.
<b>Konventionell</b>	
Luftkopf 0,5 SK III-F/K, XIII, WA-XV	V0110102056P
Luftkopf 0,8 SK III-F/K, XIII, WA-XV	V0110102086P
Luftkopf 1,0 SK III-F/K, XIII, WA-XV	V0110102106P
Luftkopf 1,2 SK III-F/K, XIII, WA-XV	V0110102126P
Luftkopf 1,5 SK III-F/K, XIII, WA-XV	V0110102156P
Luftkopf 1,8 SK III-F/K, XIII, WA-XV	V0110102186P
Luftkopf 2,0 SK III-F/K, XIII, WA-XV	V0110102206P
Luftkopf 2,2 SK III-F, XIII, WA-XV	V0110102226P
Luftkopf 2,5 SK III-F/K, XIII, WA-XV	V0110102256P
Luftkopf 3,0 SK III-F, XIII, WA-XV	V0110102306P
Luftkopf 3,5 SK III-F, XIII, WA-XV	V0110102356P
<b>Drehstrahl</b>	
Luftkopf 1,0 DrStr III-K, XIII, WA-XV	V0110171109P
Luftkopf 1,2 DrStr III-K, XIII, WA-XV	V0110171129P
Luftkopf 1,5 DrStr III-K, XIII, WA-XV	V0110171159P
Luftkopf 1,8 DrStr III-K, XIII, WA-XV	V0110171189P
Luftkopf 2,0 DrStr III-K, XIII, WA-XV	V0110171209P
Luftkopf 2,5 DrStr III-K, XIII, WA-XV	V0110171259P
Luftkopf 3,0 DrStr III-K, XIII, WA-XV	V0110171309P
Luftkopf 3,5 DrStr III-K, XIII, WA-XV	V0110171359P
<b>Niederdruck</b>	
Luftkopf HVLP XIII, WAXV 0,8-2,0mm	V0110186086P
Luftkopf HVLP XIII, WAXV 2,5-3,0mm	V0110186256P

Beispiel Aufbau Artikelnummer	
Pilot XIII FB SK 0,5mm	V 1 1 3 0 1 0 3 0 5 3

\*XX = 05 (Düsengröße 0,5mm)



# Pilot 2K-Bonding

Perfekt verbindet



Zweikomponenten-Dispensionsklebstoffpistole für einen präzisen Auftrag von 2K-Klebstoff im Außenmischverfahren. Mit präziser Rund-Breitstrahlregelung und verschiedenen Luftkopf-Kombinationen können Mischungsverhältnisse von ca. 4:1 bis 12:1 erreicht werden.



### Technische Daten

Zertifizierungen	ATEX-Richtlinie, CE-Richtlinie
Materialdruck A-Komponente	6 bar
Materialdruck B-Komponente	3 bar
Schallpegel	83 dB(A)
Verarbeitbare Materialien	Wasserbasiert
Düsengrößen A-Komponente	0,8 mm - 1,4 mm
Düsengrößen B-Komponente	0,3 mm - 0,5 mm
Betriebstemperatur	43 °C
Maximale Viskosität	A-Komponente: ca. 1500 mPas B-Komponente: ca. 10 mPas
Produktabmessungen [LxBxH]	144x50x183 mm
Gewicht [netto / brutto]	568g / 792g

### Produktvarianten

Produktvarianten	Art.-Nr.
Pilot 2K Bonding A 0,8 B 0,3 BrStr	V1182003083
Pilot 2K Bonding A 1,0 B 0,3 BrStr	V1182003103
Pilot 2K Bonding A 1,2 B 0,3 BrStr	V1182003123
Pilot 2K Bonding A 1,4 B 0,3 BrStr	V1182003143
Pilot 2K Bonding A 0,8 B 0,4 BrStr	V1182004083
Pilot 2K Bonding A 1,0 B 0,4 BrStr	V1182004103
Pilot 2K Bonding A 1,2 B 0,4 BrStr	V1182004123
Pilot 2K Bonding A 1,4 B 0,4 BrStr	V1182004143
Pilot 2K Bonding A 0,8 B 0,5 BrStr	V1182005083
Pilot 2K Bonding A 1,0 B 0,5 BrStr	V1182005103
Pilot 2K Bonding A 1,2 B 0,5 BrStr	V1182005123
Pilot 2K Bonding A 1,4 B 0,5 BrStr	V1182005143
Pilot 2K Bonding A 0,8 B 0,3 RndStr	V1182103083
Pilot 2K Bonding A 1,0 B 0,3 RndStr	V1182103103
Pilot 2K Bonding A 1,2 B 0,3 RndStr	V1182103123
Pilot 2K Bonding A 1,4 B 0,3 RndStr	V1182103143
Pilot 2K Bonding A 0,8 B 0,4 RndStr	V1182104083
Pilot 2K Bonding A 1,2 B 0,4 RndStr	V1182104123
Pilot 2K Bonding A 1,4 B 0,4 RndStr	V1182104143
Pilot 2K Bonding A 0,8 B 0,5 RndStr	V1182105083
Pilot 2K Bonding A 1,0 B 0,5 RndStr	V1182105103
Pilot 2K Bonding A 1,2 B 0,5 RndStr	V1182105123
Pilot 2K Bonding A 1,4 B 0,5 RndStr	V1182105143

#### Düsengröße A-Komponente Ø [mm]

0,8 / 1,0 / 1,2 / 1,4

#### Düsengröße B-Komponente Ø [mm]

0,3 / 0,4 / 0,5

### Materialberührte Teile

Edelstahl, rostfrei

### Lieferumfang

Betriebsanleitung

### Abkürzungsverzeichnis

BrStr	Breitstrahl
RndStr	Rundstrahl

Fragen Sie Ihre Konfiguration an:



### Düsen-Nadel-Sets

Düsen-Nadel-Sets	Art.-Nr.
Düsen-Nadel-Set Pilot 2K-Bonding 0,8mm	2410681
Düsen-Nadel-Set Pilot 2K-Bonding 1,0mm	2411498
Düsen-Nadel-Set Pilot 2K-Bonding 1,2mm	2411499
Düsen-Nadel-Set Pilot 2K-Bonding 1,4mm	2411500

### Service-Sets

Service-Sets	Art.-Nr.
Dichtungs- und Federnset Pilot 2K-Bonding	2411502

### Luftköpfe

Luftköpfe	Art.-Nr.
<b>Breitstrahl</b>	
Luftkopf BrStr Pilot 2K-Bonding 0,3mm	V1182003003
Luftkopf BrStr Pilot 2K-Bonding 0,4mm	V1182004003
Luftkopf BrStr Pilot 2K-Bonding 0,5mm	V1182005003
<b>Rundstrahl</b>	
Luftkopf RndStr Pilot 2K-Bonding 0,3mm	V1182103003
Luftkopf RndStr Pilot 2K-Bonding 0,4mm	V1182104003
Luftkopf RndStr Pilot 2K-Bonding 0,5mm	V1182105003



# Pilot Misch-N

Wiederspiegelndes Ergebnis



Verspiegelungs-Spritzpistole für eine akkurate und effiziente Applikation von Silber- und Kupferreaktionslösungen. Die Nadelhubeinstellung sorgt für ein optimales 1:1-Mischverhältnis. Die Materialkomponenten werden separat zugeführt und im Spritzstrahl vermischt.

### Technische Daten

Zertifizierungen	ATEX-Richtlinie, CE-Richtlinie
Materialdruck	8 bar
Schallpegel	83 dB(A)
Verarbeitbare Materialien	Lösemittelbasiert, wasserbasiert
Düsengrößen	0,5 mm - 2,5 mm
Betriebstemperatur	43 °C
Produktabmessungen [LxBxH]	170x50x195 mm
Gewicht [netto / brutto]	848g / 1072g

### Produktvarianten

Produktvarianten	Art.-Nr.
Pilot Misch-N 0,5 FA	V2432000053
Pilot Misch-N 0,8 FA	V2432000083
Pilot Misch-N 1,0 FA	V2432000103
Pilot Misch-N 1,2 FA	V2432000123
Pilot Misch-N 1,5 FA	V2432000153
Pilot Misch-N 1,8 FA	V2432000183
Pilot Misch-N 2,0 FA	V2432000203
Pilot Misch-N 2,5 FA	V2432000253
Pilot Misch-N 0,5 und 1,0 FA	V2432005103
Pilot Misch-N 0,5 und 1,5 FA	V2432005153
Pilot Misch-N 0,5 und 1,8 FA	V2432005183
Pilot Misch-N 1,5 und 1,0 FA	V2432015103

### Düsen-Nadel-Sets

Düsen-Nadel-Sets	Art.-Nr.
Düsen-Nadel Set PILOT Misch-N 0,5mm	V1824340053
Düsen-Nadel Set PILOT Misch-N 0,8mm	V1824340083
Düsen-Nadel Set PILOT Misch-N 1,0mm	V1824340103
Düsen-Nadel Set PILOT Misch-N 1,2mm	V1824340123
Düsen-Nadel Set PILOT Misch-N 1,5mm	V1824340153
Düsen-Nadel Set PILOT Misch-N 1,8mm	V1824340183
Düsen-Nadel Set PILOT Misch-N 2,0mm	V1824340203
Düsen-Nadel Set PILOT Misch-N 2,5mm	V1824340253

### Service-Sets

Service-Sets	Art.-Nr.
Dichtung-, Feder- und Komp. Set Misch-N	V1724340000
Nadelpackung Set III-F, Misch-N, Automa.	V1036108001

### Luftköpfe

Luftköpfe	Art.-Nr.
Luftkopf Außenmisch kpl bis 2,0mm	V2432904200P
Luftkopf Außenmisch kpl 2,5mm	V2432904250P

### Materialberührte Teile

Edelstahl

### Lieferumfang

Betriebsanleitung  
Pistolenschlüssel

### Abkürzungsverzeichnis

FA	Farbanschluss
----	---------------

Fragen Sie Ihre Konfiguration an:



# Pilot Twin

Trennendes verbinden



Kompakte Trennmittelpistole ermöglicht präzise und effiziente Beschichtungsanwendungen. Mit hoher Übertragungseffizienz und zahlreichen Einstellmöglichkeiten ist sie ideal für den Auftrag von Trennmitteln und anderen niedrigviskosen Materialien.



### Technische Daten

Zertifizierungen	ATEX-Richtlinie, CE-Richtlinie
Materialdruck	8 bar
Schallpegel	72 dB(A)
Verarbeitbare Materialien	Lösemittelbasiert, wasserbasiert
Düsengrößen	0,2 mm - 1,5 mm
Betriebstemperatur	43 °C
Produktabmessungen [LxBxH]	112x27x140 mm
Gewicht [netto / brutto]	227g / 376g

### Produktvarianten

Produktvarianten	Art.-Nr.
Pilot Twin 0,2	V1153100023
Pilot Twin 0,3	V1153100033
Pilot Twin 0,5	V1153100053
Pilot Twin 0,8	V1153100083
Pilot Twin 1,0	V1153100103
Pilot Twin 1,2	V1153100123
Pilot Twin 1,5	V1153100153

### Düsen-Nadel-Sets

Düsen-Nadel-Sets	Art.-Nr.
Düsen-Nadel-Set Pilot Twin 0,2mm	V1811530023
Düsen-Nadel-Set Pilot Twin 0,3mm	V1811530033
Düsen-Nadel-Set Pilot Twin 0,5mm	V1811530053
Düsen-Nadel-Set Pilot Twin 0,8mm	V1811530083
Düsen-Nadel-Set Pilot Twin 1,0mm	V1811530123
Düsen-Nadel-Set Pilot Twin 1,2mm	V1811530123
Düsen-Nadel-Set Pilot Twin 1,5mm	V1811530153

### Service-Sets

Service-Sets	Art.-Nr.
Dichtung-, Feder- und Komp. Set PILOT Twin	V1711530000
Nadelpackung Set PILOT Twin	V2030505001

### Luftköpfe

Luftköpfe	Art.-Nr.
Luftkopf Pilot Twin 0,3-0,5 mm	V1153035032P
Luftkopf Pilot Twin 0,8-1,0 mm	V1153035082P
Luftkopf Pilot Twin 1,2-1,5 mm	V1153035122P

### Lieferumfang

- Betriebsanleitung
- 2x Kunststoff-Spritzstrahlformring
- Pistolenschlüssel

Fragen Sie Ihre Konfiguration an:



# Pilot SIL

Spiegelnde Effekte



Zwei-/ Dreikomponenten-Spritzpistole zur Beschichtung einer Vielzahl von Substraten wie Glas, Holz, Keramik und Kunststoff mittels Außenmischverfahren mit schnellhärtenden Materialien. Sie ist besonders wartungsarm, da keine Materialnadel vorhanden ist.

### Technische Daten

Zertifizierungen	ATEX-Richtlinie, CE-Richtlinie
Materialdruck	1,5 bar
Schallpegel	85 dB(A)
Verarbeitbare Materialien	Lösemittelbasiert, wasserbasiert
Düsengrößen	0,5 mm - 2,0 mm
Betriebstemperatur	43 °C
Gewicht [netto / brutto]	1322g / 1546g

### Produktvarianten

Produktvarianten	Art.-Nr.
<b>Pilot Sil42</b>	
Pilot Sil42 0,5 pneu. Absperrung	V2443251053
Pilot Sil42 0,8 pneu. Absperrung	V2443251083
Pilot Sil42 1,0 pneu. Absperrung	V2443251103
Pilot Sil42 1,2 pneu. Absperrung	V2443251123
Pilot Sil42 1,5 pneu. Absperrung	V2443251153
Pilot Sil42 2,0 pneu. Absperrung	V2443251203
<b>Pilot Sil43</b>	
Pilot Sil43 0,5 pneu. Absperrung	V2443351053
Pilot Sil43 0,8 pneu. Absperrung	V2443351083
Pilot Sil43 1,0 pneu. Absperrung	V2443351103
Pilot Sil43 1,2 pneu. Absperrung	V2443351123
Pilot Sil43 1,5 pneu. Absperrung	V2443351153

### Materialberührte Teile

Edelstahl, rostfrei

### Lieferumfang

- Betriebsanleitung
- Pistolenschlüssel

### Abkürzungsverzeichnis

Sil42	Spritzpistole mit zwei Luftköpfen
Sil43	Spritzpistole mit drei Luftköpfen
pneu.	pneumatisch

Fragen Sie Ihre Konfiguration an:



# Automatikspritzpistolen

Für Ihre Massen-, Serien-, oder Sortenfertigung eignet sich eine Automatikspritzpistole. Sie haben die Wahl aus einer Vielzahl von modularen Pistolen. Die Spritzpistolen lassen sich perfekt in Ihre bzw. in eine Anlage integrieren. Automatikspritzpistolen sind vor allem Ihr Garant für ein reproduzierbares und genaues Ergebnis.

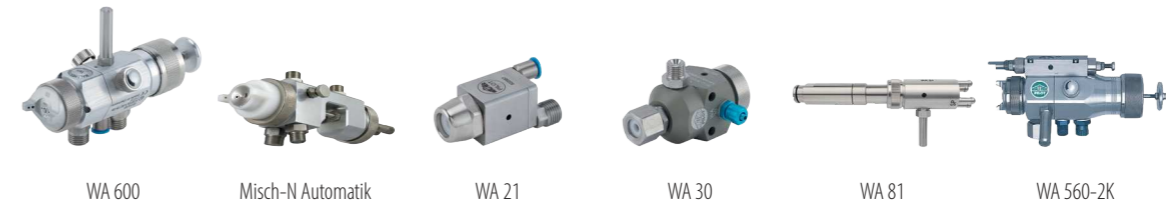
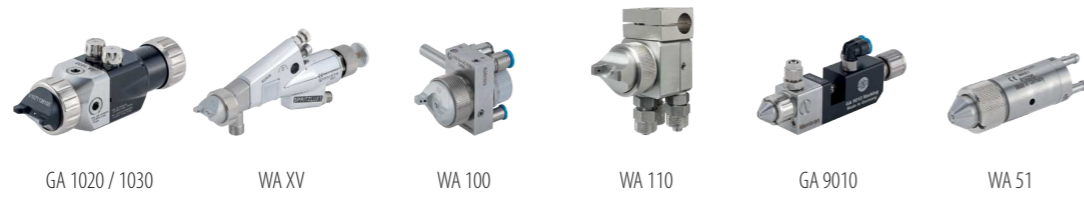

Seite	38	42	44	45	46	48
<b>Ausführung</b>						
Membran	•				•	
Nadelpackung	•	•	•	•	•	•
<b>Zerstäubung</b>						
Konventionell	•	•	•	•	•	
HVLP+ (Mitteldruck)	•	•	•			
HVLP (Niederdruck)	•	•				
ADH (Kleber)	•	•				
Airless						
<b>Düsengrößen [mm]</b>						
Düsengröße	0,3 - 3,5	0,5 - 3,5	0,3 - 2,2	0,3 - 0,5	0,2 - 1,5	0,2 - 1,5
<b>Materialanschluss</b>						
Materialanschluss	1/4"	3/8"	PK4x2,5 für Schlauch	Schlauch 6x4	für Schlauch 6x4 mm ø	PK 4
<b>Luftanschluss</b>						
Zerstäuberluftanschluss	1/4"	1/4"	M5 - PK3	Schlauch 6x4	2 x M 7 - QS 6	Schlauch 6x4
Steuerluft	1/8"	1/4"	M5	M5	2 x M5 - QS 4	4x3
<b>Verarbeitbare Materialien</b>						
Lösemittelbasiert	•	•	•	•	•	•
Wasserbasiert	•	•		•	•	•
UV-/Feuchtigkeitsempfindlich	•	•		•	•	
Klebstoff	•	•	•		•	•
<b>Gewicht [g]</b>						
Gewicht	629	973	265 (Edelstahl) / 159 (Aluminium)	197,5	295	112
<b>Materialberührte Teile</b>						
Edelstahl	•	•	•	•	•	•
<b>Befestigung</b>						
Adapterplatte	•			•	•	
Direktmontage	•	•	•		•	•
<b>Steuerung</b>						
Interne Steuerung	•	•			•	
Externe Steuerung	•		•			•
Umlauf / Zirkulation	•	•	•		•	
<b>Verlängerungen</b>						
Düsenverlängerung	•	•	•			
Rohrverlängerung	•				•	

Seite	50	52	54	55	56	58
<b>Ausführung</b>						
Membran						
Nadelpackung	•	•			•	•
<b>Zerstäubung</b>						
Konventionell	•	•			•	
HVLP+ (Mitteldruck)	•					
HVLP (Niederdruck)						
ADH (Kleber)						•
Airless						
<b>Düsengrößen [mm]</b>						
Düsengröße	0,3 - 2,2	0,5 - 2,5			0,5 - 1,0	0,5 - 2,0
<b>Materialanschluss</b>						
Materialanschluss	3/8"	1/4"	M6 - G 1/4"	1/4"	PK 4	A-Komponente: 3/8" B-Komponente: 1/8"
<b>Luftanschluss</b>						
Zerstäuberluftanschluss	1/4"	1/4"			Schlauch 6x4	1/4"
Steuerluft	1/8"	1/4"	M5 - 6	6x4	4x3	1/4"
<b>Verarbeitbare Materialien</b>						
Lösemittelbasiert	•	•	•	•	•	
Wasserbasiert	•	•	•	•	•	•
UV-/Feuchtigkeitsempfindlich						
Klebstoff						•
<b>Gewicht [g]</b>						
Gewicht	353	930	181	667 (Edelstahl) / 293 (Aluminium)	144	1737
<b>Materialberührte Teile</b>						
Edelstahl	•	•	•	•	•	•
<b>Befestigung</b>						
Adapterplatte						
Direktmontage	•	•	•	•	•	•
<b>Steuerung</b>						
Interne Steuerung	•	•				•
Externe Steuerung						
Umlauf / Zirkulation	•		•	•		
<b>Verlängerungen</b>						
Düsenverlängerung	•					
Rohrverlängerung						

# GA 1020 / 1030

## Einzigartige Variantenvielfalt



Universelle Automatikspritzpistole für erstklassige Oberflächenergebnisse mit hohem Auftragswirkungsgrad. Maximale Konfigurationsoptionen ermöglichen eine optimale Anpassung an jede gängige Beschichtungsherausforderung. Ideal für Lacke, Klebstoffe, Trennmittel sowie UV- und hochabrasive Materialien.



# Zubehör & Ersatzteile

## Service-Sets und Adapterplatten



Steigern Sie die Leistung Ihrer Spritzpistole mit unserem hochwertigen Zubehör. Unsere Auswahl umfasst nicht nur passende Düsen-Nadel-Sets und Luftköpfe, sondern auch Adapterplatten und viele weitere Service-Sets.

### Konfigurator GA 1020 / 1030

Merkmal	Abkürzung	Artikelnummer			
Pistolenvariante		G	A		
Serie mit Membran	GA 1020		1	0	2
Serie mit Nadelpackung	GA 1030		1	0	3
Steuerung					
Innensteuerung	IC				1
Innensteuerung Umlauf	IC Circ				2
Innensteuerung für Adapterplatte	IC fAP				3
Innensteuerung für Adapterplatte Umlauf	IC fAP Circ				4
Externsteuerung	EC				A
Externsteuerung Umlauf	EC Circ				B
Externsteuerung für Adapterplatte	EC fAP				C
Externsteuerung für Adapterplatte Umlauf	EC fAP Circ				D
Dauerzerstäubend, Innensteuerung	dz IC				5
Dauerzerstäubend, Innensteuerung Umlauf	dz IC Circ				6
Dauerzerstäubend, Innensteuerung für Adapterplatte	dz IC fAP				7
Dauerzerstäubend, Innensteuerung für Adapterplatte Umlauf	dz IC fAP Circ				8
Dauerzerstäubend, Externsteuerung	dz EC				E
Dauerzerstäubend, Externsteuerung Umlauf	dz EC Circ				F
Dauerzerstäubend, Externsteuerung für Adapterplatte	dz EC fAP				G
Dauerzerstäubend, Externsteuerung für Adapterplatte Umlauf	dz EC fAP Circ				H
Luftkopf					
Kleber Konventionell	ADH	3		0	2
Kleber HVLP	ADH HVLP	3		0	3
HVLP	HVLP			0	4
HVLP+	HVLP+			0	5
Konventionell Achtloch	Conv8			0	8
Konventionell Zehnloch	Conv10			1	0
Konventionell Zwölfloch	Conv12			1	2
Konventionell Vierzehnloch	Conv14			1	4
Dispersionskleber Rundstrahl	ADH Round	3		4	5
Rundstrahl	Round	3		5	1
Kleber Drehstrahl	ADH Rotary	3		7	1
Kleber Dreh-Breitstrahl	ADH Rotary-wide	3		3	3
<b>Düsengröße Konventionell Ø [mm]</b>					
0,5 / 0,8 / 1,0 / 1,2 / 1,5 / 1,8 / 2,0 / 2,2 / 2,5 / 3,0 / 3,5					X X
<b>Düsengröße Klebstoff Ø [mm]</b>					
0,8 / 1,0 / 1,2 / 1,5 / 1,8 / 2,0 / 2,2 / 2,5		3			X X
<b>Düsengröße Drehstrahl Ø [mm]</b>					
1,0 / 1,2 / 1,5 / 1,8 / 2,0 / 2,2 / 2,5		3			X X
<b>Material Ø [mm]</b>					
Standard Edelstahl					3
Standard Edelstahl, ohne Nadelhubverstellung					4

### Technische Daten

Materialdruck	8 bar
Schallpegel	85 dB (A)
Max. Betriebstemperatur	43°C
Länge	144 mm
Breite	40 mm
Höhe	40 mm
Gewicht [netto]	629 g
Gewicht [brutto]	780 g
Zertifizierung	ATEX-Richtlinie, CE-Richtlinie Lösemittelbasiert, Wasserbasiert, UV-/Feuchtigkeitsempfindlich
Verarbeitbare Materialien	
Düsengrößen	0,3 - 3,5 mm

### Materialberührte Teile

Edelstahl, rostfrei

### Lieferumfang

Betriebsanleitung

Fragen Sie Ihre Konfiguration an:



### Düsen-Nadel-Sets GA 1020

Düse-Nadel-Set	Art.-Nr.
GA 1020 Düse-Nadel Set 0.3 mm	2407284
GA 1020 Düse-Nadel Set 0.5 mm	2407285
GA 1020 Düse-Nadel Set 0.8 mm	2407286
GA 1020 Düse-Nadel Set 1.0 mm	2407287
GA 1020 Düse-Nadel Set 1.2 mm	2407288
GA 1020 Düse-Nadel Set 1.5 mm	2407289
GA 1020 Düse-Nadel Set 1.8 mm	2407290
GA 1020 Düse-Nadel Set 2.0 mm	2407291

### Düsen-Nadel-Sets GA 1030

Düse-Nadel-Set	Art.-Nr.
GA 1030 Düse-Nadel Set 0.3 mm	GA1032407264
GA 1030 Düse-Nadel Set 0.5 mm	GA1032407265
GA 1030 Düse-Nadel Set 0.8 mm	GA1032407266
GA 1030 Düse-Nadel Set 1.0 mm	2407267
GA 1030 Düse-Nadel Set 1.2 mm	2407268
GA 1030 Düse-Nadel Set 1.5 mm	2407269
GA 1030 Düse-Nadel Set 1.8 mm	2407270
GA 1030 Düse-Nadel Set 2.0 mm	2407271
GA 1030 Düse-Nadel Set 2.2 mm	2407272
GA 1030 Düse-Nadel Set 2.5 mm	2407281
GA 1030 Düse-Nadel Set 3.0 mm	2407282
GA 1030 Düse-Nadel Set 3.5 mm	2407283

### Service-Sets

Service-Set	Art.-Nr.
Nadelhubverstellung Set	GA1032407259
Luftregler Set	GA1032407244
Nadelhub Konstant Set	GA1032407261
Nadelpackung Set	GM1032419835
Service Set GA 1030 (Luftverteilung, O-Ring, Nadelpackung Set)	GA1032407254
Adapter Verschraubungsset	GA1032407240
Service Set Kolben	GA1032407247
Service Set Kolben ohne Ventile	GA1032411646
Dichtungsset Adapterplatte (O-Ringe)	GA1032407165
Fitting Set Montage ohne Adapter	GA1032411643

### Adapterplatten

Adapterplatte	Art.-Nr.
GA 1020/1030 Adapterplatte (Aluminium, vernickelt) mit Anschlüssen, mit oder ohne Innensteuerung, mit oder ohne Umlauf	GA1032407164
GA 1020/1030 Adapterplatte Edelstahl, mit Luftanschlüssen, 90° Materialanschluss rechts, Verschlussstopfen G1/4", mit oder ohne Innensteuerung	GA1032423101
GA 1020/1030 Adapterplatte mit Spülventil 0° Grundplatte mit Verschraubungen, einsetzbar mit oder ohne Umlauf	GA1032410060
GA 1020/1030 Adapterplatte für AGMD 517/PaintPro, Zwischenplatte für Austausch mit selbem TCP	GA1032409620
Halter für Pistole oder Grundplatte inklusive Befestigungsschrauben ø 16 x 180 mm	GA1032409636
Halter für Pistole oder Grundplatte inklusive Befestigungsschrauben ø 12 x 130 mm	GA1032423657

### Beispiel Aufbau Artikelnummer

GA 1030 IC ADH 0,8mm G A 1 0 3 1 0 2 0 8 3

\*XX = 08 (Düsengröße 0,8mm)

# Zubehör & Ersatzteile

## Luftköpfe



Steigern Sie die Leistung Ihrer Spritzpistole mit unserem hochwertigen Zubehör. Unsere Auswahl umfasst passende Düsen-Nadel-Sets und Luftköpfe und viele weitere Service-Sets – die ideale Ergänzung für all Ihre Anforderungen.

Drehbreitstrahl für hochviskose Klebstoffe	Art.-Nr
Luftkopf 0,8 - 1,0 mm Dreh-Breitstrahl	V1070030080
Luftkopf 1,2 - 1,5 mm Dreh-Breitstrahl	V1070030120
Luftkopf 1,8 - 2,0 mm Dreh-Breitstrahl	V1070030180

Rundstrahl für niedrig- bis mittelviskose Klebstoffe	Art.-Nr
Luftkopf 0,5 - 1,8 mm RndStr	V1070051050
Luftkopf 2,0 - 2,5 mm RndStr	V1070051200
Luftkopf 0,5 - 1,8 mm RndStr Edelstahl	V1070051053

Rundstrahl für Dispersionsklebstoffe	Art.-Nr
Disp.-Klebe-Luftkopf 1,0 mm	V1071145103
Disp.-Klebe-Luftkopf 1,2 mm	V1071145123
Disp.-Klebe-Luftkopf 1,5 mm	V1071145153
Disp.-Klebe-Luftkopf 1,8 mm	V1071145183
Disp.-Klebe-Luftkopf 2,5 mm	V1071145253

Dreh-Rundstrahl für hochviskose Klebstoffe	Art.-Nr
Luftkopf 1,2 - 1,5 mm Dreh-Rundstrahl	V1070071120
Luftkopf 1,8 - 2,0 mm Dreh-Rundstrahl	V1070071180

Breitstrahl für niedrig- und mittelviskose Klebstoffe	Art.-Nr
Luftkopf 1,0 mm	V1071130105
Luftkopf 1,2 mm	V1071130125
Luftkopf 1,5 mm	V1071130155
Luftkopf 1,8 mm	V1071130185
Luftkopf 2,0 mm	V1071130205
Luftkopf 2,5 mm	V1071130255

Breitstrahl für Dispersionsklebstoffe	Art.-Nr
Luftkopf 1,0 mm HVLP	V1071136105
Luftkopf 1,2 mm HVLP	V1071136125
Luftkopf 1,5 mm HVLP	V1071136155
Luftkopf 1,8 mm HVLP	V1071136185
Luftkopf 2,0 mm HVLP	V1071136205
Luftkopf 2,5 mm HVLP	V1071136255

HVLP für Beize, Grundierung, Füller, Basislacke, Decklack, Lasuren, Spritzspachtel	Art.-Nr
Luftkopf 0.3-1.8 mm HVLP	V1070037061
Luftkopf 2.0-2.5 mm HVLP	V1070037161
Luftkopf 3.0 mm HVLP	V1070037261
Luftkopf 3.5 mm HVLP	V1070037361

HVLP+ für Beize, Grundierung, Füller, Basislack, Decklack, Klarlack, Lesuren	Art.-Nr
Luftkopf 0.3-1.8 mm HVLP-Plus	V1070036060
Luftkopf 2.0-2.5 mm HVLP-Plus	V1070036160
Luftkopf 3.0 mm HVLP-Plus	V1070036260
Luftkopf 3.5 mm HVLP-Plus	V1070036360

Achtloch für Decklack, Klarlack, Trennmittel, Anti-Dust	Art.-Nr
Luftkopf 0.3-1.8 mm CONV 8	V1070035038
Luftkopf 2.0-2.5 mm CONV 8	V1070035208
Luftkopf 3.0 mm CONV 8	V1070035308
Luftkopf 3.5 mm CONV 8	V1070035358

Zehnloch für Beize, Grundierung, Füller, Decklack, Klarlack, Spritzspachtel, Trennmittel	Art.-Nr
Luftkopf 0.3-1.8 mm CONV 10	V1070035031
Luftkopf 2.0-2.5 mm CONV 10	V1070035201
Luftkopf 3.0 mm CONV 10	V1070035301
Luftkopf 3.5 mm CONV 10	V1070035351

Zwölfloch für Decklack, Klarlack, Trennmittel	Art.-Nr
Luftkopf 0.3-1.8 mm CONV 12	V1070038050
Luftkopf 2.0-2.5 mm CONV 12	V1070038200

Vierzehnloch für Decklack, Klarlack, Trennmittel, Anti-Dust	Art.-Nr
Luftkopf 0.3-1.8 mm CONV 14	V1070039050
Luftkopf 2.0-2.5 mm CONV 14	V1070039200

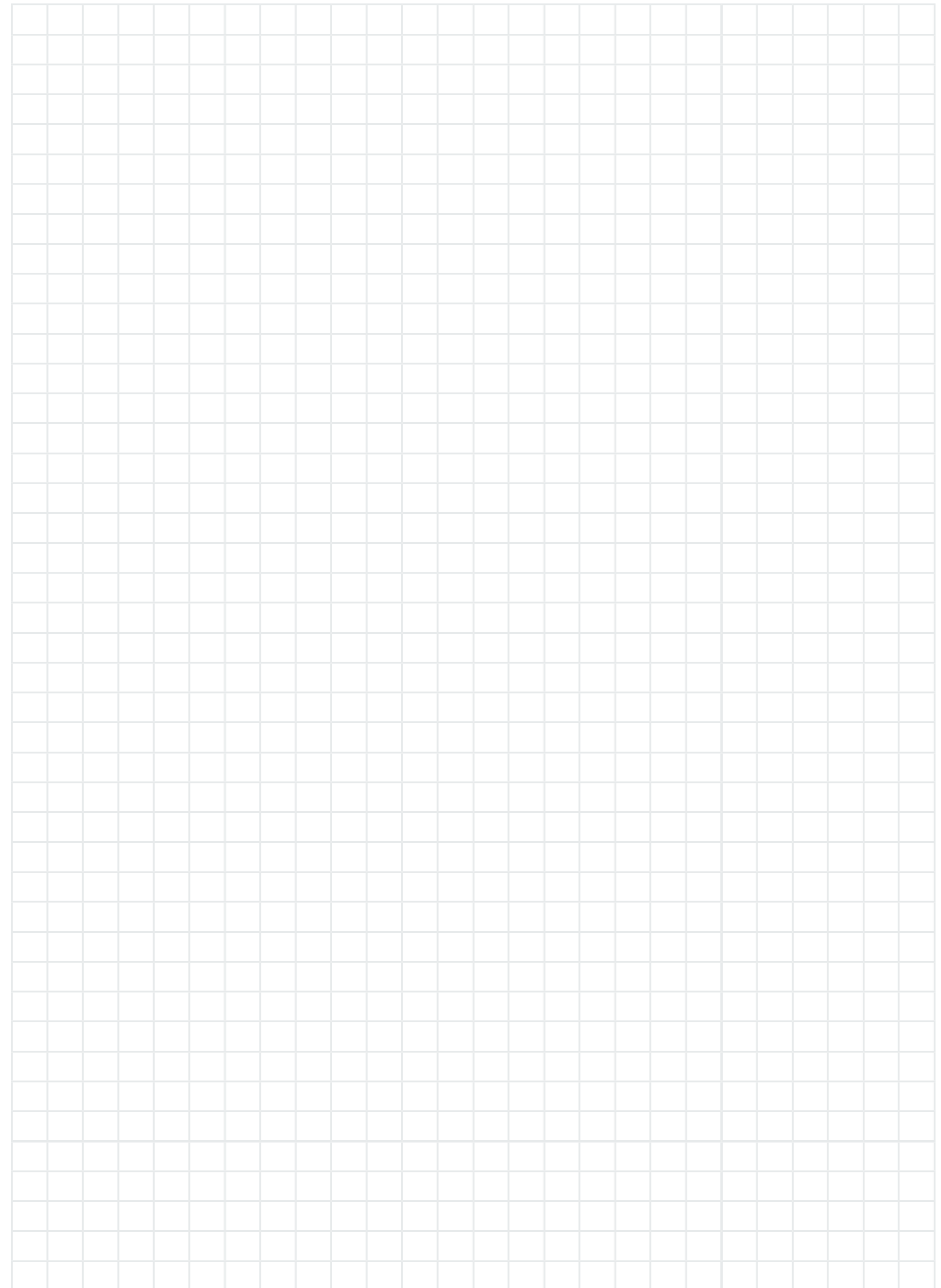

# WA XV

Zuverlässiger Auftrag



Robuste Heavy-Duty Automatikpistole zur effizienten Verarbeitung von Lacken, aggressive Medien und Klebstoffen mit hohem Feststoffgehalt. Optional mit Materialumlauferhältlich.



Steigern Sie die Leistung Ihrer Spritzpistole mit unserem hochwertigen Zubehör. Unsere Auswahl umfasst nicht nur passende Düsen-Nadel-Sets und Luftköpfe, sondern auch Adapterplatten für Automatikpistolen oder Befestigungen für Signierpistolen und viele weitere Service-Sets – die ideale Ergänzung für all Ihre Anforderungen.

Technische Daten	
Zertifizierungen	ATEX-Richtlinie, CE-Richtlinie
Materialdruck	10 bar
Schallpegel	86 dB(A)
Verarbeitbare Materialien	Lösemittelbasiert, wasserbasiert
Düsengrößen	0,5 mm – 2,5 mm
Betriebstemperatur	80 °C
Produktabmessungen [LxBxH]	218x40x94 mm
Gewicht [netto / brutto]	973g / 1122g

Konfigurator WA XV Konventionell			
Merkmale	Abkürzung	Artikelnummer	
<b>Pistolenvariante</b>		V 2 0	
Konventionell	WA XV		6 6 2
Konventionell, Umlauf	WA XV Uml.		6 1 2
Konventionell, ziehbar	WA XV Ziehb.		6 4 2
Klebstoff	WA XV K		6 6 2
<b>Luftkopf</b>			
Sechschloch	SK		0 3
Niederdruck (HVLP)	ND HVLP		0 3
Rundstrahl	RndStr		5 1
Klebstoff Drehstrahl	DrStr	6 6 2 2 1	
Klebstoff Dreh-Breitstrahl	DrBrStr	6 6 2 3 3	
<b>Düsengröße Konventionell Ø [mm]</b>			
0,3 / 0,5 / 0,8 / 1,0 / 1,2 / 1,5 / 1,8 / 2,0 / 2,2			X X
<b>Düsengröße Drehstrahl Ø [mm]</b>			
0,5 / 0,8 / 1,0 / 1,2 / 1,5 / 1,8 / 2,0 / 2,2 / 2,5 / 3,0 / 3,5			X X
<b>Düsengröße V4A Edelstahl Ø [mm]</b>			
0,8 / 1,0 / 1,2 / 1,5			X X
<b>Material</b>			
Standard Edelstahl			3
V4A Edelstahl (1.4571)		V 2 0 6 6 2 0 3	X X 9

Beispiel Aufbau Artikelnummern	
<b>WA XV HVLP 0,3mm</b>	V 2 0 6 7 2 0 3   0 3   3

\*XX = 03 (Düsengröße 0,3mm)

### Materialberührte Teile

Edelstahl, rostfrei

### Bestellinformationen

Bestimmen Sie die notwendige Düsengröße.

Fragen Sie Ihre Konfiguration an:



Konfigurator WA XV HVLP			
Merkmale	Abkürzung	Artikelnummer	
<b>Pistolenvariante</b>		V 2 0	
Niederdruck (HVLP)			6 7 2
Niederdruck (HVLP), Umlauf			7 0 2
<b>Luftkopf</b>			
Niederdruck (HVLP)			0 3
<b>Düsengröße Konventionell Ø [mm]</b>			
0,3 / 0,5 / 0,8 / 1,0 / 1,2 / 1,5 / 1,8 / 2,0 / 2,2			X X
<b>Material</b>			
Standard Edelstahl			3

Düsen-Nadel-Sets	Art.-Nr.
<b>WA-XV</b>	
Düsen-Nadel-Set WA-XV 0,3mm	V1811503033
Düsen-Nadel-Set WA-XV 0,5mm	V1811503053
Düsen-Nadel-Set WA-XV 0,8mm	V1811503083
Düsen-Nadel-Set WA-XV 1,0mm	V1811503103
Düsen-Nadel-Set WA-XV 1,2mm	V1811503123
Düsen-Nadel-Set WA-XV 1,5mm	V1811503153
Düsen-Nadel-Set WA-XV 1,8mm	V1811503183
Düsen-Nadel-Set WA-XV 2,0mm	V1811503203
Düsen-Nadel-Set WA-XV 2,2mm	V1811503223
Düsen-Nadel-Set WA-XV 2,5mm	V1811503253
Düsen-Nadel-Set WA-XV 3,0mm	V1811503303
Düsen-Nadel-Set WA-XV 3,5mm	V1811503353

Düsen-Nadel-Sets	Art.-Nr.
<b>WA-XV Ziehbar</b>	
Düsen-Nadel-Set WA-XV ziehbar 0,3mm	V1811603033
Düsen-Nadel-Set WA-XV ziehbar 0,5mm	V1811603053
Düsen-Nadel-Set WA-XV ziehbar 0,8mm	V1811603083
Düsen-Nadel-Set WA-XV ziehbar 1,0mm	V1811603103
Düsen-Nadel-Set WA-XV ziehbar 1,2mm	V1811603123
Düsen-Nadel-Set WA-XV ziehbar 1,5mm	V1811603153
Düsen-Nadel-Set WA-XV ziehbar 1,8mm	V1811603183
Düsen-Nadel-Set WA-XV ziehbar 2,0mm	V1811603203
Düsen-Nadel-Set WA-XV ziehbar 2,2mm	V1811603223
Düsen-Nadel-Set WA-XV ziehbar 2,5mm	V1811603253
Düsen-Nadel-Set WA-XV ziehbar 3,0mm	V1811603303

Düsen-Nadel-Sets	Art.-Nr.
<b>WA-XV Niederdruck HVLP</b>	
Düsen-Nadel-Set WA-XV ND-HVLP 0,3mm	V1811703033
Düsen-Nadel-Set WA-XV ND-HVLP 0,5mm	V1811703053
Düsen-Nadel-Set WA-XV ND-HVLP 0,8mm	V1811703083
Düsen-Nadel-Set WA-XV ND-HVLP 1,0mm	V1811703103
Düsen-Nadel-Set WA-XV ND-HVLP 1,2mm	V1811703123
Düsen-Nadel-Set WA-XV ND-HVLP 1,5mm	V1811703153
Düsen-Nadel-Set WA-XV ND-HVLP 1,8mm	V1811703183
Düsen-Nadel-Set WA-XV ND-HVLP 2,0mm	V1811703203
Düsen-Nadel-Set WA-XV ND-HVLP 2,5mm	V1811703253
Düsen-Nadel-Set WA-XV ND-HVLP 3,0mm	V1811703303
Düsen-Nadel-Set WA-XV ND-HVLP 3,5mm	V1811703353

Düsen-Nadel-Sets	Art.-Nr.
<b>WA-XV Drehstrahl</b>	
Düsen-Nadel-Set WA-XV DrStr 0,5mm	V1811703053
Düsen-Nadel-Set WA-XV DrStr 0,8mm	V1811703083
Düsen-Nadel-Set WA-XV DrStr 1,0mm	V1811703103
Düsen-Nadel-Set WA-XV DrStr 1,2mm	V1811703123
Düsen-Nadel-Set WA-XV DrStr 1,5mm	V1811703153
Düsen-Nadel-Set WA-XV DrStr 1,8mm	V1811703183
Düsen-Nadel-Set WA-XV DrStr 2,0mm	V1811703203
Düsen-Nadel-Set WA-XV DrStr 2,5mm	V1811703253
Düsen-Nadel-Set WA-XV DrStr 3,0mm	V1811703303
Düsen-Nadel-Set WA-XV DrStr 3,5mm	V1811703353

Luftköpfe	Art.-Nr.
<b>Sechschloch</b>	
Luftkopf SK III F/K, XIII, WAXV 0,3/0,5mm	V0110102056P
Luftkopf SK III F/K, XIII, WAXV 0,8mm	V0110102086P
Luftkopf SK III F/K, XIII, WAXV 1,0mm	V0110102106P
Luftkopf SK III F/K, XIII, WAXV 1,2mm	V0110102126P
Luftkopf SK III F/K, XIII, WAXV 1,5mm	V0110102156P
Luftkopf SK III F/K, XIII, WAXV 1,8mm	V0110102186P
Luftkopf SK III F/K, XIII, WAXV 2,0mm	V0110102206P
Luftkopf SK III F, XIII, WAXV 2,2mm	V0110102226P
Luftkopf SK III F/K, XIII, WAXV 2,5mm	V0110102256P
Luftkopf SK III F, XIII, WAXV 3,0mm	V0110102306P
Luftkopf SK III F, XIII, WAXV 3,5mm	V0110102356P
<b>HVLP</b>	
Luftkopf WA-XV HVLP 0,8-2,0mm	V0110186086P
Luftkopf WA-XV HVLP 2,5-3,0mm	V0110186256P
Luftkopf 1,0 DrStr III-K, XIII, WA-XV	V0110171109P
<b>Drehstrahl</b>	
Luftkopf 1,2 DrStr III-K, XIII, WA-XV	V0110171129P
Luftkopf 1,5 DrStr III-K, XIII, WA-XV	V0110171159P
Luftkopf 1,8 DrStr III-K, XIII, WA-XV	V0110171189P
Luftkopf 2,0 DrStr III-K, XIII, WA-XV	V0110171209P
Luftkopf 2,5 DrStr III-K, XIII, WA-XV	V0110171259P

Service-Sets	Art.-Nr.
Dichtungs- und Federnetz WA-XV Ziehb.	V1720664000
Dichtungs- und Federnetz WA-XV	V1720660000
Nadelpackung Set WA-XV	V0910109001

# WA 100

Automatisch kompakt



Extern gesteuerte Automatikspritzpistole eignet sich für Trennmittel, niedrigviskose Lösemittelklebstoffe und Lacke. Sie verfügen über eine Materialmengeneinstellung auf der Rückseite und bieten Optionen für eine Spülfunktion oder Zirkulationsverfahren.



### Technische Daten

Zertifizierungen	ATEX-Richtlinie, CE-Richtlinie
Materialdruck	8 bar
Schallpegel	83 dB(A)
Verarbeitbare Materialien	Lösmittelbasiert, wasserbasiert
Düsengrößen	0,3 mm - 2,2 mm
Betriebstemperatur	80 °C
Produktabmessungen [LxBxH]	50x67x50 mm
Gewicht VA [netto / brutto]	265g / 365g
Gewicht AL [netto / brutto]	159g / 259g

### Konfigurator WA 100

Merkmale	Abkürzung	Artikelnummer
<b>Pistolenvariante</b>		V 2 0
Konventionell, Achtloch	AK	3 1 0 0 2
Konventionell, Vierloch	VK	3 1 0 0 3
Konventionell, spülbar	AK Spül.	3 1 1 0 2
Konventionell, Umlauf	AK Uml.	3 1 2 1 3
Edelstahl Pistolenkörper	AK VA	3 1 2 0 2
Edelstahl Pistolenkörper, Umlauf	AK VA Uml.	3 1 2 1 0
Mitteldruck (HVLP+)	AK MD	3 1 3 0 2
Drehstrahl	DrStr	3 1 0 2 1
Rundstrahl	RndStr	3 1 0 5 1
Konventionell, Achtloch, VA	AK VA	3 1 2 1 2
Konventionell, Achtloch, VA, Umlauf	AK VA Uml.	3 1 2 1 4
Konventionell, Achtloch, V4A	AK V4A	3 1 5 0 2
<b>Düsengröße Konventionell</b>		
Ø [mm] 0,3 / 0,5 / 0,8 / 1,0 / 1,2 / 1,5 / 1,8 / 2,0 / 2,2		X X
<b>Düsengröße Drehstrahl</b>		
Ø [mm] 0,5 / 0,8 / 1,0 / 1,2 / 1,5 / 1,8 / 2,0 / 2,2 / 2,5 / 3,0 / 3,5		X X
<b>Düsengröße Konventionell V4A</b>		
Ø [mm] 0,8 / 1,0		
<b>Material</b>		
Standard Edelstahl		3

### Beispiel Aufbau Artikelnummern

WA 100 AK 0,3mm V 2 0 3 1 0 0 2 0 3 3

\*XX = 03 (Düsengröße 0,3mm)

### Service-Sets

Art.-Nr.	
V1720310000	Dichtungs-, Feder- und Komp. Set WA 100
V0910109001	Nadelpackung Set WA 100

### Materialberührte Teile

Edelstahl oder Aluminium

Fragen Sie Ihre Konfiguration an:



### Düsen-Nadel-Sets

WA100	Art.-Nr.
Düsen-Nadel-Set WA 100 0,3mm	V1831002033
Düsen-Nadel-Set WA 100 0,5mm	V1831002053
Düsen-Nadel-Set WA 100 0,8mm	V1831002083
Düsen-Nadel-Set WA 100 1,0mm	V1831002103
Düsen-Nadel-Set WA 100 1,2mm	V1831002123
Düsen-Nadel-Set WA 100 1,5mm	V1831002153
Düsen-Nadel-Set WA 100 1,8mm	V1831002183
Düsen-Nadel-Set WA 100 2,0mm	V1831002203
Düsen-Nadel-Set WA 100 2,2mm	V1831002223

### Düsen-Nadel-Sets

WA100 Drehstrahl	Art.-Nr.
Düsen-Nadel-Set WA 100 DrStr 0,3mm	V1831021033
Düsen-Nadel-Set WA 100 DrStr 0,5mm	V1831021053
Düsen-Nadel-Set WA 100 DrStr 0,8mm	V1831021083
Düsen-Nadel-Set WA 100 DrStr 1,0mm	V1831021103
Düsen-Nadel-Set WA 100 DrStr 1,2mm	V1831021123
Düsen-Nadel-Set WA 100 DrStr 1,5mm	V1831021153
Düsen-Nadel-Set WA 100 DrStr 1,8mm	V1831021183
Düsen-Nadel-Set WA 100 DrStr 2,0mm	V1831021203
Düsen-Nadel-Set WA 100 DrStr 2,2mm	V1831021223

### Luftköpfe

Vierloch	Art.-Nr.
Luftkopf VK Mini, WA 100, 600 0,3-1,5mm	V1015130034P
Luftkopf VK Mini, WA100 1,8-2,2mm	V1015130184P
<b>Achtloch</b>	
Luftkopf AK Mini, WA100/600 0,3-1,5mm	V1015130039P
Luftkopf AK Mini, WA100/600 1,8-2,2mm	V1015130189P
Luftkopf AK VA Mini, WA100/600 1,8-2,2	V1015130239P
Luftkopf AK Mini MD, WA100/600 0,3-1,5	V1014130038P
Luftkopf AK Mini MD, WA100/600 1,8-2,2	V1014130188P

# WA 110

Automatisch kompakt

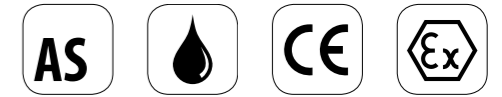

Kompakteste Automatikpistole mit externer Steuerung und Befestigungsvorrichtung für den Robotereinsatz zum Auftrag von niedrigviskosen Materialien wie Formtrennmitteln, Ölen und Düften.



### Technische Daten

Zertifizierungen	ATEX-Richtlinie, CE-Richtlinie
Materialdruck	8 bar
Schallpegel	83 dB(A)
Verarbeitbare Materialien	Lösmittelbasiert, Wasserbasiert
Düsengrößen	0,3mm - 0,5mm
Betriebstemperatur	80°C
Produktabmessungen [LxBxH]	50x67x50 mm
Gewicht [netto / brutto]	197,5g / 297,5g

### Produktvarianten

Art.-Nr.	
V2034100033	WA 110 0,3mm
V2034100053	WA 110 0,5mm

### Düsen-Nadel-Sets

Art.-Nr.	
V1820340033	Düsen-Nadel-Set WA 110 0,3mm
V1820340053	Düsen-Nadel-Set WA 110 0,5mm

### Luftkopf

Art.-Nr.	
V2034030033P	Luftkopf WA 110 0,3/0,5mm

### Service-Sets

Art.-Nr.	
V1720340000	Dichtungs-, Feder- und Komp. Set WA 110

### Materialberührte Teile

Edelstahl oder Aluminium

Fragen Sie Ihre Konfiguration an:



# GA 9010

## Randscharfe Markierungen



Präzisionszerstäuber für randscharfe Beschichtungen von Lacken, Tinten und Klebstoffen. Erhältlich als Packungs- und Membranversion, optional mit Adapterplatte und Spülvorrichtung. Ideal für Produktionen mit kurzen Taktzeiten dank extrem, kurzer Schaltzeiten.



Steigern Sie die Leistung Ihrer Spritzpistole mit unserem hochwertigen Zubehör. Unsere Auswahl umfasst nicht nur passende Düsen-Nadel-Sets und Luftköpfe, sondern auch Adapterplatten für Automatikpistolen oder Befestigungen für Signierpistolen und viele weitere Service-Sets – die ideale Ergänzung für all Ihre Anforderungen.

### Technische Daten

Zertifizierungen	ATEX-Richtlinie, CE-Richtlinie
Materialdruck	6 bar
Schallpegel	87 dB(A)
Verarbeitbare Materialien	Lösemittelbasiert, wasserbasiert, UV-/feuchtigkeitsempfindlich
Düsengrößen	0,5 mm - 1,5 mm
Betriebstemperatur	80 °C
Produktabmessungen [LxBxH]	120x23x50 mm
Gewicht [netto / brutto]	295g / 394g

### Konfigurator GA 9010 Nadelpackung

Merkmale	Abkürzung	Artikelnummer
<b>Pistolenvariante</b>		V 2 1 3 0
Einzelpistole		0
für Block	Block	1
Umlauf	Uml.	5
Spülbar	Spül.	3
Umlauf, Spülbar	Uml. Spül.	4

Luftkopf	Abkürzung	Artikelnummer
Rundstrahl mit Stoßbrand	3.X	X X
Breitstrahl Zweiloch	4.X	X X
Breitstrahl ohne Hörner	5.X	X X
Breitstrahl Vierloch	6.X	X X
Rundstrahl ohne Stoßbrand	7.X	X X

Düsengröße Konventionell Ø [mm]	Artikelnummer
0,2 / 0,3 / 0,5 / 0,8 / 1,0 / 1,2 / 1,5	X X

Material	Artikelnummer
Standard Edelstahl	3

### Beispiel Aufbau Artikelnummer

<b>GA 9010 Mem. 3.X 0,2mm</b>	V 2 1 3 2 1 3 X 0 2 3
-------------------------------	-----------------------

\*XX = 02 (Düsengröße 0,2mm)

### Materialberührte Teile

Edelstahl

### Lieferumfang

Betriebsanleitung

Fragen Sie Ihre Konfiguration an:



### Konfigurator GA 9010 Membran

Merkmale	Abkürzung	Artikelnummer
<b>Pistolenvariante</b>		V 2 1 3 2
Einzelpistole		1
für Block	Block	2
Umlauf	Uml.	5
Spülbar	Spül.	4
Umlauf, Spülbar	Uml. Spül.	6

Luftkopf	Abkürzung	Artikelnummer
Rundstrahl mit Stoßbrand	3.X	X X
Breitstrahl Zweiloch	4.X	X X
Breitstrahl ohne Hörner	5.X	X X
Breitstrahl Vierloch	6.X	X X
Rundstrahl ohne Stoßbrand	7.X	X X

Düsengröße Konventionell Ø [mm]	Artikelnummer
0,2 / 0,3 / 0,5 / 0,8 / 1,0 / 1,2 / 1,5	X X

Düsengröße Wasserlack Ø [mm]	Artikelnummer
0,3 / 0,5 / 0,8 / 1,0 / 1,2 / 1,5	X X

Düsengröße Spitz Ø [mm]	Artikelnummer
0,2 / 0,3 / 0,5	X X

Material	Artikelnummer
Standard Edelstahl	3

### Düsen-Nadel-Sets

GA9010 Nadelpackung	Art.-Nr.
Düsen-Nadel Set GA9010 NP 0,2mm	V153000023
Düsen-Nadel Set GA9010 NP 0,3mm	V153000033
Düsen-Nadel Set GA9010 NP 0,5mm	V153000053
Düsen-Nadel Set GA9010 NP 0,8mm	V153000083
Düsen-Nadel Set GA9010 NP 1,0mm	V153000103
Düsen-Nadel Set GA9010 NP 1,2mm	V153000123
Düsen-Nadel Set GA9010 NP 1,5mm	V153000153

### Düsen-Nadel-Sets

GA9010 Nadelpackung Wasserl.	Art.-Nr.
Düsen-Nadel Set Wasserl. GA9010 NP 0,3mm	V154000033
Düsen-Nadel Set Wasserl. GA9010 NP 0,5mm	V154000053
Düsen-Nadel Set Wasserl. GA9010 NP 0,8mm	V154000083
Düsen-Nadel Set Wasserl. GA9010 NP 1,0mm	V154000103
Düsen-Nadel Set Wasserl. GA9010 NP 1,2mm	V154000123
Düsen-Nadel Set Wasserl. GA9010 NP 1,5mm	V154000153

### Düsen-Nadel-Sets

GA9010 Nadelpackung Spitz	Art.-Nr.
Düsen-Nadel Set Spitz GA9010 NP 0,2mm	V155000023
Düsen-Nadel Set Spitz GA9010 NP 0,3mm	V155000033
Düsen-Nadel Set Spitz GA9010 NP 0,5mm	V155000053

### Luftköpfe

Rundstrahl	Art.-Nr.
Luftkopf GA9010 0,3-0,5mm RndStr 3.1	V2033913033P
Luftkopf GA9010 0,8-1,0mm RndStr 3.2	V2033913083P
Luftkopf GA9010 1,2-1,5mm RndStr 3.3	V2033913123P

Rundstrahl ohne Stoßbrand	Art.-Nr.
Luftkopf GA9010 0,3-0,5 RndStr o.St.R7.1	V2033913030P
Luftkopf GA9010 0,8-1,0 RndStr o.St.R7.2	V2033913080P
Luftkopf GA9010 1,2-1,5 RndStr o.St.R7.3	V2033913120P

Breitstrahl ohne Hörner	Art.-Nr.
Luftkopf GA9010 0,3-0,5mm BrStr oH 5.1	V2033644032P
Luftkopf GA9010 0,8-1,0mm BrStr oH 5.2	V2033644082P
Luftkopf GA9010 1,2-1,5mm BrStr oH 5.3	V2033644122P

Breitstrahl	Art.-Nr.
Luftkopf GA9010 0,3-0,5mm BrStr 2, 4.1	V2033914032P
Luftkopf GA9010 0,8-1,0mm BrStr 2, 4.2	V2033914082P
Luftkopf GA9010 1,2-1,5mm BrStr 2, 4.3	V2033914122P
Luftkopf GA9010 0,3-0,5mm BrStr 4, 6.1	V2033917034P
Luftkopf GA9010 0,8-1,0mm BrStr 4, 6.2	V2033917084P

### Düsen-Nadel-Sets

GA9010 Membran	Art.-Nr.
Düsen-Nadel Set GA9010 Mem 0,2mm	V1532000023
Düsen-Nadel Set GA9010 Mem 0,3mm	V1532000033
Düsen-Nadel Set GA9010 Mem 0,5mm	V1532000053
Düsen-Nadel Set GA9010 Mem 0,8mm	V1532000083
Düsen-Nadel Set GA9010 Mem 1,0mm	V1532000103
Düsen-Nadel Set GA9010 Mem 1,2mm	V1532000123
Düsen-Nadel Set GA9010 Mem 1,5mm	V1532000153

### Düsen-Nadel-Sets

GA9010 Membran Wasserl.	Art.-Nr.
Düsen-Nadel Set Wasserl. GA9010 Mem 0,3mm	V156000033
Düsen-Nadel Set Wasserl. GA9010 Mem 0,5mm	V156000053
Düsen-Nadel Set Wasserl. GA9010 Mem 0,8mm	V156000083
Düsen-Nadel Set Wasserl. GA9010 Mem 1,0mm	V156000103
Düsen-Nadel Set Wasserl. GA9010 Mem 1,2mm	V156000123
Düsen-Nadel Set Wasserl. GA9010 Mem 1,5mm	V156000153

### Düsen-Nadel-Sets

GA9010 Membran Spitz	Art.-Nr.
Düsen-Nadel Set Spitz GA9010 Mem 0,2mm	V1570000023
Düsen-Nadel Set Spitz GA9010 Mem 0,3mm	V1570000033
Düsen-Nadel Set Spitz GA9010 Mem 0,5mm	V1570000053

### Service-Sets

Art.-Nr.	Service-Sets
V1721300000	Dichtungs-, Feder- und Komp. Set GA 9010 NP
V1721320000	Dichtungs-, Feder- und Komp. Set GA9010 Mem
V2130004001	Nadelpackung Set GA 9010 NP

### Adapterplatten

Art.-Nr.	Adapterplatten
2394796	Adapterplatte

### Befestigungen

Art.-Nr.	Befestigungen
V2130025000	Pistolenhalter



# WA 51

## Miniatur Präzisionszerstäuber



Miniatur Präzisionszerstäuber mit externer Ansteuerung und optionaler Nadelhubbegrenzungsfunktion ermöglicht präzise Steuerung der Zerstäubungsparameter. Problemlose Anpassung an begrenzten Bauraum dank optimierter Luft- und Materialzuführung.



### Technische Daten

Zertifizierungen	ATEX-Richtlinie, CE-Richtlinie
Materialdruck	6 bar
Schallpegel	83 dB(A)
Verarbeitbare Materialien	Lösmittelbasiert, wasserbasiert
Düsengrößen	0,3 mm - 1,5 mm
Betriebstemperatur	80 °C
Produktabmessungen [LxBxH]	69x21x48 mm
Gewicht [netto / brutto]	112g / 212g

### Produktvarianten

Produktvarianten	Art.-Nr.
WA51 0,5 BrStr Pistolenk. kpl. VA	V2030601053
WA51 0,8 BrStr Pistolenk. kpl. VA	V2030601083
WA51 1,0 BrStr Pistolenk. kpl. VA	V2030601103
WA51 0,3 RndStr	V2030651033
WA51 0,5 RndStr	V2030651053
WA51 0,8 RndStr	V2030651083
WA51 1,0 RndStr	V2030651103
WA51 1,2 RndStr	V2030651123
WA51 1,5 RndStr	V2030651153
WA51 0,5 RndStr Sonder Nadelhubbegr.	V2030670053
WA51 0,8 RndStr Sonder Nadelhubbegr.	V2030670083
WA51 1,0 RndStr Sonder Nadelhubbegr.	V2030670103

### Düsen-Nadel-Sets

Düsen-Nadel-Sets	Art.-Nr.
Düsen-Nadel-Set WA 51 0,3mm	V1831002033
Düsen-Nadel-Set WA 51 0,5mm	V1831002053
Düsen-Nadel-Set WA 51 0,8mm	V1831002083
Düsen-Nadel-Set WA 51 1,0mm	V1831002103
Düsen-Nadel-Set WA 51 1,2mm	V1831002123
Düsen-Nadel-Set WA 51 1,5mm	V1831002153

### Service-Sets

Service-Sets	Art.-Nr.
Dichtungs-, Feder- und Komp. Set WA 51	V1720305000
Nadelpackung Set WA 51	V2030504004

### Luftköpfe

Luftköpfe	Art.-Nr.
Luftk. GA9010,WA51 0,3-0,5mm RndStr 3.1	V2033913033P
Luftk. GA9010,WA51 0,8-1,0mm RndStr 3.2	V2033913083P
Luftk. GA9010,WA51 1,2-1,5mm RndStr 3.3	V2033913123P
Luftk. GA9010,WA51 0,8-1,0mm BrStr 2, 4.2	V2033914082P
Luftk. GA9010,WA51 1,2-1,5mm BrStr 2, 4.3	V2033914122P

### Materialberührte Teile

Edelstahl, rostfrei

### Lieferumfang

Betriebsanleitung

### Abkürzungsverzeichnis

RndStr	Rundstrahl
BrStr	Breitstrahl
DE	Düseneinlage
Nadelhubbegr.	Nadelhubbegrenzung
Pistolenk.	Pistolenkörper
kpl.	komplett

Fragen Sie Ihre Konfiguration an:

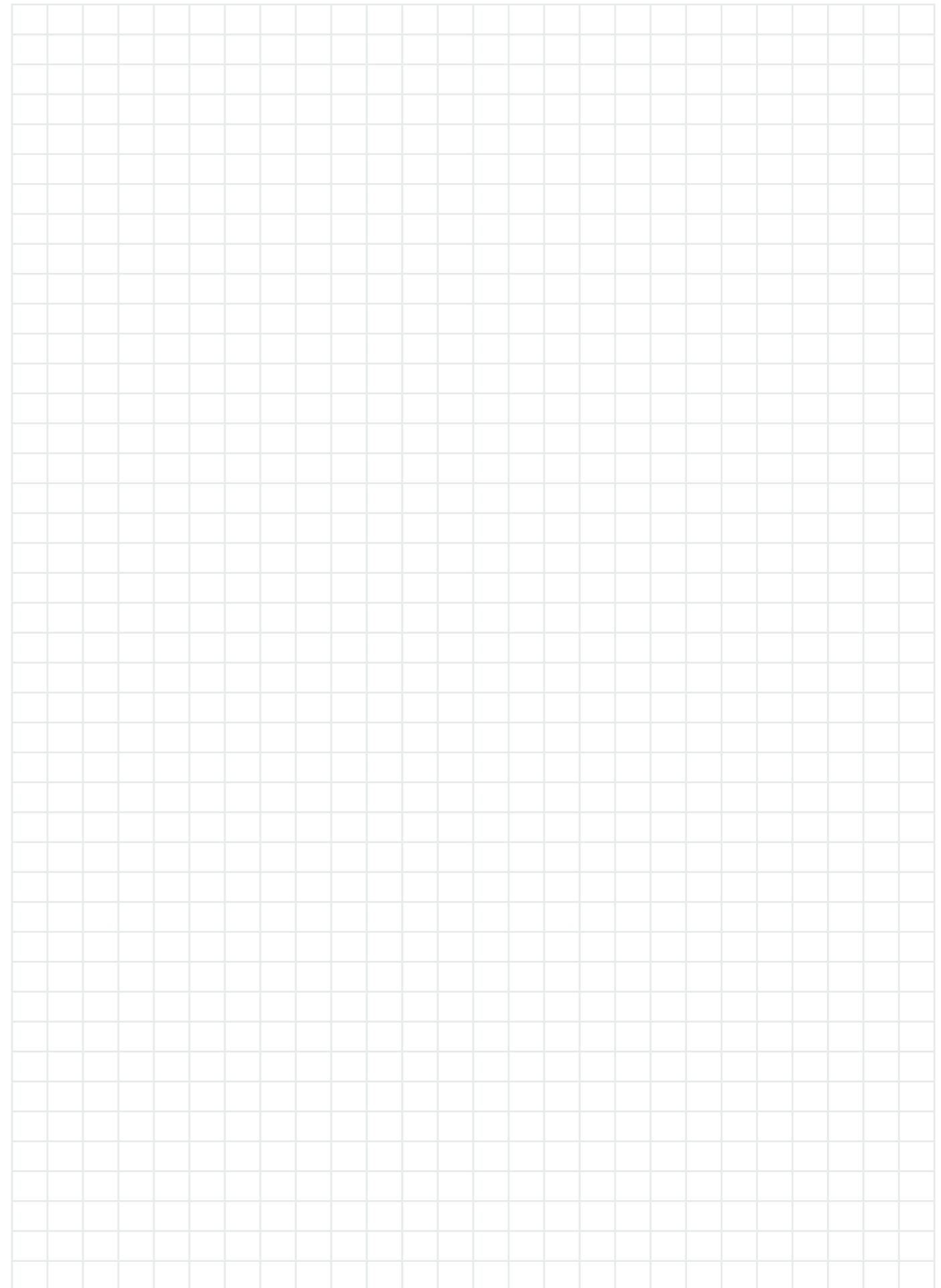

# WA 600

## Zweikomponenten Automatikspritzpistole



Kompakte innengesteuerte Automatikspritzpistole für Roboter-anwendungen mit präziser Materialmengenregulierung. Bietet feinstes Oberflächenfinish für Trennmittel, niedrigviskose Lösemittelklebstoffe und Lacke.



Steigern Sie die Leistung Ihrer Spritzpistole mit unserem hochwertigen Zubehör. Unsere Auswahl umfasst nicht nur passende Düsen-Nadel-Sets und Luftköpfe, sondern auch Adapterplatten für Automatikpistolen oder Befestigungen für Signierpistolen und viele weitere Service-Sets – die ideale Ergänzung für all Ihre Anforderungen.

Technische Daten	
Zertifizierungen	ATEX-Richtlinie, CE-Richtlinie
Materialdruck	8 bar
Schallpegel	83 dB (A)
Verarbeitbare Materialien	Lösemittelbasiert, wasserbasiert
Düsengrößen	0,3 - 2,2 mm
Betriebstemperatur	80°C
Produktabmessungen [LxBxH]	120x54x82mm
Gewicht [netto / brutto]	353g / 502g

### Materialberührte Teile

Edelstahl

### Lieferumfang

Betriebsanleitung

Fragen Sie Ihre Konfiguration an:



Konfigurator WA 600									
Merkmale	Abkürzung	Artikelnummer							
<b>Pistolenvariante</b>		V	2	0					
Konventionell, Achtloch	AK				6	0	0	0	2
Konventionell, Umlauf	Uml.				6	0	1	0	2
Mitteldruck (HVLP+)	MD				6	0	7	0	4
Mitteldruck (HVLP+), Umlauf	MD Uml.				6	0	8	0	4
Rundstrahl	RndStr				6	0	0	5	1
Drehstrahl	DrStr				6	0	0	2	1
Konventionell, Achtloch, VA					6	0	0	1	2
<b>Düsengröße Konventionell</b>									
Ø [mm] 0,3 / 0,5 / 0,8 / 1,0 / 1,2 / 1,5 / 1,8 / 2,0 / 2,2									X X
<b>Düsengröße Konventionell VA</b>									
Ø [mm] 0,5 / 0,8									X X
<b>Material</b>									
Standard Edelstahl									3

Beispiel Aufbau Artikelnummer									
<b>WA 600 AK 0,3mm</b>	V	2	0	6	0	0	0	2	0 3 3

\*XX = 03 (Düsengröße 0,3mm)

Düsen-Nadel-Sets	Art.-Nr.
Düsen-Nadel-Set WA 600 0,3mm	V1860002033
Düsen-Nadel-Set WA 600 0,5mm	V1860002053
Düsen-Nadel-Set WA 600 0,8mm	V1860002083
Düsen-Nadel-Set WA 600 1,0mm	V1860002103
Düsen-Nadel-Set WA 600 1,2mm	V1860002123
Düsen-Nadel-Set WA 600 1,5mm	V1860002153
Düsen-Nadel-Set WA 600 1,8mm	V1860002183
Düsen-Nadel-Set WA 600 2,0mm	V1860002203
Düsen-Nadel-Set WA 600 2,2mm	V1860002223

Luftköpfe	Art.-Nr.
Luftkopf AK Mini, WA100/600 0,3-1,5mm	V1015130039P
Luftkopf AK Mini, WA100/600 1,8-2,2mm	V1015130189P
Luftkopf AK VA Mini, WA100/600 1,8-2,2	V1015130239P
Luftkopf AK Mini MD, WA100/600 0,3-1,5	V1014130038P
Luftkopf AK Mini MD, WA100/600 1,8-2,2	V1014130188P

Service-Sets	Art.-Nr.
Dichtungs-, Feder- und Komponentenset WA 600	V1720310000

# Misch-N Automatik

Wiederspiegelndes Ergebnis

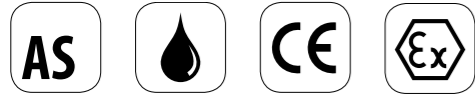

Zweikomponenten-Automatikpistole für eine präzise Applikation von Silber- und Kupferreaktionslösungen auf Glas, Holz, Keramik und Kunststoff. Der flexibler Düsenbereich von 0,5 mm bis 2,5 mm, gewährleistet ein optimales Mischverhältnis.



Technische Daten	
Zertifizierungen	ATEX-Richtlinie, CE-Richtlinie
Materialdruck	8 bar
Schallpegel	86 dB(A)
Verarbeitbare Materialien	Lösemittelbasiert, wasserbasiert
Düsengrößen	0,5 mm - 1,2 mm
Betriebstemperatur	80 °C
Produktabmessungen [LxBxH]	196x58x124,5mm
Gewicht [netto / brutto]	795g / 944g

Produktvarianten	Art.-Nr
Misch-N Automatik 0,5	V2434002053
Misch-N Automatik 0,8	V2434002083
Misch-N Automatik 1,0	V2434002103
Misch-N Automatik 1,2	V2434002123

### Materialberührte Teile

Edelstahl, rostfrei

### Bestellinformationen

Bestimmen Sie die notwendige Düsengröße.

Fragen Sie Ihre Konfiguration an:



Steigern Sie die Leistung Ihrer Spritzpistole mit unserem hochwertigen Zubehör. Unsere Auswahl umfasst nicht nur passende Düsen-Nadel-Sets und Luftköpfe, sondern auch Adapterplatten für Automatikpistolen oder Befestigungen für Signierpistolen und viele weitere Service-Sets – die ideale Ergänzung für all Ihre Anforderungen.

Düsen-Nadel-Sets	Art.-Nr.
Düsen-Nadel-Set Misch-N Autom. 0,3mm	V1824340033
Düsen-Nadel-Set Misch-N Autom. 0,5mm	V1824340053
Düsen-Nadel-Set Misch-N Autom. 0,8mm	V1824340083
Düsen-Nadel-Set Misch-N Autom. 1,0mm	V1824340103
Düsen-Nadel-Set Misch-N Autom. 1,2mm	V1824340123

Service-Sets	Art.-Nr.
Dichtungs-Feder-, Komp.Set Misch-N Autom.	V1724340000

Luftköpfe	Art.-Nr.
Luftkopf Außenmisch kpl bis 2,0mm	V2432904200P
Luftkopf Außenmisch kpl 2,5mm	V2432904250P

# WA 21

## Mini-Airless Automatikspritzpistole

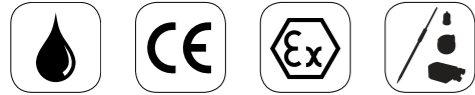

Mini-Airless Automatikspritzpistole für ein breites Spektrum an Airless spritzbaren Medien mit einem maximalen Materialdruck von 120 bar. Zahlreiche handelsübliche Airless-Düsen sorgen für optimale Ergebnisse.



Technische Daten	
Zertifizierungen	ATEX-Richtlinie, CE-Richtlinie
Materialdruck	120 bar
Schallpegel	85 dB(A)
Verarbeitbare Materialien	Lösemittelbasiert, wasserbasiert
Betriebstemperatur	80 °C
Produktabmessungen [LxBxH]	50x26x26 mm
Gewicht [netto / brutto]	181g / 267g

Produktvarianten	Art.-Nr.
WA21 120bar ohne Düse Körp. VA	V2095200003
WA21 120bar ohne Düse Körp. ÜWM VA	V2095200013
WA21 Uml 120bar ohne Düse Körp. VA	V2095300003
WA21 Uml 120bar ohne Düse Körp. ÜWM VA	V2095300013

Düsen-Nadel-Sets	Art.-Nr.
Düsen-Nadel-Set WA 21	V1895200000

Service-Sets	Art.-Nr.
Dichtungs-,Feder-und Komp. Set WA 21	V1720940000
Nadelpackung Set WA 21	V209520300P

### Materialberührte Teile

Edelstahl, rostfrei

### Lieferumfang

Betriebsanleitung

### Abkürzungsverzeichnis

Körp.	Körper
ÜWM	Überwurfmutter
Uml	Umlauf
VA	Edelstahl

Fragen Sie Ihre Konfiguration an:



# WA 30

## Vielseitig kompakt

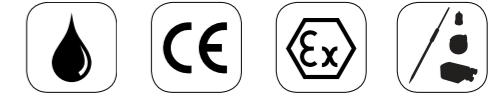

Airless-Automatik-Spritzpistole für die optimale Zerstäubung bis zu einem Materialdruck von 350 bar. Erhältlich wahlweise in Edelstahl oder hartcoatiertem Aluminium. Optional als Umlaufversion oder als Ventil bis 100 bar. Kompatibel mit zahlreichen handelsüblichen Airless-Düsen.

Technische Daten	
Zertifizierungen	ATEX-Richtlinie, CE-Richtlinie
Materialdruck	350 bar
Schallpegel	82 dB(A)
Verarbeitbare Materialien	Lösemittelbasiert, wasserbasiert
Betriebstemperatur	200 °C
Produktabmessungen [LxBxH]	87x60x60 mm
Gewicht VA [netto / brutto]	667g / 767g
Gewicht AL [netto / brutto]	293g / 393g

Produktvarianten	Art.-Nr.
WA30 350bar ohne Düse	V2090000000
WA30 bis 350bar VA	V20900000003
WA30 Ventil, Körper, Sitz VA	V20900000045
WA30 Uml. ohne Düse	V2090000100
WA30 Uml. ohne Düse VA	V2090000103

Düsen-Nadel-Sets	Art.-Nr.
Düsen-Nadel-Set WA30 350bar	V1813000350
Düsen-Nadel-Set WA30 1000bar	V1813000100

Service-Sets	Art.-Nr.
Dichtungs-,Feder-und Komp. Set WA 30	V1720900001
Nadelpackung Set WA 30	V209001300P

### Materialberührte Teile

Edelstahl, rostfrei oder Aluminium hartcoatiert

### Lieferumfang

Betriebsanleitung

### Abkürzungsverzeichnis

VA	Edelstahl
AL	Aluminium
Uml.	Umlauf-Version

Fragen Sie Ihre Konfiguration an:



# WA 81

## Rohrinnenbeschichtung



Automatisches Spritzpistole für die perfekte Innenbeschichtung von Rohren. Ein gleichmäßiger Spritzstrahl wird durch eine Tellerdüse im Innenmischverfahren erzeugt. Axiale Anschlussanordnung für reibungslosen Ziehvorgang durch zylindrische Geometrien.



### Technische Daten

Zertifizierungen	ATEX-Richtlinie, CE-Richtlinie
Materialdruck	6 bar
Schallpegel	83 dB(A)
Verarbeitbare Materialien	Lösmittelbasiert, wasserbasiert
Düsengrößen	0,5 mm - 1,5 mm
Betriebstemperatur	80 °C
Produktabmessungen [LxBxH]	120x20x46 mm
Gewicht [netto / brutto]	112g / 247g

### Produktvarianten

Produktvarianten	Art.-Nr
WA81 0,5 Innenspr. Nadelhubbeg.	V2038100053
WA81 1,0 Innenspr. Nadelhubbeg.	V2038100103
WA81 0,5 zum Innenspr.	V2038151053
WA81 1,0 zum Innenspr.	V2038151103
WA81 1,5 zum Innenspr.	V2038151153

### Düsen-Nadel-Sets

Düsen-Nadel-Sets	Art.-Nr.
Düsen-Nadel-Set WA 81 0,5mm	V1838151053
Düsen-Nadel-Set WA 81 1,0mm	V1838151103
Düsen-Nadel-Set WA 81 1,5mm	V1838151153

### Service-Sets

Service-Sets	Art.-Nr.
Dichtungs-, Feder- und Komp. Set WA 81	V1720380000
WA 51/ 81 Pistolenk. kpl. ohne DE	V2030601000
Nadelpackung Set WA 51	V2030504004

### Materialberührte Teile

Edelstahl, rostfrei

### Lieferumfang

Betriebsanleitung

### Abkürzungsverzeichnis

Innenspr.	Innenspritzen
Nadelhubbegr.	Nadelhubbegrenzung

Fragen Sie Ihre Konfiguration an:

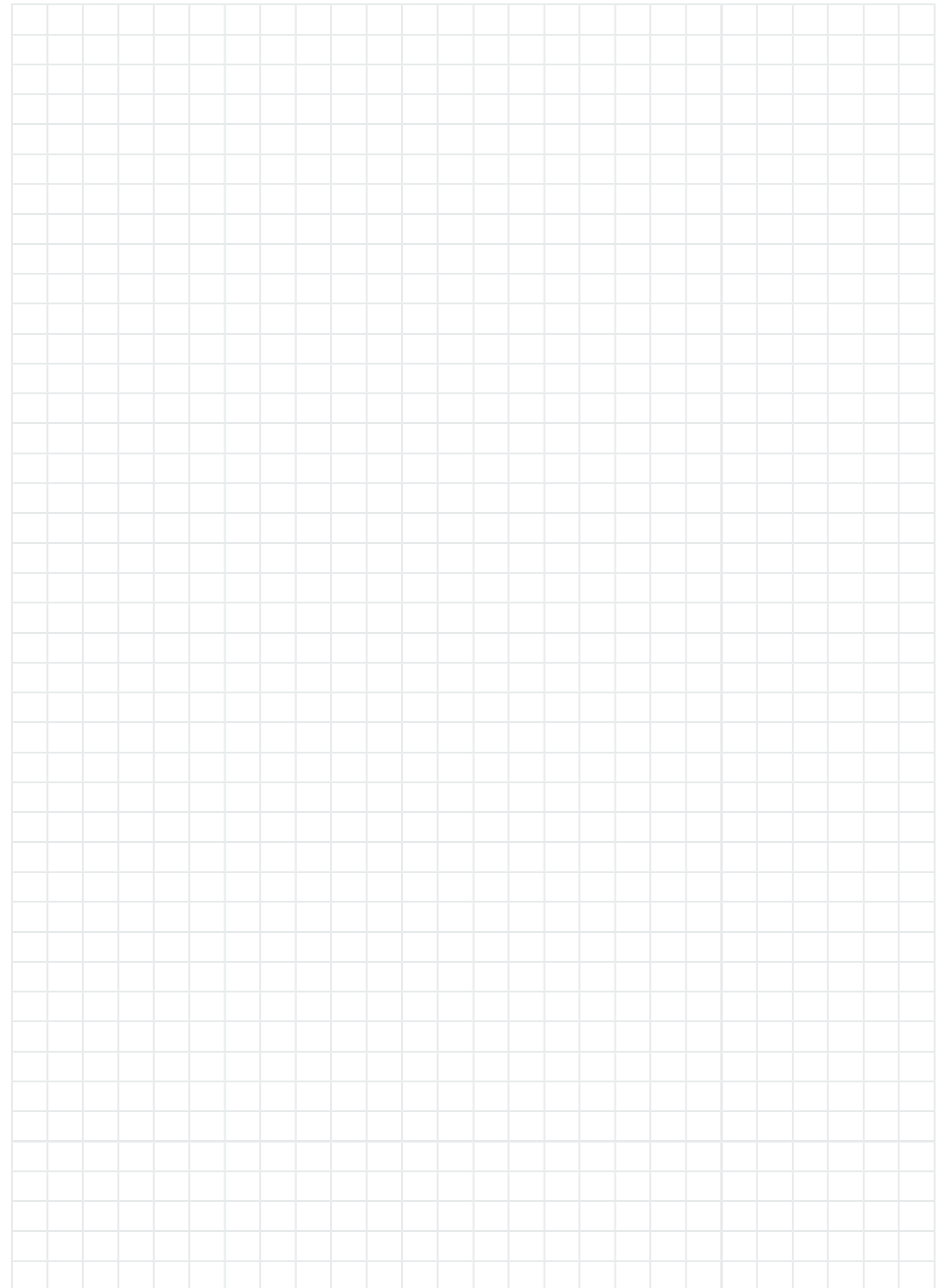

# WA 560-2K

## Zweikomponenten Automatikspritzpistole

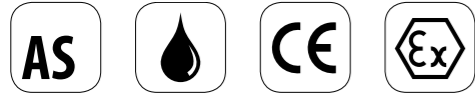

Automatikspritzpistole für den Auftrag von 2K-Dispersionsklebstoffen auf Schaumstoff, Textilien und anderen Oberflächen im Außenmischverfahren (ca. 1:1 bis 13:1). Keine zusätzliche Steuereinheit erforderlich – beide Komponenten werden intern angesteuert.



Steigern Sie die Leistung Ihrer Spritzpistole mit unserem hochwertigen Zubehör. Unsere Auswahl umfasst nicht nur passende Düsen-Nadel-Sets und Luftköpfe, sondern auch Adapterplatten für Automatikpistolen oder Befestigungen für Signierpistolen und viele weitere Service-Sets – die ideale Ergänzung für all Ihre Anforderungen.

Technische Daten	
Zertifizierungen	ATEX-Richtlinie, CE-Richtlinie
Materialdruck	A-Komponente: 10 bar
	B-Komponente: 6 bar
Schallpegel	86 dB(A)
Verarbeitbare Materialien	Wasserbasiert
Düsengrößen	0,5 mm – 2,0 mm
Betriebstemperatur	80 °C
Produktabmessungen [LxBxH]	185x64x80 mm
Gewicht [netto / brutto]	1737g / 1886g

Produktvarianten	Art.-Nr.
WA560 2K A 0,5 B 0,5	V2456005053
WA560 2K A 0,8 B 0,5	V2456005083
WA560 2K A 1,0 B 0,5	V2456005103
WA560 2K A 1,2 B 0,5	V2456005123
WA560 2K A 1,5 B 0,5	V2456005153
WA560 2K A 1,8 B 0,5	V2456005183
WA560 2K A 2,0 B 0,5	V2456005203
WA560 2K A 2,5 B 0,5	V2456005253
WA560 2K A 0,8 B 0,8	V2456008083
WA560 2K A 1,0 B 0,8	V2456008103
WA560 2K A 1,2 B 0,8	V2456008123
WA560 2K A 1,5 B 0,8	V2456008153
WA560 2K A 1,5 B 0,8	V2456008183
WA560 2K A 2,0 B 0,8	V2456008203
WA560 2K A 2,5 B 0,8	V2456008253
WA560 2K A 1,0 B 1,0	V2456010103
WA560 2K A 1,2 B 1,0	V2456010123
WA560 2K A 1,5 B 1,0	V2456010153
WA560 2K A 1,8 B 1,0	V2456010183
WA560 2K A 2,0 B 1,0	V2456010203
WA560 2K A 2,5 B 1,0	V2456010253

### Materialberührte Teile

Edelstahl, rostfrei

### Lieferumfang

Betriebsanleitung

### Abkürzungsverzeichnis

Vorderk.	Vorderkörper
VA	Edelstahl

Fragen Sie Ihre Konfiguration an:



Düsen-Nadel-Sets A-Komponente	Art.-Nr.
Düsen-Nadel-Set WA 560-2K A 0,3mm	V1856002033
Düsen-Nadel-Set WA 560-2K A 0,8mm	V1856002083
Düsen-Nadel-Set WA 560-2K A 1,0mm	V1856002103
Düsen-Nadel-Set WA 560-2K A 1,2mm	V1856002123
Düsen-Nadel-Set WA 560-2K A 1,5mm	V1856002153
Düsen-Nadel-Set WA 560-2K A 2,2mm	V1856002223

Düsen-Nadel-Sets B-Komponente	Art.-Nr.
Düsen-Nadel-Set WA 560-2K B 0,3mm	V1856022033
Düsen-Nadel-Set WA 560-2K B 0,5mm	V1856022053
Düsen-Nadel-Set WA 560-2K B 0,8mm	V1856022103

Luftköpfe	Art.-Nr.
Luftkopf 0,5-1,0 Kleber	V1163112055P
Luftkopf 1,2-1,8 Kleber	V1163112205P
Luftkopf 2,0-2,5 Kleber	V1163112255P

# Düsenverlängerungen & Rohrverlängerungen

Unsere modularen Verlängerungen für Spritzpistolen erleichtern das Erreichen schwer zugänglicher Stellen auf unkomplizierte Weise. Ob Hinterschnidungen, Winkel oder enge Bereiche – mit unseren Verlängerungen wird jede Oberfläche mühelos beschichtet. Dank ihres Baukastensystems können Sie die Verlängerungen ganz nach Ihren Bedürfnissen zusammenstellen. Standardlängen in 100mm-Schritten stehen zur Verfügung, aber auch Sonderlängen sind auf Anfrage erhältlich.



Standardrohrslängen (100mm Schritte)\*

Düsenverlängerung „DV“: Ø 19mm / 60mm, 100 - 1.000mm

Rohrverlängerung „RV“: Ø 8mm / 100 - 800mm

\*Spritzpistolen mit Fließbecher: max. 300mm

	GM 1030	Pilot III F	Pilot Mini	Pilot Twin	GA 1030	GA 9010	WA 100	WA 600	WA XV
<b>DV 10 / DV 20</b>									
0,3 mm	•	•	•	•	•		•	•	•
0,5 mm	•	•	•	•	•		•	•	•
0,8 mm	•	•	•	•	•		•	•	•
1,0 mm	•	•	•	•	•		•	•	•
1,2 mm	•	•	•	•	•		•	•	•
1,5 mm	•	•	•	•	•		•	•	•
1,8 mm	•	•			•				•
2,0 mm	•	•			•				•
2,5 mm	•	•			•				•
<b>DV 30 - 70 / DV 90</b>									
0,3 mm	•	•	•	•	•		•	•	•
0,5 mm	•	•	•	•	•		•	•	•
0,8 mm	•	•	•	•	•		•	•	•
1,0 mm	•	•	•	•	•		•	•	•
1,2 mm	•	•	•	•	•		•	•	•
1,5 mm	•	•	•	•	•		•	•	•
1,8 mm	•	•			•				•
2,0 mm	•	•			•				•
2,2 mm	•	•			•				•
<b>DV 80</b>									
1,5 mm	•	•	•	•	•		•	•	•
<b>RV 10 / RV 20</b>									
0,3 mm	•				•	•			
0,5 mm	•				•	•			
0,8 mm	•				•	•			
1,0 mm	•				•	•			
1,2 mm	•				•	•			
1,5 mm	•				•	•			
<b>RV 90</b>									
0,5 mm	•				•	•			
0,8 mm	•				•	•			
1,0 mm	•				•	•			
1,2 mm	•				•	•			
1,5 mm	•				•	•			

Düsenverlängerung mit Rundstrahlluftkopf	Typ	Technische Daten
	DV 10	Sprühwinkel: Geradespritzend Einführöffnung: 19 mm Düsengrößen: [mm] 0,3 / 0,5 / 0,8 / 1,0 / 1,2 / 1,5 / 1,8 / 2,0 / 2,2 / 2,5
	DV 20	Sprühwinkel: Seitwärtsspritzend 45° Einführöffnung: 19 mm Düsengrößen: [mm] 0,3 / 0,5 / 0,8 / 1,0 / 1,2 / 1,5 / 1,8 / 2,0 / 2,2 / 2,5
	DV 60	Sprühwinkel: Geradespritzend Einführöffnung: 35 mm Düsengrößen: [mm] 0,3 / 0,5 / 0,8 / 1,0 / 1,2 / 1,5 / 1,8 / 2,0 / 2,2 / 2,5
	DV 70	Sprühwinkel: Seitwärtsspritzend 90° Einführöffnung: 48 mm Düsengrößen: [mm] 0,3 / 0,5 / 0,8 / 1,0 / 1,2 / 1,5 / 1,8 / 2,0 / 2,2 / 2,5
Düsenverlängerung mit Rundbreitstrahlluftkopf	Typ	Technische Daten
	DV 30	Sprühwinkel: Geradespritzend Einführöffnung: 33 mm Düsengrößen: [mm] 0,3 / 0,5 / 0,8 / 1,0 / 1,2 / 1,5 / 1,8 / 2,0 / 2,2
	DV 40	Sprühwinkel: Seitwärtsspritzend 45° Einführöffnung: 46 mm Düsengrößen: [mm] 0,3 / 0,5 / 0,8 / 1,0 / 1,2 / 1,5 / 1,8 / 2,0 / 2,2
	DV 50	Sprühwinkel: Seitwärtsspritzend 90° Einführöffnung: 46 mm Düsengrößen: [mm] 0,3 / 0,5 / 0,8 / 1,0 / 1,2 / 1,5 / 1,8 / 2,0 / 2,2
Düsenverlängerungen mit Tellerdüse	Typ	Technische Daten
	DV 80	Sprühwinkel: Innenmischsystem 360° Einführöffnung: 18 mm Düsengrößen: [mm] 1,5
	DV 90	Sprühwinkel: Innenmischsystem 360° Einführöffnung: 18 mm Düsengrößen: [mm] 1,0 / 1,5
Rohrverlängerungen	Typ	Technische Daten
	RV 10	Sprühwinkel: Geradespritzend Einführöffnung: 10 mm Düsengrößen: [mm] 0,3 / 0,5 / 0,8 / 1,0 / 1,2 / 1,5
	RV 20	Sprühwinkel: Seitwärtsspritzend 45° Einführöffnung: 10 mm Düsengrößen: [mm] 0,3 / 0,5 / 0,8 / 1,0 / 1,2 / 1,5
	RV 90	Sprühwinkel: Innenmischsystem 360° Einführöffnung: 10 mm Düsengrößen: [mm] 0,8 / 1,0 / 1,5

# Zubehör und Ersatzteile

## Verlängerungen



Optimieren Sie Ihre Spritzpistolenleistung mit unserem Zubehör. Entdecken Sie passende Düsen-Nadel-Sets, bestehend aus Materialdüse und Nadel. Ergänzen Sie Ihre Ausstattung zudem mit den optimalen Luftköpfen für Ihre Anforderungen.

Luftköpfe DV	
Rundstrahl	Art.-Nr.
LK 0,5-1,0mm-RndSrt-DV10	V9000110050
LK 1,2-2,0mm-RndSrt-DV10	V9000110120
LK 2,5-3,5mm-RndSrt-DV10	V9000110250

Luftköpfe DV	
Schrägstrahl	Art.-Nr.
LK 0,5-1,0mm-SchrSrt-DV20	V9000120050
LK 1,2-2,0mm-SchrSrt-DV20	V9000120120
LK 2,5-3,5mm-SchrSrt-DV20	V9000120250

Luftköpfe DV	
Sechslloch	Art.-Nr.
Luftkopf 0,3-1,5mm-SK	V1815130036
Luftkopf 1,8-2,2mm-SK	V1815130186

Luftköpfe DV	
Winkelköpfe	Art.-Nr.
Winkelkopfstück DV40-45°	V9000220100
Winkelkopfstück DV50-90°	V9000230100
Winkelkopf 45° DV60	V9000310100
Winkelkopf 90° DV70	V9000320100

Luftköpfe DV	
Mischkopf	Art.-Nr.
Mischkopf DV80	V9000410100
Mischkopf kpl DV90 0,8mm	V9000510083
Mischkopf kpl DV90 1,0mm	V9000510103
Mischkopf kpl DV90 1,5mm	V9000510153

Luftköpfe RV	
Rundstrahl	Art.-Nr.
LK 0,3-1,0mm-RndSrt-RV10	V9000010103
LK 1,2-1,5mm-RndSrt-RV10	V9000010153

Luftköpfe RV	
Schrägstrahl	Art.-Nr.
LK 0,3-1,0mm-Schräg-Srt-RV20	V9000020103
LK 1,2-1,5mm-Schräg-Srt-RV20	V9000020153
Luftkopf kpl. RV90	V9041203000

Düsen	Art.-Nr.
Düse 0,3mm Verl. DV10/20 inc. Verp.	V9000130033
Düse 0,5mm Verl. DV10/20 inc. Verp.	V9000130053
Düse 0,8mm Verl. DV10/20 inc. Verp.	V9000130083
Düse 1,0mm Verl. DV10/20 inc. Verp.	V9000130103
Düse 1,2mm Verl. DV10/20 inc. Verp.	V9000130123
Düse 1,5mm Verl. DV10/20 inc. Verp.	V9000130153
Düse 1,8mm Verl. DV10/20 inc. Verp.	V9000130183
Düse 2,0mm Verl. DV10/20 inc. Verp.	V9000130203
Düse 2,5mm Verl. DV10/20 inc. Verp.	V9000130253
Düse 0,3mm Typ005 inc. Verp.	V1815141033
Düse 0,5mm Typ005 inc. Verp.	V1815141053
Düse 0,8mm Typ005 inc. Verp.	V1815141083
Düse 1,0mm Typ005 inc. Verp.	V1815141103
Düse 1,2mm Typ005 inc. Verp.	V1815141123
Düse 1,5mm Typ005 inc. Verp.	V1815141153
Düse 1,8mm Typ005 inc. Verp.	V1815141183
Düse 2,0mm Typ005 inc. Verp.	V1815141203
Düse 2,2mm Typ005 inc. Verp.	V1815141223
Düse 0,3mm Typ001 inc. Verp.	V1810903033
Düse 0,5mm Typ001 inc. Verp.	V1810903053
Düse 0,8mm Typ001 inc. Verp.	V1810903083
Düse 1,2mm Typ001 inc. Verp.	V1810903123
Düse 1,5mm Typ001 inc. Verp.	V1810903153
Düse 1,0mm Typ001 inc. Verp.	V1810903103

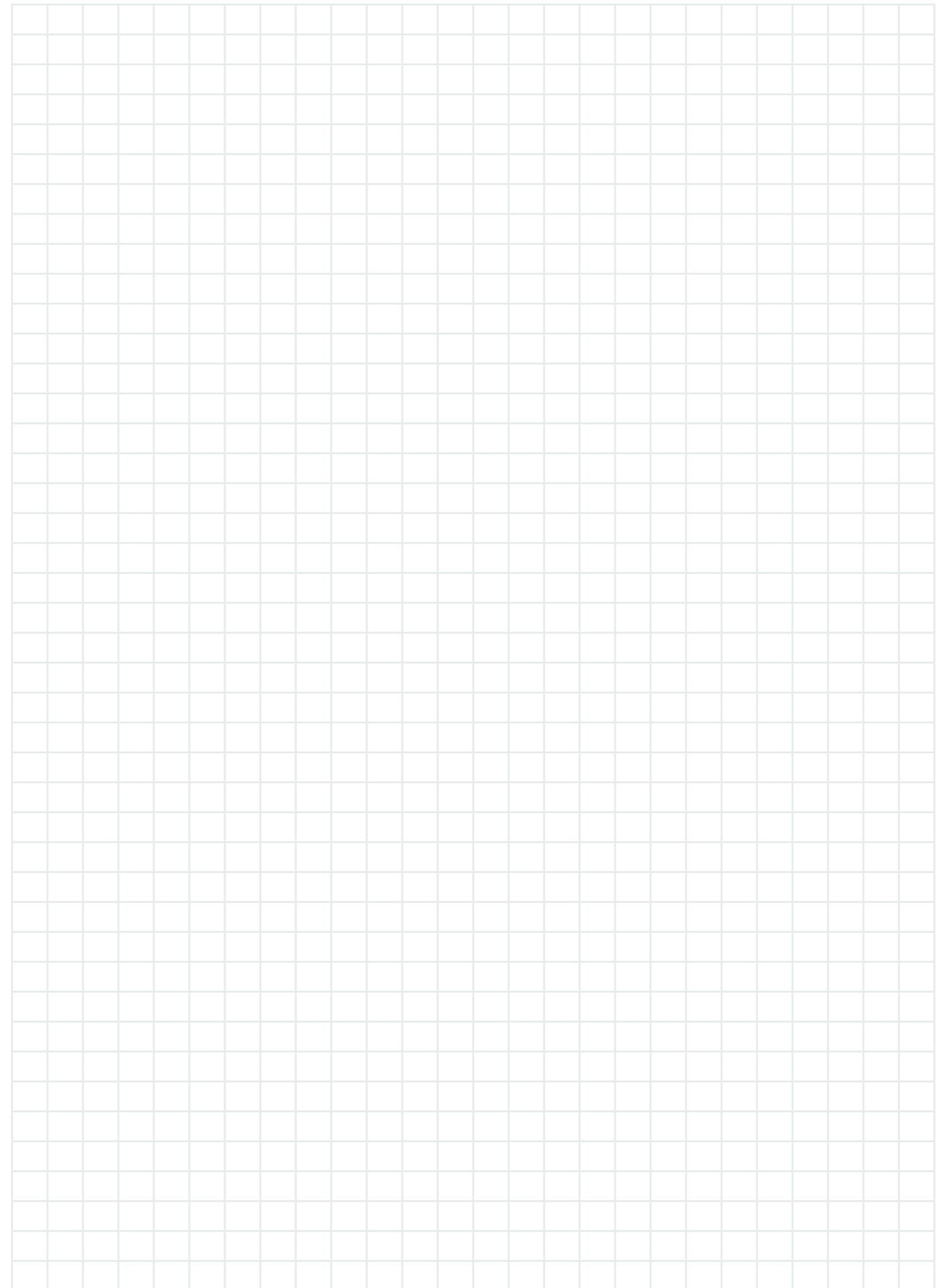



# Schlauchpakete

## Zubehör Spritzpistolen Materialanschluss

Das Schlauchpaket stellt eine entscheidende Schnittstelle in der Welt der Lackier- und Spritztechnik dar, indem es als Verbindungseinheit zwischen der Spritzpistole und der Druckluftquelle fungiert. Ob an einen Druckbehälter, eine Pumpe oder eine andere Luftzufuhr angeschlossen – wir bieten Ihnen das passende Schlauchpaket zu Ihrer Anwendung. Alle Sets enthalten Luft- und Materialschlauch.

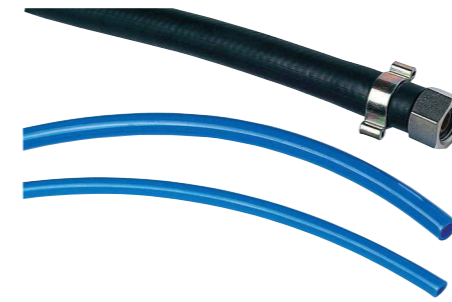

# Luftschläuche

## Zubehör Spritzpistolen Fließbecher

Das Schlauchpaket stellt eine entscheidende Schnittstelle in der Welt der Lackier- und Spritztechnik dar, indem es als Verbindungseinheit zwischen der Spritzpistole und der Druckluftquelle fungiert.

	GM 1030P	Pilot III	Pilot XIII	Pilot Mini	Pilot Trend	Pilot Twin	Pilot 2K-Bonding	Pilot III-2K	
<b>Lacke und Farben auf Wasser- oder Lösemittelbasis, sowie Lösemittelklebstoffe</b>									
Schlauchpaket 05,0m EPDM 3/8" Luft 1/4"	●	●	●						2457529
Schlauchpaket 07,5m EPDM 3/8" Luft 1/4"	●	●	●						2457530
Schlauchpaket 10,0m EPDM 3/8" Luft 1/4"	●	●	●						2457531
Schlauchpaket 15,0m EPDM 3/8" Luft 1/4"	●	●	●						2457533
<b>Lacke und Farben auf Wasser- oder Lösemittelbasis, sowie Lösemittelklebstoffe</b>									
Schlauchpaket 05,0m FEP6 3/8" Luft 1/4"	●	●							2457534
Schlauchpaket 07,5m FEP6 3/8" Luft 1/4"	●	●							2457535
Schlauchpaket 10,0m FEP6 3/8" Luft 1/4"	●	●							2457536
Schlauchpaket 15,0m FEP6 3/8" Luft 1/4"	●	●							2457537
Schlauchpaket 05,0m FEP8 3/8" Luft 1/4"	●	●							2457538
Schlauchpaket 07,5m FEP8 3/8" Luft 1/4"	●	●							2457540
Schlauchpaket 10,0m FEP8 3/8" Luft 1/4"	●	●							2457541
Schlauchpaket 15,0m FEP8 3/8" Luft 1/4"	●	●							2457543
Schlauchpaket 05,0m FEP6 1/4" Luft 1/4"				●	●				2457544
Schlauchpaket 07,5m FEP6 1/4" Luft 1/4"				●	●				2457545
Schlauchpaket 10,0m FEP6 1/4" Luft 1/4"				●	●				2457546
Schlauchpaket 15,0m FEP6 1/4" Luft 1/4"				●	●				2457547
<b>Lacke und Farben auf Wasser- oder Lösemittelbasis, sowie Lösemittelklebstoffe</b>									
Schlauchpaket 05,0m FEP8 / Luft DD10	●	●							2384287
Schlauchpaket 07,5m FEP8 / Luft DD10	●	●							2384288
Schlauchpaket 10,0m FEP8 / Luft DD10	●	●							2384289
<b>Trennmittel auf Lösemittelbasis</b>									
Schlauchpaket 03,0m Twin PA für Lösemittel						●			V2000000313
Schlauchpaket 05,0m Twin PA für Lösemittel						●			V2000000513
<b>Trennmittel auf Wasserbasis</b>									
Schlauchpaket 03,0m						●			V2000000112
Schlauchpaket 05,0m						●			V2000000512
<b>2K Dispersionsklebstoffe</b>									
Schlauchpaket 05,0m 2K Dispersion - III 2K								●	V8700554060
Schlauchpaket 05,0m 2K Dispersion - Bonding							●		V8700555060
<b>Dispersionsklebstoffe</b>									
Schlauchpaket 05,0m Dispersion	●		●						V2000000009
<b>Adapter</b>									
Fitting G1/4"-G3/8" 8-530bar								Adapter 1/4" Pistole für 3/8" Schlauch (keine zusätzliche Dichtung notwendig / Konus)	GM1032353265
Fitting G3/8"-R1/4" 4-530bar								Adapter 3/8" Pistolen für 1/4" Schlauch (keine zusätzliche Dichtung notwendig / Konus)	GM1032346685

	GM 1030G	Pilot III	Pilot XIII	Pilot Mini	Pilot Trend	Pilot Twin	Pilot 2K-Bonding	Pilot III-2K	
<b>Luftschlauch elektrisch leitfähig</b>									
Luftschlauch 02,0m elektrisch leitfähig	●	●	●	●	●				V2000830204
Luftschlauch 05,0m elektrisch leitfähig	●	●	●	●	●				V2000830504
Luftschlauch 07,5m elektrisch leitfähig	●	●	●	●	●				V2000830754

# Becher(-systeme)

## Zubehör Spritzpistolen

Diese Systeme dienen als Behälter für die Aufnahme und Zuführung der Spritzmittel und sind in verschiedenen Ausführungen erhältlich. Ob als eigenständige Becher oder als System. Die Wahl des richtigen Bechersystems hängt von verschiedenen Faktoren ab, darunter die Art der Anwendung, die Viskosität des Materials und die gewünschte Präzision. Finden Sie Ihr passendes Bechersystem.



# Druckluftzubehör

## Zubehör Spritzpistolen

Ideal da, wo mit Fließbecherpistolen gearbeitet wird und der Luftschlauch schnell abgekoppelt werden muss. Für unterschiedliche Schlauchstärken stehen passende Ausführungen zur Verfügung – aus Stahl oder Messing. Die Kupplungen sind gleichzeitig Drehgelenke. Darüber hinaus gibt es spezielle Kupplungen mit Kugeldrehgelenken für besonders bequemes Arbeiten.

	GM 1030G	Pilot III F	Pilot III K	Pilot XIII	Pilot I	Pilot II	Pilot Trend	Pilot Mini	
<b>Kunststoff-Fließbecher Standard</b>									
Fließbecher 750ml / M16x1,5	●								GM103G51405
Filter für Fließbecher	●								GM103G51410
Fließbecher 600ccm / G 1/4"		●	●	●		●	●		V0013000072
Fließbecher 125ccm / G 1/4"					●			●	V0013000200
Sieb für Fließbecher 125ccm / 200 Mesh					●			●	V0013000140
Adapter M16x1,5 - 1/4"									2383742
<b>Fließdruckbecher</b>									
Fließdruckbecher 450ccm	●	●	●	●					V0013800000
Adapter für Fließdruckbecher 1030G	●	●	●	●					2440655
Druckluftregler mit Manometer, 40cm Schlauch für Fließdruckbecher (max. 3 bar)	●	●	●	●					V3555500010
<b>Hängedruckbecher</b>									
Hängedruckbecher 800ccm / 3/8"		●	●	●					V1135270000
Druckluftregler mit Manometer, 40cm Schlauch für Fließdruckbecher (max. 3 bar)		●	●	●					V3555500010
<b>Saugbecher</b>									
Saugbecher 125ccm								●	V1135275000
Saugbecher 600ccm							●	●	V1135200600
Saugbecher 1000ccm		●		●			●		V1135400000
<b>EASY-LINE Bechersysteme (60x Becher 500ml, 60x Siebeinsatz, Adapter)</b>									
Bechersystem - Siebeinsatz 105 µ	●								AFR03050602
Bechersystem - Siebeinsatz 125 µ	●								AFR03050603
Bechersystem - Siebeinsatz 195 µ	●								AFR03050604
<b>EASY-LINE Bechersysteme (60x Becher 500ml, 60x Siebeinsatz, Adapter G 1/4")</b>									
Bechersystem - Siebeinsatz 105 µ	●								AFR03050620
Bechersystem - Siebeinsatz 125 µ	●								AFR03050621
Bechersystem - Siebeinsatz 195 µ	●								AFR03050622
Adapter	●								AFR03050608
<b>Kit zum nachbestellen (60 Becher mit Deckel)</b>									
Ersatzteil-Kit 105 µ	●								AFR03050612
Ersatzteil-Kit 125 µ	●								AFR03050613
Ersatzteil-Kit 195 µ	●								AFR03050614

		Automatisches Spritzpistole + Druckbehälter / Pumpe	Handspritzpistole + Druckgefäß / Pumpe	Handspritzpistole	Fließbecherspritzpistolen	
<b>Druckluftregler</b>						
Filter-Druckregler TYP A	2 geregelte Anschlüsse, 1 unregelter Anschluss	●				V3547500000
Filter-Druckregler TYP A Signierversion	2 geregelte Anschlüsse, 1 unregelter Anschluss	●				V3547500001
Filter-Druckregler TYP H1	1 geregelter Anschluss			●		V3547500020
Filter-Druckregler TYP H2	1 geregelter Anschluss, 1 unregelter Anschluss		●			V3547500010
<b>Druckluftkupplungen</b>						
Stecknippel	G 1/4"				●	V0000102005
Verschluss-Kupplung	G 1/4", mit 9mm Schlauchanschluss				●	V7102035092
Verschluss-Kupplung	G 1/4", mit 6mm Schlauchanschluss				●	V7102032062
Gewindestecknippel	G 1/4", (dreh- und schwenkbar)				●	V0000105000
Druckluftmikrometer	G 1/4", messing				●	V3512000000
Druckluftmikrometer	G 1/4", messing vernickelt				●	V3512010000
Absperrhahn	G 1/4", beidseitiges Außengewinde, messing vernickelt				●	V3512000000
Verschluss-Kupplung	G 1/4", mit 9mm Schlauchanschluss				●	V7302035092
Verschluss-Kupplung	G 1/4"				●	V7502011144
<b>Druckluftarmatur</b>						
Spezialarmatur	Zur Zusammenfassung der Druckluftregelfunktionen bei einfachen Signiersystemen	●				V3545400300



# Maximale Leistung ohne Unterbrechung.



## Materialaufbereitung

Der Einsatz von Materialdruckbehältern ist ideal, wenn große Flächen beschichtet oder kontinuierliche Sprüharbeiten durchgeführt werden müssen. Der große Vorteil ist der völlig pulsationsfreie Materialfluss, der zu optimalen Sprühergebnissen führt. Außerdem entfällt beim herkömmlichen luftzerstäubenden Sprühen und einer Materialversorgung mit Materialdruckbehältern das Nachfüllen der Fließ- und Druckbechers.



72

### Materialdruckbehälter

Aus hochwertigem Edelstahl bieten die Materialdruckbehälter pulsationsfreie Förderung und Lagerung verschiedenster Materialien mit hoher Korrosionsbeständigkeit und langer Lebensdauer. Die solide Konstruktion gewährleistet zuverlässige Leistung in anspruchsvollen Produktionsumgebungen. Unsere modularen Behälter sind flexibel anpassbar und ermöglichen eine optimale Nutzung durch konfigurierbares Design. Leichtbaubehälter mit dünnwandiger Konstruktion sind einfach zu handhaben, robust und benutzerfreundlich dank klappbarer Kreuzgriffverschlüsse. Entdecken Sie die Vielseitigkeit und Qualität unserer Materialdruckbehälter für eine effiziente Materialverarbeitung in Ihrer Fertigung.



74

### Kundenspezifische Behälter

Ein- und doppelwandigen Druckbehälter aus Stahl- und Edelstahl bieten eine Kapazität von bis zu 20.000 Litern. Basierend auf unserer Standard-MDG-Baureihe oder nach Ihren individuellen Anforderungen gefertigt, können wir zusätzliche Muffen, Bohrungen, Schaugläser, Heizmanschetten und mehr integrieren.

90

### Farbmischbehälter

Farbmischbehälter sind die optimale Lösung für das Mischen und Fördern einer Vielzahl von Materialien. Mit einem schrägen Boden und einem aufklappbaren Deckel bieten sie nicht nur eine einfache Handhabung, sondern auch effiziente Arbeitsabläufe.

# Standard Materialdruckbehälter

Mittels Druckbehälter erzielen Sie einen pulsationsfreien und ungehinderten Materialfluss bei der Applikation. Daher können Sie beispielsweise auch scherempfindliche Dispersionsklebstoffe problemlos verarbeiten.



Ausführung								
Edelstahl	•	•	•	•	•	•	•	•

Druckbereich								
Vakuum*1				•	•	•	•	•
1,5 bar								
2 bar								
3 bar			•	•	•			
4 bar						•	•	•
6 bar	•	•	•	•	•	•	•	•

Rührwerk								
ohne Rührwerk	•	•	•	•	•	•	•	•
Handrührwerk	•	•	•		•	•	•	•
Druckluftgetrieberührwerk	•	•	•	•	•	•	•	•
Elektrogetrieberührwerk		•	•					•

Abgang wahlweise								
1 oberer Abgang	•	•	•	•	•	•	•	•
2 obere Abgänge	•	•	•					•
1 unterer Abgang	•	•	•	•	•	•	•	•

Regler								
Einfachregler*2	•	•	•	•	•	•	•	•
+ 2. Regler*2	•	•	•	•	•	•	•	•
+ 2. und 3. Regler*2	•	•	•					
Präzisionsdruckregler*3								

Materialauslass								
oben	1/4"	1/4"	3/8"	1/4"	1/4"	1/4"	1/4"	3/8"
unten	1/2"	1/2"	1"	1/4"	1/4"	1/4"	3/8"	3/8"

Inhalte [l]								
Füllmenge	4,9	11,4	18,0	1,96	2,45	3,2	4,1	8,2
Nutzhalt	3,5	9,0	15,0	1,1	1,8	2,5	3,1	6,4

Durchmesser [mm]								
Innendurchmesser	183	232	269	125	125	125	162,5	213
Außendurchmesser (max.)	243	291	344	173	173	173	222	290

Gesamthöhe (oberer / unterer Abgang) [mm]								
Ohne Rührwerk	381 / 414	445 / 481	524 / 604	334	394	454	410 / 430	424 / 455
mit Handrührwerk	538 / 568	592 / 624	681 / 757	-	-	-	562 / 582	577 / 608
mit Druckluftührwerk	388 / 416	515 / 547	604 / 680	338	398	458	413 / 433	500 / 531
mit Elektrorührwerk	-	659 / 591	748 / 824	-	-	-	-	644 / 675

\*1 optional in Kombination mit Überdruck  
 \*2 Regelbereich: 0,5 - 8,0 bar - begrenzt auf Betriebsdruck  
 \*3 Regelbereich: 0,1 - 4,0 bar

•	•	•	•	•	•	•	•	•
---	---	---	---	---	---	---	---	---

•		•		•	•	•		•
					•			
						•		
•	•	•	•	•	•	•	•	•

•	•	•	•	•	•	•	•	•
•	•	•	•	•	•	•	•	•
•	•	•	•	•	•	•	•	•
•	•	•	•	•	•	•	•	•

•	•	•	•	•	•	•	•	•
•	•	•	•	•	•	•	•	•
•	•	•	•	•	•	•	•	•

•	•	•	•	•	•	•	•	•
•	•	•	•	•	•	•	•	•
•	•	•	•	•	•	•	•	•

3/8"	3/8"	3/8"	3/8"	3/8"	3/8"	3/8"	3/8"	3/8"
1"	1"	1"	1"	1"	1"	1"	1"	1"

14	22,3	25,8	48	63,6	107	138	251
11,8	19,5	23,5	42,8	58,6	90	120	248

244	270	244	362	362	442	442	692
320	356	320	438	438	456	456	706

536 / 586	620 / 694	787 / 837	751 / 781	903 / 933	1064	1263	1152
686 / 736	769 / 843	936 / 986	901 / 931	1053 / 1083	1213	1413	1304
608 / 658	692 / 766	858 / 908	824 / 854	974 / 1004	1134	1336	1227
752 / 802	835 / 910	1004 / 1054	963 / 998	1120 / 1150	1280	1480	1371

# Kundenspezifische Behälter

## Leistungsspektrum und Lösungen im Überblick.

### Maßgeschneiderte Lösungen für individuelle Anforderungen

Mit unserem Anspruch der höchsten Kundenzufriedenheit bieten wir neben unseren Standard-Materialdruckbehältern auch eine umfassende Palette an kundenspezifischen Lösungen im Bereich des Behälterbaus an. Diese Sonderlösungen sind darauf ausgelegt, den spezifischen Anforderungen und Bedürfnissen gerecht zu werden, um eine optimale Leistung in ihren Anwendungen zu gewährleisten.



### Integrierte Technologien

Die Behälter können mit einer Vielzahl von Technologien ausgestattet werden, darunter z.B. Mess- und Regelungstechnik zur Überwachung von Parametern wie Druck, Temperatur und Füllstand. Dies ermöglicht eine präzise Kontrolle des Prozesses und gewährleistet eine gleichbleibende Qualität.



### Vielfältige Anpassungsmöglichkeiten

Unsere kundenspezifischen Behälter bieten eine hohe Anzahl an Anpassungsmöglichkeiten, um eine perfekte Integration in die Produktionsprozesse und Fertigungslinien zu ermöglichen. Dies kann z.B. die Größe, das Fassungsvermögen und die Form des Behälters umfassen. So kann der Platzbedarf optimiert- und die Effizienz gesteigert werden.



### Berücksichtigung spezieller Anforderungen

Von der Beständigkeit aggressiver Materialien bis hin zu extremen Temperaturen und Drücken – wir nehmen jede spezielle Anforderung an und entwickeln Lösungen, die diesen gerecht werden. Die Materialauswahl, einschließlich spezieller Beschichtungen spielt hier eine entscheidende Rolle.



### Flexibilität und Zuverlässigkeit

Mit Montageoptionen wie Wandhalterungen, Standfüßen oder mobilen Fahrgestellen bieten wir maximale Flexibilität. Unsere Behälter sind auf Langlebigkeit und Zuverlässigkeit ausgelegt, um auch den anspruchsvollsten Anforderungen gerecht zu werden.

# Materialdruckbehälter

## Konfigurator / Fragebogen

Fragebogen per E-Mail versenden



Fragebogen digital ausfüllen



### Behälterart

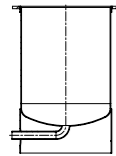

Einwandig

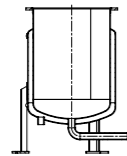

Doppelwandig

### Doppelwandung

3 bar (im Mantel)  6 bar (im Mantel)  für bauseitiges Temperiergerät  Einschraubheizkörper

### Stand auf

Standfüßen  Fußring

### Nutzhalt

1,1 Liter  1,8 Liter  2,5 Liter  3,1 Liter  3,5 Liter  
 6,4 Liter  9,0 Liter  11,8 Liter  15,0 Liter  19,5 Liter  
 23,5 Liter  42,5 Liter  58,5 Liter  90,0 Liter  120,0 Liter  
 Sonderausführung: \_\_\_\_\_

### Druck (max. zulässiger Druck PS bzw. Vakuumbereich PS)

Vakuum -1,0 bar  Vakuum -0,3 bar  bis 4 bar  bis 6 bar  bis 10 bar  
 Andere: \_\_\_\_\_

### Temperatur (max. Betriebstemperatur TS)

bis 50°C  bis 100°C  bis 150°C  
 Andere: \_\_\_\_\_

### Werkstoff

Stahl roh  Stahl 1.4301  Stahl 1.4571  
 Andere: \_\_\_\_\_

### Oberflächenausführung Edelstahl

Standard innen: geätzt, nicht glasperlengestrahlt  
 Standard außen: geätzt und glasperlengestrahlt  
 Zusatzbearbeitung innen:  geschliffen  elektroliert  
 nur Längs- und Rundschweißnähte  
 KORN 180  
 KORN 240  
 KORN 320  
 Zusatzbearbeitung außen:  geschliffen  elektroliert

### Oberflächenausführung Stahl

Innenbeschichtung: gestrahlt  
 Außenbeschichtung:  Stahl roh grundiert  grundiert und lackiert RAL: \_\_\_\_\_

### Deckeldichtung

FPM (Standard VA)  FEP  EPDM (ethylene propylene diene manomer)  
 Eingesetztes Lösemittel: \_\_\_\_\_

### Heizmanschette (nicht ATEX-konform, einschließlich Isolierung)

ohne  mit

### Materialabgang

ohne  oben  unten  
 1/4"  1/4"  
 3/8"  3/8"  
 1/2"  1/2"  
 ohne Kugelhahn  1"  
 mit Kugelhahn: \_\_\_\_\_  2"  
 Sonderausführung: \_\_\_\_\_  ohne Kugelhahn  
 mit Kugelhahn: \_\_\_\_\_  
 Sonderausführung: \_\_\_\_\_

### Drucklufteinlassarmatur

ohne  mit Druckregler (Standard) inkl. Sicherheitsventil, Manometer (TS max. 100°C)  
 mit Präzisionsdruckregler inkl. Sicherheitsventil, Manometer (TS max. 100°C)  mit Drucklufteinlassarmatur, ohne Druckregler inkl. Sicherheitsventil (TS ab 100°C)

### Rührwerk

nicht benötigt  benötigt

» Auswahl über gesonderten Fragebogen: Seite 94

### Schauglas und Leuchte

mit Schauglas  mit Leuchte (ATEX)  mit Leuchte (nicht Ex-geschützt)

**Zusatzanschlüsse Matel**

- Mantel Muffe  Anzahl: \_\_\_\_\_  Größe: \_\_\_\_\_  
 Zeichnung beigefügt:  ja  nein

**Zusatzanschlüsse Deckel**

- Deckelbohrung  Anzahl: \_\_\_\_\_  Radius [mm]: \_\_\_\_\_  Winkel [°]: \_\_\_\_\_  
 Zeichnung beigefügt:  ja  nein

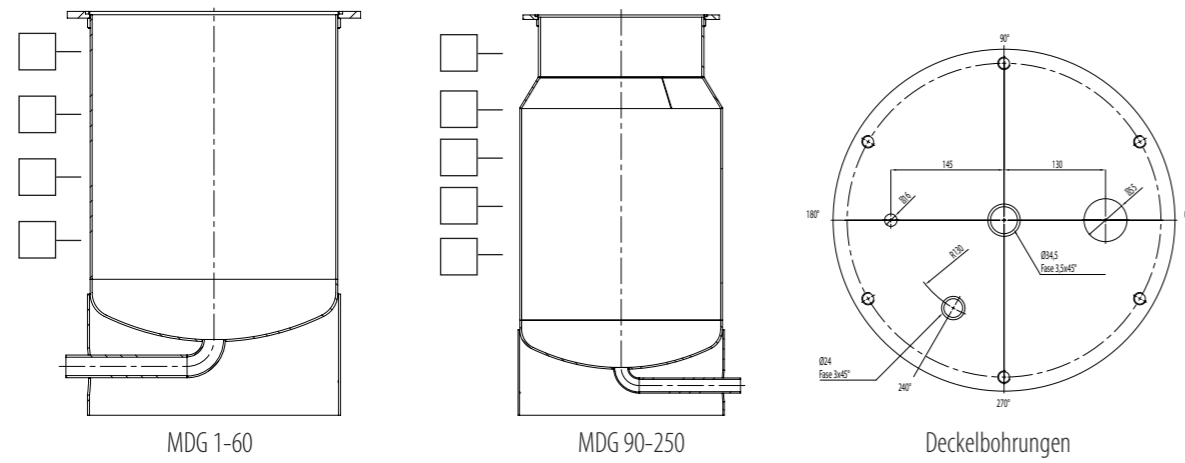

**Füllstandsanzeige im Deckel**

- ex-geschützt  nicht ex-geschützt  
 Grenzschalter  
 MAX-Anzeige  MIN-Anzeige  
 Kontinuierliche Anzeige

**Füllstandsanzeige im Behältermantel**

- ex-geschützt  nicht ex-geschützt  
 MAX-Anzeige  MIN-Anzeige  
 Auswertgerät  
 Optische Füllstandsanzeige (seitlich am Behälter)  
 transparentes Tecalanrohr Ø 18mm

**Zertifizierung**

- Entsprechend europäischer Druckgeräterichtlinie 2014/68/EU  
 Entsprechend chinesischer Sicherheitslizenz (TSG 21-216)  
 Entsprechend amerikanischem ASME-Code (section VIII-1)

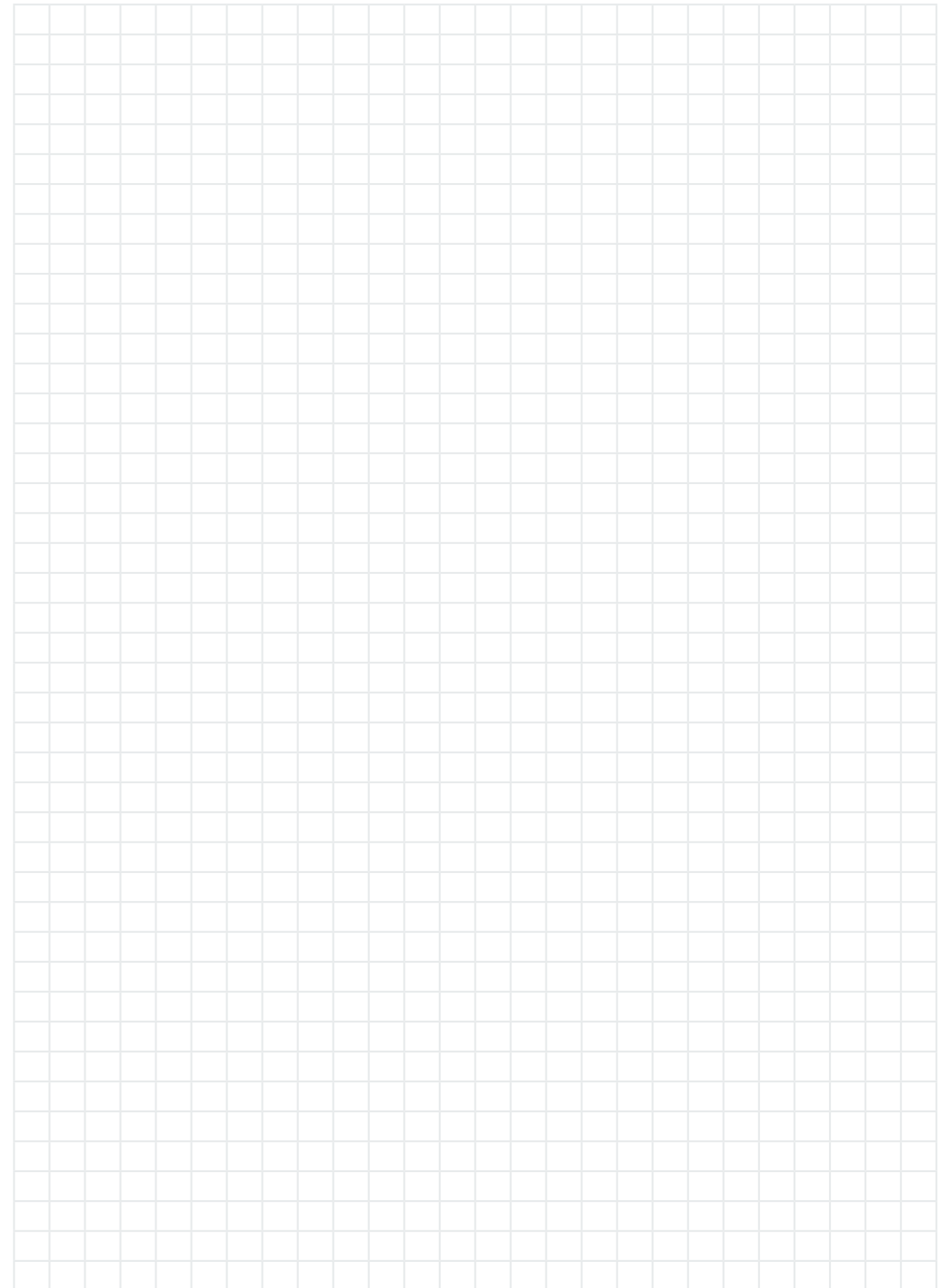



# Rührwerke

## Zubehör Materialdruckbehälter

Erhältlich in den Varianten Handrührwerk, Druckluftrührwerk und Elektrorührwerk, bieten sie eine maßgeschneiderte Lösung für die gründliche Vermischung von Flüssigkeiten, unabhängig von ihrer Viskosität. Ihre Vielseitigkeit gewährleistet eine effiziente Verarbeitung unterschiedlichster Materialien.



	LDG 5	LDG 10	LDG 20	MDG 1	MDG 2	MDG 3	MDG 4	MDG 8	MDG 12	MDG 22	MDG 24	MDG 45	MDG 60	MDG 90	MDG 120	MDG 250
<b>Handrührwerk</b>																
mit Blattrührorgan Ø 88mm	•	•	•	•	•	•	•	•								
mit Blattrührorgan Ø 125mm									•	•	•					
mit Blattrührorgan Ø 186mm												•	•	•	•	•
<b>Druckluftrührwerk Typ 46-200 [0,16kW]</b>																
mit Propellerrührorgan Ø 60mm	•			•	•	•	•									
<b>Druckluftrührwerk Typ 46-810 [0,36kW]</b>																
mit Blattrührorgan Ø 88mm		•	•					•								
mit Blattrührorgan Ø 125mm									•	•	•					
mit Blattrührorgan Ø 186mm												•	•	•	•	•
<b>Druckluftrührwerk Typ 46-730 [0,55kW]</b>																
mit Blattrührorgan Ø 186mm												•	•	•	•	•
<b>Elektrorührwerk Typ 44-220 [0,12kW]</b>																
mit Blattrührorgan Ø 88mm		•	•					•								
mit Blattrührorgan Ø 125mm									•	•	•					
mit Blattrührorgan Ø 186mm												•	•	•		
<b>Elektrorührwerk Typ 44-220 [0,18kW]</b>																
mit Blattrührorgan Ø 186mm															•	•

# Filter, Fahrgestelle, Einsatzeimer

## Zubehör Materialdruckbehälter

Optimieren Sie Ihre Arbeitsabläufe mit unserem hochwertigen Zubehör für Materialdruckbehälter. Unsere effektiven Filter sorgen für eine saubere und reibungslose Materialzufuhr, während robuste Fahrgestelle eine einfache Mobilität gewährleisten. Darüber hinaus bieten unsere praktischen Einsatzeimer eine bequeme Möglichkeit zur Lagerung und Handhabung von Materialien.



	LDG 5	LDG 10	LDG 20	MDG 1	MDG 2	MDG 3	MDG 4	MDG 8	MDG 12	MDG 22	MDG 24	MDG 45	MDG 60	MDG 90	MDG 120	MDG 250
<b>Ansaugsieb</b>																
Ansaugsieb - Maschenweite 1,2mm, für Rohrdurchmesser 12mm	•	•		•	•	•	•									
Ansaugsieb - Maschenweite 1,0mm, für Rohrdurchmesser 18mm			•					•	•	•	•	•	•	•	•	•
Ansaugsieb - Maschenweite 1,8mm, für Rohrdurchmesser 18mm			•					•	•	•	•	•	•	•	•	•
<b>Fahrgestelle</b>																
Auf 5 Lenkrollen, Edelstahl									•		•					
										•						
												•	•			
														•	•	
<b>Einsatzeimer</b>																
Einsatzeimer 2,4 Liter								•								
Einsatzeimer 2,5 Liter	•															
Einsatzeimer 4,9 Liter								•								
Einsatzeimer 6,0 Liter		•														
Einsatzeimer 7,9 Liter									•							
Einsatzeimer 12,0 Liter									•							
Einsatzeimer 14,6 Liter										•						
Einsatzeimer 18,0 Liter											•					
Einsatzeimer 31,8 Liter												•				
Einsatzeimer 45,5 Liter													•			
Einsatzeimer 51,9 Liter														•		
Einsatzeimer 70,1 Liter															•	
<b>Inliner</b>																
Inliner, 5 Stück	•															
Inliner, 5 Stück		•														
<b>Materialfilter</b>																
G 3/8" mit 50 Mesh [240 µ]																
G 1/4" mit 50 Mesh [240 µ]																
30 Mesh [410 µ]																
50 Mesh [240 µ]												•				
100 Mesh [150 µ]																
200 Mesh [75 µ]																
300 Mesh [50 µ]																

# Materialdruckbehälter LB

## Leichtbauweise



Tragbare Druckbehälter in Leichtbauweise.



Produktvarianten	Art.-Nr
MDG-5-LB 6bar ORW 1oA 2Rgl VA	V5580122013
MDG-5-LB 6bar ORW 1oA 2Rgl VA FEP	V5580127013
MDG-5-LB 6bar ORW 1oA VA	V5580121013
MDG-5-LB 6bar ORW 1oA VA FEP	V5580126013
MDG-5-LB 6bar ORW 1oA VA oDEA	V5580120013
MDG-10-LB 6bar ORW 1oA 2Rgl VA	V5581022013
MDG-10-LB 6bar ORW 1oA VA	V5581021013
MDG-10-LB 6bar ORW 1oA VA oDEA	V5581020013
MDG-19-LB 6bar ORW 1oA 2Rgl VA	V5582123013
MDG-19-LB 6bar ORW 1oA VA	V5582121013
MDG-19-LB 6bar ORW 1oA VA oDEA	V5582120013

### Materialberührte Teile

Edelstahl, rostfrei

### Lieferumfang

Dokumentation

### Abkürzungsverzeichnis

1oA	1 oberer Abgang
2Rgl	+ 2. Regler
ORW	ohne Rührwerk
oDEA	ohne Drucklufteinlassarmatur

### Technische Daten

Behältertyp	Material	Druckbereich	Rührwerk	Fülmenge [l]	Nutzhalt [l]	Außendurchmesser [mm]	Materialauslass	Höhe [mm]
MDG 5				5,7	4,9			388mm
MDG 10	Edelstahl	6 bar	ohne Rührwerk	10,0	9,2	220	1/4"	508mm
MDG 19				19,5	18,7			771mm

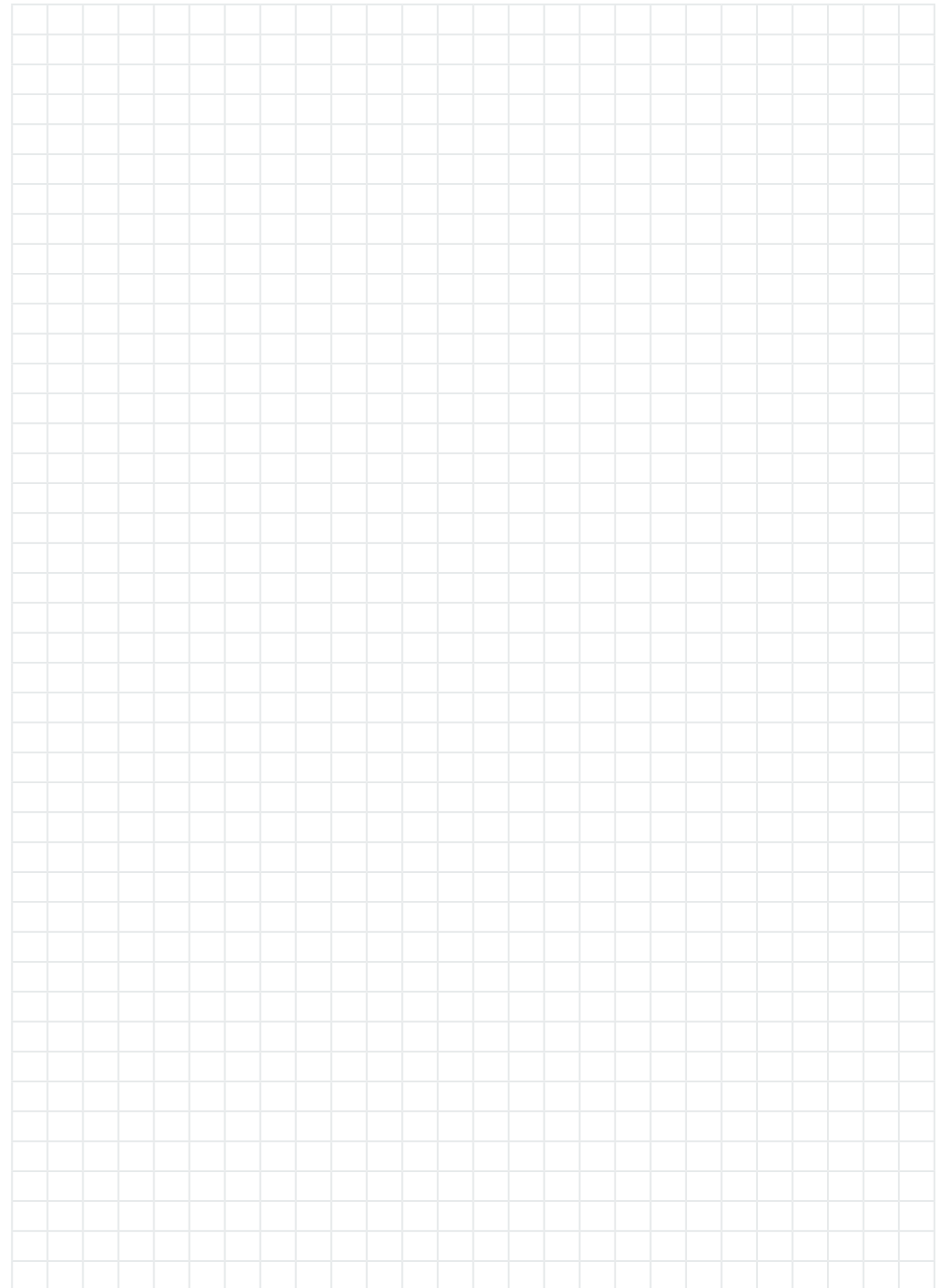

# Modulare Materialdruckbehälter

Die modularen Materialdruckgefäße sind für die Materialförderung von Behältern zu den Pistolen geeignet. Sie fördern Material pulsationsfrei zu der Pistole.



Ausführung					
Edelstahl	•	•	•	•	•
Druckbereich					
1,5 bar					
2 bar					
3 bar	•	•			
4 bar			•		
6 bar				•	•
Rührwerk					
ohne Rührwerk	•	•	•	•	•
Handrührwerk			•	•	•
Druckluftgetrieberührwerk	•		•	•	•
Elektrogetrieberührwerk			•	•	•
Abgang wahlweise					
1 oberer Abgang	•	•	•	•	•
2 obere Abgänge				•	•
1 unterer Abgang	•		•	•	•
Regler					
Ohne Regler	•	•	•	•	•
Präzisionsdruckregler	•	•	•	•	•
+ 2. Regler			•	•	•
+2. und 3. Regler			•	•	•

# MDG 1 Modular

## Druckbehälter in modularer Bauweise



Dieses Konzept zur Konfiguration von Druckbehältern erlaubt die flexible Integration in Ihre Produktionskette. Die Behälter sind konstruktiv als Baukastensystem vorbereitet, so dass eine Vielzahl optionaler Anbauten problemlos möglich sind.



Technische Daten	
Innendurchmesser	125mm
Außendurchmesser (max.)	190mm
Max. Betriebsdruck	3 bar / 6 bar
Füllmenge	1,96 Liter
Nutzinhalt	1,1 Liter
Max. Betriebstemperatur	50°C

Produktvarianten	Art.-Nr
MDG 1 Modular	V4012330013

Optionale Anbauten	Art.-Nr
<b>Füllstandmesstechnik</b>	
Min. Grenzscharter 230 V DC, nicht Ex-geschützt	2362619
Min. Grenzscharter 24 V DC, nicht Ex-geschützt	2362620
Schwinggabelsonde mit Ex-Schutz	auf Anfrage

Flüssigkeitsentnahme / Zufuhr	Art.-Nr
Absperrhahn für Materialentnahme bzw. Rücklaufanschluss bei Umlaufsystemen	2362672

Rührwerke	Art.-Nr
Druckluftgetrieberührwerk 0,16 kW	V4620040013

Drucklufteinlassarmaturen	Art.-Nr
Spezial Drucklufteinlassarmatur für lösemittelgaltige Medien	2345941
Drucklufteinlassarmatur mit Präzisionsdruckregler	2345942

Weitere Anbauten	Art.-Nr
Wandhalter	2345943

### Materialberührte Teile

Edelstahl, rostfrei

### Lieferumfang

MDG 1 Modular  
+ optimale Anbauten  
Dokumentation

# MDG 3 Modular

Druckbehälter in modularer Bauweise



AS

Dieses Konzept zur Konfiguration von Druckbehältern erlaubt die flexible Integration in Ihre Produktionskette. Die Behälter sind konstruktiv als Baukastensystem vorbereitet, so dass eine Vielzahl optionaler Anbauten problemlos möglich sind.

Technische Daten	
Innendurchmesser	125 mm
Außendurchmesser (max.)	173 mm
Max. Betriebsdruck	3 bar
Füllmenge	3,2 Liter
Nutzinhalt	2,5 Liter
Max. Betriebstemperatur	50°C

Produktvarianten	Art.-Nr
MDG 3 Modular	V4413330013

Optionale Anbauten	Art.-Nr
<b>Drucklufteinlassarmaturen</b>	
Spezial Drucklufteinlassarmatur für lösemittelhaltige Medien	2345941
Drucklufteinlassarmatur mit Präzisionsdruckregler	2345942

Weitere Anbauten	Art.-Nr
Wandhalter	2345943

### Materialberührte Teile

Edelstahl, rostfrei

### Lieferumfang

MDG 3 Modular  
+ optimale Anbauten  
Dokumentation

# MDG 8 Modular

Druckbehälter in modularer Bauweise



AS

Dieses Konzept zur Konfiguration von Druckbehältern erlaubt die flexible Integration in Ihre Produktionskette. Die Behälter sind konstruktiv als Baukastensystem vorbereitet, so dass eine Vielzahl optionaler Anbauten problemlos möglich sind.

Technische Daten	
Innendurchmesser	213 mm
Außendurchmesser (max.)	300 mm
Max. Betriebsdruck	4 bar
Füllmenge	8,2 Liter
Nutzinhalt	6,4 Liter
Max. Betriebstemperatur	50 °C

Produktvarianten	Art.-Nr
MDG 8 Modular	V4421340013

Optionale Anbauten	Art.-Nr
<b>Füllstandsmesstechnik</b>	
Schwinggabelsonde ex-geschützt	2320925
Schwinggabelsonde nicht ex-geschützt	2334359
Kapazitive Füllstands-Messsonde ex-geschützt	2353676
Kapazitive Füllstands-Messsonde nicht ex-geschützt	2353663

Flüssigkeitsentnahme / Zufuhr	Art.-Nr
Kugelhahn	2345748
Verteiler mit weiterem Kugelhahn	2345751
Verteiler mit zwei weiteren Kugelhähnen	2345752
Unterer Materialentnahmehahn	V0320000383

Ansaugsiebe	Art.-Nr
Ansaugsieb, Maschenweite 1,0mm	V4422009520
Ansaugsieb, Maschenweite 1,8mm	V4422009530

Überfüllsicherung	Art.-Nr
Schwinggabelsonde ex-geschützt	2318623
Schwinggabelsonde nicht ex-geschützt	2319882
Schwinggabelsonde 230 V AC, nicht ex-geschützt	2362619
Schwinggabelsonde 24 V AC, nicht ex-geschützt	2362620

Rührwerke	Art.-Nr
Druckluftgetrieberührwerk 46-810, mit Welle und Rührorgan	V4422040083
Elektrogetrieberührwerk 44-220, mit Welle und Rührorgan	V4422050083

Drucklufteinlassarmaturen	Art.-Nr
Standard Drucklufteinlassarmatur	2353746
Drucklufteinlassarmatur mit zweitem Regler	2353747
Drucklufteinlassarmatur mit zweitem und drittem Regler	2353748
Drucklufteinlassarmatur mit Präzisionsregler	2353749

### Materialberührte Teile

Edelstahl, rostfrei

### Lieferumfang

MDG 8 Modular  
+ optimale Anbauten  
Dokumentation

# MDG 22 Modular

Druckbehälter in modularer Bauweise



Dieses Konzept zur Konfiguration von Druckbehältern erlaubt die flexible Integration in Ihre Produktionskette. Die Behälter sind konstruktiv als Baukastensystem vorbereitet, so dass eine Vielzahl optionaler Anbauten problemlos möglich sind.



Technische Daten	
Innendurchmesser	270 mm
Außendurchmesser (max.)	316,50 mm
Max. Betriebsdruck	6 bar
Füllmenge	22,3 Liter
Nutzinhalt	19,5 Liter
Max. Betriebstemperatur	50 °C

Produktvarianten	Art.-Nr
MDG 22 Modular	V443236013

Optionale Anbauten	Art.-Nr
<b>Füllstandsmesstechnik</b>	
Schwinggabelsonde ex-geschützt	2325987
Schwinggabelsonde nicht ex-geschützt	2323142
Kapazitive Füllstands-Messsonde ex-geschützt	2353677
Kapazitive Füllstands-Messsonde nicht ex-geschützt	2353673

Flüssigkeitsentnahme / Zufuhr	
Kugelhahn	2345749
Verteiler mit weiterem Kugelhahn	2345751
Verteiler mit zwei weiteren Kugelhähnen	2345752
Unterer Materialentnahmehahn	2345753

Ansaugsiebe	
Ansaugsieb, Maschenweite 1,0mm	V4422009520
Ansaugsieb, Maschenweite 1,8mm	V4422009530

Überfüllsicherung	
Schwinggabelsonde ex-geschützt	2318623
Schwinggabelsonde nicht ex-geschützt	2319882

Rührwerke	
Druckluftgetrieberührwerk 46-810, mit Welle und Rührorgan	V4422040223
Druckluftgetrieberührwerk 46-835, mit Welle und Rührorgan	V4683500223
Elektrogetrieberührwerk 44-220, mit Welle und Rührorgan	V4422050223

Optionale Anbauten	Art.-Nr
<b>Drucklufteinlassarmaturen</b>	
Standard Drucklufteinlassarmatur	2345744
Drucklufteinlassarmatur mit zweitem Regler	2345745
Drucklufteinlassarmatur mit zweitem und drittem Regler	2345746
Drucklufteinlassarmatur mit Präzisionsregler	2345747

Weitere Anbauten	
Handgriffe	2354712
Lenkrollen	2331928
Einsatzzeimer, Edelstahl	V4300220003
Lufttrockner 1/4"	V4400000020

### Materialberührte Teile

Edelstahl, rostfrei

### Lieferumfang

MDG 22 Modular  
+ optimale Anbauten  
Dokumentation

Technische Daten	
Innendurchmesser	362 mm
Außendurchmesser (max.)	416,40 mm
Max. Betriebsdruck	6 bar
Füllmenge	48 Liter
Nutzinhalt	42,8 Liter
Max. Betriebstemperatur	50 °C

Produktvarianten	Art.-Nr
MDG 45 Modular	V4424360013

Optionale Anbauten	Art.-Nr
<b>Füllstandsmesstechnik</b>	
Schwinggabelsonde ex-geschützt	2323552
Schwinggabelsonde nicht ex-geschützt	2332616
Kapazitive Füllstands-Messsonde ex-geschützt	2353678
Kapazitive Füllstands-Messsonde nicht ex-geschützt	2353674

Flüssigkeitsentnahme / Zufuhr	
Kugelhahn	2345750
Verteiler mit weiterem Kugelhahn	2345751
Verteiler mit zwei weiteren Kugelhähnen	2345752
Unterer Materialentnahmehahn	2345754

Ansaugsiebe	
Ansaugsieb, Maschenweite 1,0mm	V4422009520
Ansaugsieb, Maschenweite 1,8mm	V4422009530

Überfüllsicherung	
Schwinggabelsonde ex-geschützt	2318623
Schwinggabelsonde nicht ex-geschützt	2319882

Rührwerke	
Druckluftgetrieberührwerk 46-810, mit Welle und Rührorgan	V4422040453
Druckluftgetrieberührwerk 46-735, mit Welle und Rührorgan	V4673500453
Elektrogetrieberührwerk 44-220, mit Welle und Rührorgan	V4422050453

# MDG 45 Modular

Druckbehälter in modularer Bauweise



Dieses Konzept zur Konfiguration von Druckbehältern erlaubt die flexible Integration in Ihre Produktionskette. Die Behälter sind konstruktiv als Baukastensystem vorbereitet, so dass eine Vielzahl optionaler Anbauten problemlos möglich sind.



Optionale Anbauten	Art.-Nr
<b>Drucklufteinlassarmaturen</b>	
Standard Drucklufteinlassarmatur	2345744
Drucklufteinlassarmatur mit zweitem Regler	2345745
Drucklufteinlassarmatur mit zweitem und drittem Regler	2345746
Drucklufteinlassarmatur mit Präzisionsregler	2345747

Weitere Anbauten	
Handgriffe	2354712
Lenkrollen	2331928
Einsatzzeimer, Edelstahl	V4300450003
Lufttrockner 1/4"	V4400000020

### Materialberührte Teile

Edelstahl, rostfrei

### Lieferumfang

MDG 45 Modular  
+ optimale Anbauten  
Dokumentation

# Drucklose Behälter

## Farbmischbehälter

AS



Die Walther Materialbehälter sind bestens geeignet, um die verschiedensten Materialien aufzubereiten, zu evakuieren, zu temperieren und pulsationsfrei zu fördern.

	FMB 35	FMB 60	FMB 125	FMB 250	FMB 350	FMB 500	FMB 800	FMB 1000	FMB 1200
<b>Ausführung</b>									
Edelstahl	•	•	•	•	•	•	•	•	•
<b>Rührwerk</b>									
ohne Rührwerk	•	•	•	•	•	•		•	
Druckluftgetriebenerührwerk	•	•							
Elektrogetriebenerührwerk	•	•	•	•	•	•	•	•	•
<b>Abgang</b>									
1 unterer Abgang	3/4"	3/4"	1 1/2"	1 1/2"	1 1/2"	1 1/2"	1 1/2"	1 1/2"	1 1/2"
<b>Füllmenge [l]</b>									
Nutzinhalt	35	60	125	250	350	500	800	1000	1200
<b>Durchmesser [mm]</b>									
Außendurchmesser	420	520	586	786	886	1036	1136	1036	1136
<b>Höhe [mm]</b>									
Gesamthöhe ORW	334	600	1050	1050	1050	1050	1250	1800	1800

Produktvarianten	Art.-Nr
FMB-35 ORW 1uA VA	V6000350003
FMB-35 DRW 1uA VA	V6000352003
FMB-35 ERW 1uA VA	V6000353003
FMB-60 ORW 1uA VA	V6000600003
FMB-60 DRW 1uA VA	V6000602003
FMB-60 ERW 1uA VA	V6000603003
FMB-125 ORW 1uA VA	V6001250003
FMB-125 ERW 1uA VA	V6001253003

Produktvarianten	Art.-Nr
FMB-250 ORW 1uA VA	V6002500003
FMB-250 ERW 1uA VA	V6002503003
FMB-350 ORW 1uA VA	V6003500003
FMB-350 ERW 1uA VA	V6003503003
FMB-500 ORW 1uA VA	V6005000003
FMB-500 ERW 1uA VA	V6005003003
FMB-800 ERW 1uA VA	V6008003003

Zubehör Rührwerke												
RW	Typ	Leistung	Drehzahl	Drehmoment	Rührorgan	Rührorgan Ø	FMB 35	FMB 60	FMB 125	FMB 250	FMB 350	FMB 500
DRW	46-810	0,36 kW	200 1/min	max. 17 Nm	Blattrührorgan	186mm	V4422040353					
ERW	44-220	0,12 kW	60 1/min	max. 18,8 Nm	Blattrührorgan	186mm	V4422050353					
ERW	61-000	0,37 kW	98 1/min	max. 37 Nm	Blattrührorgan	340mm			V6100013703			
ERW	61-000	0,55 kW	98 1/min	max. 55 Nm	Blattrührorgan	440mm			V6100005503	V6100005503		
ERW	61-000	0,75 kW	98 1/min	max. 75 Nm	Blattrührorgan	440mm						V6100007503
DRW	46-810	0,36 kW	200 1/min	max. 17 Nm	Blattrührorgan	186mm	V4422040353					
ERW	44-220	0,12 kW	60 1/min	max. 18,8 Nm	Blattrührorgan	186mm	V4422050353					
ERW	61-000	0,37 kW	98 1/min	max. 37 Nm	Blattrührorgan	340mm			V6100013703			
ERW	61-000	0,55 kW	98 1/min	max. 55 Nm	Blattrührorgan	440mm			V6100005503	V6100005503		
ERW	61-000	0,75 kW	98 1/min	max. 75 Nm	Blattrührorgan	440mm						V6100007503

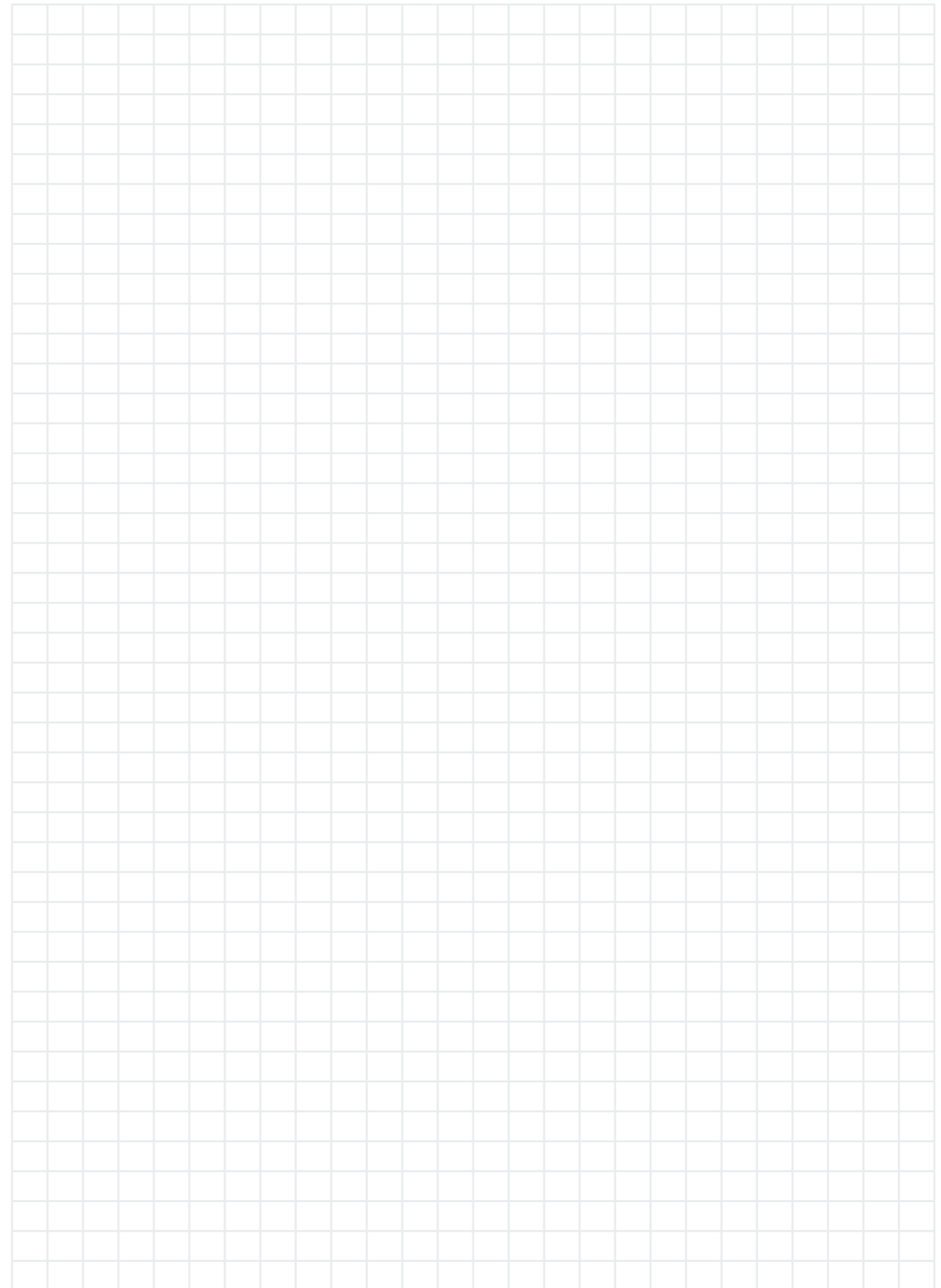

# Effektives Vermischen für ideale Aufbereitung.



## Materialaufbereitung

Unsere Rührwerksmotoren und Rührorgane sind die perfekte Kombination für eine effiziente Vermischung in Materialbehältern. Mit ihrer leistungsstarken Funktionalität gewährleisten sie eine gleichmäßige Durchmischung verschiedenster Materialien, um optimale Ergebnisse in Ihren Prozessen zu erzielen.

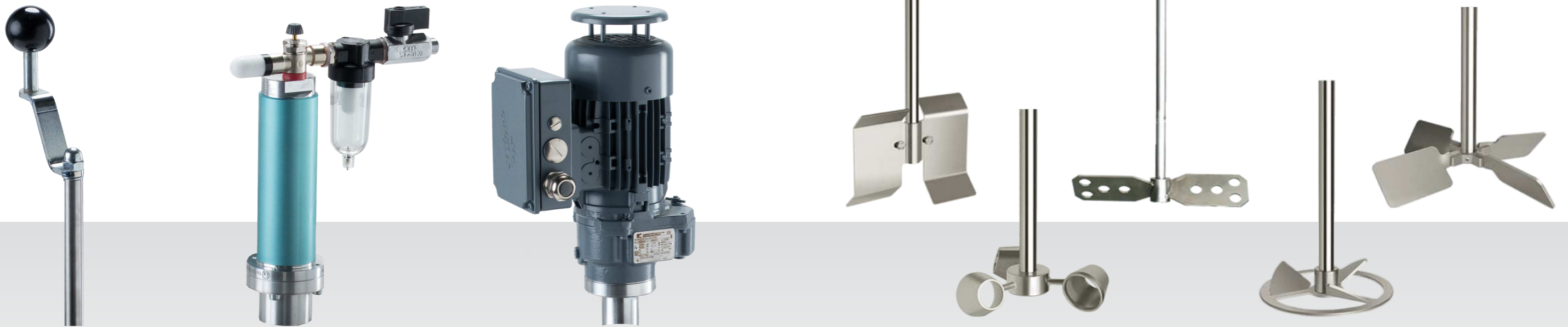

94

### Rührwerke

Unsere Rührwerke für Materialdruckbehälter, erhältlich in den Varianten Handrührwerk, Druckluftrührwerk und Elektrorührwerk, bieten eine maßgeschneiderte Lösung für die gründliche Vermischung von Flüssigkeiten, unabhängig von ihrer Viskosität. Die Vielseitigkeit dieser Rührwerke gewährleistet eine effiziente Verarbeitung unterschiedlichster Materialien.

96

### Rührorgane

Die Rührorgane für unsere Materialdruckbehälter gewährleisten eine effiziente Durchmischung von Flüssigkeiten, abgestimmt auf das spezifische Rührwerk. Durch ihre Präzision ermöglichen sie optimale Sprühergebnisse und sind besonders geeignet für abrasive Medien. Unverzichtbare Komponenten für anspruchsvolle Anwendungen, die auf konsistente Qualität setzen.

# Rührwerke & Rührorgane

## Konfigurator / Fragebogen

Fragebogen per E-Mail versenden



Fragebogen digital ausfüllen



### Aufbau auf

- Materialdruckbehälter: \_\_\_\_\_  Farbmischbehälter: \_\_\_\_\_  Fassdeckelheber: \_\_\_\_\_  
 Andere: \_\_\_\_\_

### Druck (max. zulässiger Druck PS bzw. Vakuumbereich PS)

- Vakuum -1,0 bar  Vakuum -0,3 bar  bis 4 bar  bis 6 bar  bis 10 bar  
 Andere: \_\_\_\_\_

### Rühraufgabe

- Mischen  in Bewegung halten  Sedimentation verhindern  in Emulsion halten  
 Suspendieren  Dispergieren  Wärmeübergabe unterstützen  Homogenisieren  
 Gaseintrag  Entgasen  Andere: \_\_\_\_\_

### Rührrichtung

- Axial  Radial  Tangential

### Rührgut

Dichte: \_\_\_\_\_ [kg/m<sup>3</sup>] Medientemperatur: \_\_\_\_\_ [°C]  
 ph-Wert: \_\_\_\_\_ Druck: \_\_\_\_\_ [bar]  
 Viskosität: \_\_\_\_\_ [mPas]

- Materialdatenblatt (vorhanden und im Anhang)  
 Sicherheitsdatenblatt (vorhanden und im Anhang)

### Ex-Schutz (ATEX-konform)

- Ja  Nein

### Rührwerkstyp

- Handrührwerk (HRW)  
 Druckluftrührwerk (DRW)  
 Lamellenmotor  
 Kolbenmotor  
 Elektrorührwerk (ERW)  
 Sonderausführung: \_\_\_\_\_

### Rührorgan

- Blattrührorgan  Perfekt für Flüssigkeiten mit niedriger bis mittlerer Viskosität geeignet. Sie arbeiten schonend bei niedrigen Drehzahlen und bieten verschiedene Größen, passend zu verschiedenen Behältern und Drehzahlanforderungen.
- Becherrührorgan  Optimal für Materialien, die sich schnell absetzen. Mit ihrer unkomplizierten und einfachen Reinigung sparen Sie Zeit und Aufwand. Zudem ermöglichen sie kostengünstige Lösungen durch verkürzte Rührvorgänge und einen geringeren Motorleistungsbedarf.
- Schrägblattrührorgan  Lösung für das Vermischen von Flüssigkeiten. Mit einer Auswahl an verschiedenen Größen passen sie sich problemlos an die Behältergröße an. Optional sind sie auch für Behälter ab 45 Litern erhältlich, um eine vielseitige Anwendung zu gewährleisten.
- Klapprührorgan  Ideal für kleine Behälteröffnungen geeignet und bietet eine hervorragende axiale Durchmischung. Durch Fliehkräfte öffnet es sich selbstständig und ist zudem faltbar für eine einfache Handhabung und Lagerung.



# Rührorgane

## Überblick

AS



Blattrührorgan



Schrägblattrührorgan



Becherrührorgan (Calix)

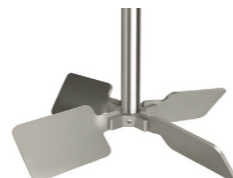

Klapprührorgan

Welle 16mm			
Rührorgan Ø 60mm	V4211501013		
Rührorgan Ø 88mm	V4211501043		
Rührorgan Ø 130mm		2337665	
Rührorgan Ø 156mm	V4211501123		
Rührorgan Ø 180mm		V4425000053	
Rührorgan Ø 186mm	V4211501453		2337661
Rührorgan Ø 190mm		V4425000043	
Rührorgan Ø 210mm			2337759
Rührorgan Ø 220mm		V4425000063	V6100002623
Rührorgan Ø 240mm		V4425000013	
Rührorgan Ø 270mm		V4425000023	
Rührorgan Ø 300mm		V4425000033	
Rührorgan Ø 335mm			V6100002423
Rührorgan Ø 340mm		V4425000003	
Rührorgan Ø 356mm			
Welle 20mm			
Rührorgan Ø 190mm		V4425000143	
Rührorgan Ø 210mm			2338079
Rührorgan Ø 220mm			V6100002613
Rührorgan Ø 240mm		V4425000113	
Rührorgan Ø 270mm		V4425000123	
Rührorgan Ø 300mm		V4425000133	
Rührorgan Ø 335mm			V6100002413
Rührorgan Ø 340mm		V4425000103	
Rührorgan Ø 356mm			
Welle 25mm			
Rührorgan Ø 270mm		V6127002503	
Rührorgan Ø 300mm		V6130002503	
Rührorgan Ø 320mm			V6110000033
Rührorgan Ø 335mm			V6100002403
Rührorgan Ø 340mm		V6134002503	
Rührorgan Ø 356mm			
Rührorgan Ø 390mm		V6139002503	
Rührorgan Ø 440mm		V6144002503	
Rührorgan Ø 503mm			
Rührorgan Ø 600mm		V6160002503	

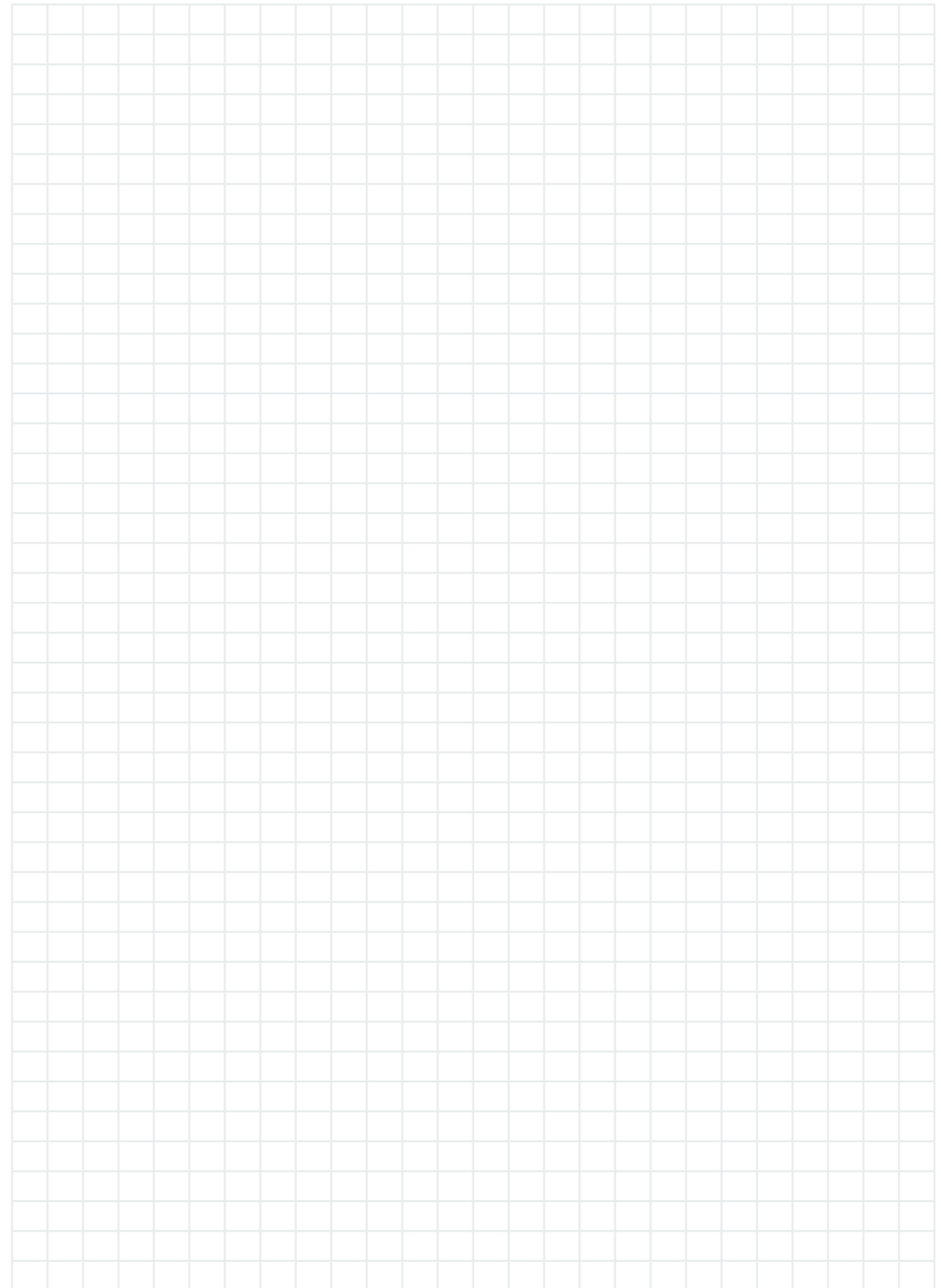

# Individuelle Material- und Applikationsanlagen



## Customized Liquid Solutions

Maßgeschneidert nach Ihren spezifischen Anforderungen, sind unser Spezialgebiet. Unser engagiertes Team von WALTHER CLS steht Ihnen zur Seite, um Ihre Visionen zu realisieren und Ihnen dabei zu helfen, maßgeschneiderte Lösungen zu entwickeln, die Ihre Anforderungen erfüllen und Ihre Erwartungen übertreffen. Von der Planung und Konzeption bis hin zur Installation und Wartung sind wir Ihr zuverlässiger Partner für individuelle Material- und Applikationsanlagen.

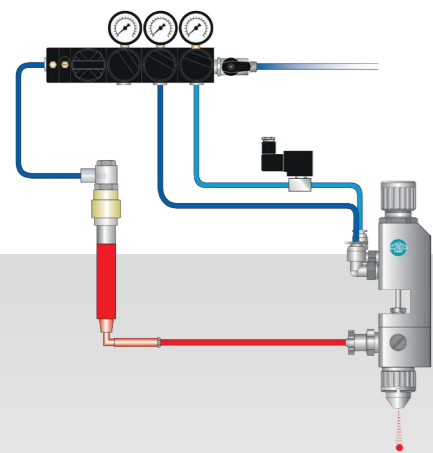

102

### Markiersysteme

Markier- und Signiersysteme spielen eine entscheidende Rolle in der industriellen Kennzeichnung von Produkten und Materialien. Diese Systeme ermöglichen es, relevante Informationen dauerhaft auf verschiedenen Oberflächen anzubringen. Durch ihre hohe Geschwindigkeit, Genauigkeit und Zuverlässigkeit tragen sie dazu bei, die Effizienz und Rückverfolgbarkeit in Produktionsprozessen zu verbessern und die Qualitätssicherung zu optimieren.

108

### Klebersysteme

Klebersysteme spielen eine zentrale Rolle in zahlreichen Industriezweigen, von der Automobil- bis zur Verpackungsindustrie. Diese Systeme ermöglichen das präzise Auftragen von Klebstoffen auf verschiedenen Materialien dank kontrollierter Dosierung, hoher Präzision und Zuverlässigkeit tragen Klebersysteme nicht nur zur Verbesserung der Produktqualität bei, sondern auch zur Optimierung von Produktionsprozessen und zur Senkung der Gesamtkosten.

112

### Trennmittelauftragssystem

Trennmittelauftragssysteme spielen eine wichtige Rolle in Industrien wie der Formenbau-, Gießerei- und Kunststoffindustrie. Sie ermöglichen es, Trennmittel präzise auf Formen, Werkzeuge oder Oberflächen aufzutragen, um eine einfache Entformung und eine reibungslose Produktionsabwicklung zu gewährleisten.

114

### Destilliergeräte

Destilliergeräte sind Geräte, die in verschiedenen Branchen eingesetzt werden, um Flüssigkeiten durch Destillation zu trennen oder zu reinigen. Die Destillation ist ein Verfahren, bei dem Flüssigkeiten durch Erhitzen verdampft und dann durch Kondensation wieder verflüssigt werden, um unerwünschte Bestandteile zu entfernen oder Substanzen zu konzentrieren.

116

### Rührstationen

Unsere innovativen Rührstationen sind die perfekte Lösung für präzise und effiziente Durchmischung in Industrieanlagen. Mit modernster Technologie und benutzerfreundlichen Funktionen bieten sie eine Vielzahl von Anwendungsmöglichkeiten, von der homogenen Mischung von Lösungen bis hin zur Beschleunigung chemischer Reaktionen. Verlassen Sie sich auf unsere Rührstationen, um Ihre Forschung und Produktion auf das nächste Level zu bringen. Effizient, zuverlässig und leistungsstark.

122

### Systemgestelle

Mit verschiedenen Größen und Konfigurationen passen sich unsere Auffangwannen und Systemgestelle flexibel an Ihre Anforderungen an, sei es in der Industrie, im Labor oder in anderen Arbeitsumgebungen. Sie bieten nicht nur Sicherheit und Schutz, sondern auch Komfort und Effizienz bei der Handhabung und Lagerung von Flüssigkeiten. Unsere Produkte entsprechen den höchsten Qualitätsstandards und bieten Ihnen die Gewissheit, dass Ihre Arbeitsumgebung sicher und gesetzeskonform ist.

# Customized Liquid Solutions

Von der Materialaufbereitung über die Förderung und Applikation bis hin zur Absaugtechnik bieten wir maßgeschneiderte Systemlösungen für eine reibungslose Materialversorgung in Ihrem Produktionsprozess. Unser Ziel ist es, die einzelnen Komponenten optimal auf Ihre Anwendung abzustimmen, sei es für flüssige, hochviskose, explosive oder scherempfindliche Medien wie Farben, Lacke, Klebstoffe, Trennmittel, Öle, Lebensmittel und Beschichtungen. Mit unserer langjährigen Erfahrung und einzigartigen Fertigungskompetenz sind wir in der Lage, einzelne Bauteile und Baugruppen individuell auf Ihre Anforderungen zu optimieren und somit den gesamten Workflow zu verbessern.

Materialaufbereitung	Bereitstellung	<b>Farbmischbehälter</b> FMB 35 - 3000 	<b>Systemgestelle</b> Liquid Racks 	<b>Deckelheber</b> 
	Aufbereitung	<b>Rührwerke</b> Handrührwerk Druckluftührwerk Elektorrührwerk 	<b>Rührorgane</b> Klappührorgan Blattührorgan Becherrührorgan Schrägblatührorgan 	<b>Materialerhitzer</b> 
Materialförderung	Pumpen & Druckbehälter	<b>Materialdruckbehälter</b> MDG 1 - MDG 500 LDG 5 - LDG 20 	<b>Pumpen</b> EvoMotion 5-60 WildCat 10-70 TOPFINISH DD10 ZIP 52 Unica 	
	Steuer & Dosiereinheiten	<b>Individuelle Steuerungen</b> Schaltschränke Zweihandsteuerungen Einhandsteuerungen Dosieren, variable Mischungsverhältnisse 	<b>Ventildichtungen</b> 	

Applikation	Auftrag	<b>Spritzpistolen</b> Liquid Kleber Trennmittel Signieren- und Markieren Präzisionssprühen Elektrostatik 	
	Absaugung	<b>Spritzwände</b> 	<b>Spritzstände</b> 



# System Select 1

## Markiersystem



Die Auftragsysteme wurden speziell entwickelt, um die Anforderungen des verwendeten Materials zu erfüllen und eine hochwertige Verarbeitung zu erzielen. Die mit dem System gelieferten Spritzpistolen sind ebenso wie das Materialförderungssystem auf die Anforderungen der Beschichtung abgestimmt.

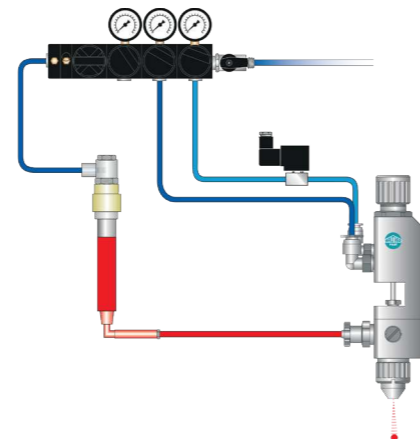

### Artikelnummer

WPS100000010XX

### Lieferumfang

System Select 1  
(+ gewünschte Ausstattung)

### Bestellinformationen

Bitte geben Sie bei Bestellung Ihre gewünschten Ausrüstungsoptionen an..

Technische Daten	
Punktgrößen	Von 3 bis 30mm Ø
Auftragsmenge	für ca. 3.500 Punktmarkierungen (bei einer Punktgröße von 5 mm Ø)
Planungs- und Montageleistungen	Zur Integration in Ihre Fertigungslinie - Durchführung kann gerne durch uns erfolgen

Ausstattung	
<b>Spritzpistole GA9010</b>	
Düsengrößen [mm]	0,3 / 0,5 / 0,8 / 1,0 / 1,2 / 1,5
Düse und Nadel	Edelstahl
<b>Materialdruckbehälter</b>	
Füllmenge [ml]	20
Max. Betriebsdruck [bar]	3
<b>Magnetventil 3/2-Wege</b>	
Spannung [V]	24
<b>Druckluftarmatur</b>	
Ausstattung	mit Manometer und Sicherheitsventil
<b>Schlauchpaket</b>	
Länge [m]	2
Anschlüsse	inklusive
Schläuche	Luft- und Materialschlauch

Ausrüstungsoptionen	
Halterungen für Spritzpistole	
Sprühnebel-Absaugung	
Farbsensoren / Messumformer zur Funktionsüberwachung	

# System Select 2

## Markiersystem



Die Anwendungen von Punkt- oder Strichmarkierungen sind extrem vielfältig. Der besondere Vorteil des Farbspritzverfahrens besteht darin, dass die Markierung berührungslos ist. Die Kennzeichnung kann in jeder Lage erfolgen.

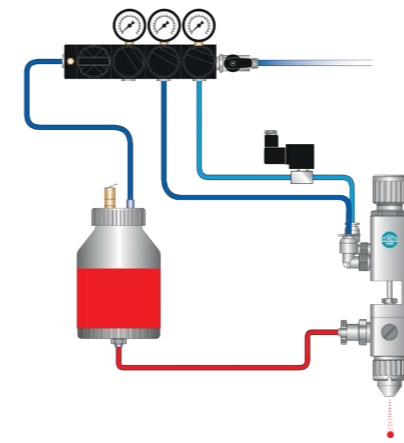

### Artikelnummer

WPS200000010XX

### Lieferumfang

System Select 2  
(+ gewünschte Ausstattung)

### Bestellinformationen

Bitte geben Sie bei Bestellung Ihre gewünschten Ausrüstungsoptionen an..

Technische Daten	
Punktgrößen	Von 3 bis 30mm Ø
Auftragsmenge	für ca. 55.000 Punktmarkierungen (bei einer Punktgröße von 5 mm Ø) oder 3.300 Meter Strichmarkierungen (bei einer Breite von 5 mm)
Planungs- und Montageleistungen	Zur Integration in Ihre Fertigungslinie - Durchführung kann gerne durch uns erfolgen

Ausstattung	
<b>Spritzpistole GA9010</b>	
Düsengrößen [mm]	0,3 / 0,5 / 0,8 / 1,0 / 1,2 / 1,5
Düse und Nadel	Edelstahl
<b>Materialdruckbehälter</b>	
Füllmenge [ml]	750
Max. Betriebsdruck [bar]	3
<b>Magnetventil 3/2-Wege</b>	
Spannung [V]	24
<b>Druckluftarmatur</b>	
Ausstattung	mit Manometer und Sicherheitsventil
<b>Schlauchpaket</b>	
Länge [m]	2
Anschlüsse	inklusive
Schläuche	Luft- und Materialschlauch

Ausrüstungsoptionen	
Halterungen für Spritzpistole	
Sprühnebel-Absaugung	
Farbsensoren / Messumformer zur Funktionsüberwachung	
Steuerschrank	

# System Select 3

## Markiersystem



Unser Produkt zeichnet sich durch eine kompakte Bauart aus, die eine einfache Integration in Ihren Prozess ermöglicht. Es ist benutzerfreundlich und wartungsarm konzipiert, wobei die Auslösung über das Magnetventil erfolgt. So können Sie Ihre Prozesse effizient steuern und optimieren.

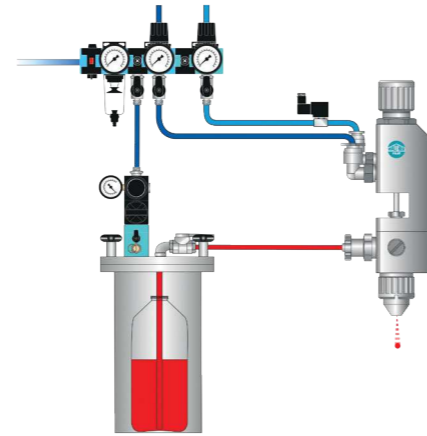

Technische Daten	
Punktgrößen	Von 3 bis 30mm Ø für ca. 70.000 Punktmarkierungen (bei einer Punktgröße von 5 mm Ø)
Auftragungsmenge	oder 4.500 Meter Strichmarkierungen (bei einer Breite von 5 mm)
Planungs- und Montageleistungen	Zur Integration in Ihre Fertigungslinie - Durchführung kann gerne durch uns erfolgen

Ausstattung	
<b>Spritzpistole GA9010</b>	
Düsengrößen [mm]	0,3 / 0,5 / 0,8 / 1,0 / 1,2 / 1,5
Düse und Nadel	Edelstahl
<b>Materialdruckbehälter</b>	
Füllmenge [ml]	ab 1000
Max. Betriebsdruck [bar]	3
Rührwerk	Ohne Rückwerk (passend für 1 Liter Flaschen)
<b>Magnetventil 3/2-Wege</b>	
Spannung [V]	24
<b>Druckluftarmatur</b>	
Ausstattung	mit Manometer und Sicherheitsventil
<b>Schlauchpaket</b>	
Länge [m]	10
Anschlüsse	inklusive
Schläuche	Luft- und Materialschlauch

Ausrüstungsoptionen Select System	
Halterungen für Spritzpistole	
Wandhalterung für Druckbehälter	
Sprühnebel-Absaugung	
Farbsensoren / Messumformer zur Funktionsüberwachung	
Steuerschränke / Pneumatikschränke	
Systemvarianten Behälter: MDG 1 Modular / MDG 3 Modular / MDG 8 Modular	

### Artikelnummer

WPS300300010XX

### Lieferumfang

System Select 3  
(+ gewünschte Ausstattung)

### Bestellinformationen

Bitte geben Sie bei Bestellung Ihre gewünschten Ausrüstungsoptionen an..

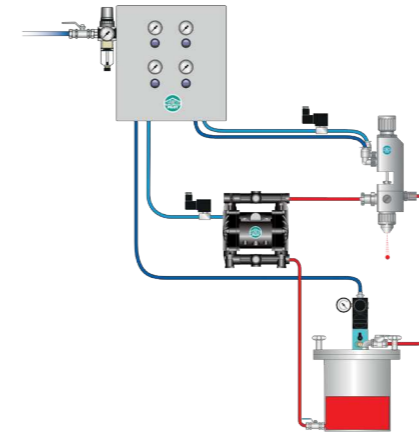

# System Select 4

## Markiersystem



Dieses System kommt insbesondere bei absetzenden bzw. schnell trocknenden Materialien zum Einsatz. Daher werden diese Materialien im Umlauf gefahren. Hierzu wird eine Doppelmembranpumpe verwendet.

Technische Daten	
Punktgrößen	Von 3 bis 30mm Ø für ca. 70.000 Punktmarkierungen (bei einer Punktgröße von 5 mm Ø)
Auftragungsmenge	oder 4.500 Meter Strichmarkierungen (bei einer Breite von 5 mm)
Planungs- und Montageleistungen	Zur Integration in Ihre Fertigungslinie - Durchführung kann gerne durch uns erfolgen

Ausstattung	
<b>Spritzpistole GA9010</b>	
Ausführung	Umlauf-Version
Düsengrößen [mm]	0,3 / 0,5 / 0,8 / 1,0 / 1,2 / 1,5
Düse und Nadel	Edelstahl
<b>Materialdruckbehälter</b>	
Füllmenge [ml]	ab 1000
Max. Betriebsdruck [bar]	3
Rührwerk	Ohne Rückwerk
<b>Magnetventil 3/2-Wege</b>	
Spannung [V]	24
<b>Membranpumpe Zip 52</b>	
Ausführung	Acetal
<b>Pneumatikschrank mit Manometer</b>	
Anschluss für	1x Druckbehälter, 1x Signier-Spritzpistole, 1x Membranpumpe
<b>Schlauchpaket</b>	
Anschlüsse	inklusive
Schläuche	Luft- und Materialschlauch 10m

Ausrüstungsoptionen	
Halterungen für Spritzpistole	
Wandhalterung für Druckbehälter	
Rührwerke / Füllstandsmesstechnik	
Farbsensoren / Messumformer zur Funktionsüberwachung	
Steuerschränke	
Druckluftarmatur statt Pneumatikschrank	
Systemvarianten Behälter: MDG 1 Modular / MDG 8 Modular / MDG 22 Modular / MDG 45 Modular	

### Artikelnummer

WPS410100310XX

### Lieferumfang

System Select 4  
(+ gewünschte Ausstattung)

### Bestellinformationen

Bitte geben Sie bei Bestellung Ihre gewünschten Ausrüstungsoptionen an..

# System Select 5

## Markiersystem



Derartige Systeme kommen immer dann zum Einsatz, wenn Düse und Luftkappe starken Verschmutzungen ausgesetzt sind. Dieses System ist daher mit einem zusätzlichen Spülventil versehen. Nach dem Spritzgang wird ein Luft-Spülmittelgemisch in den Ringspalt zwischen Düse und Luftkopf gedrückt.

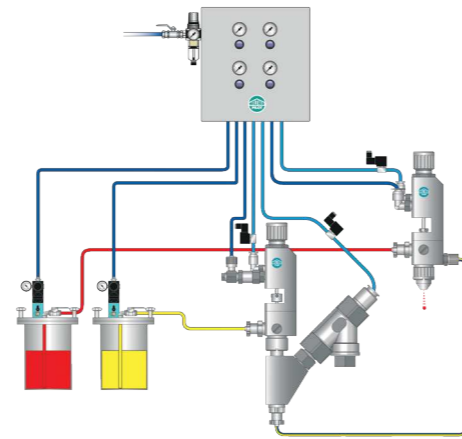

Technische Daten	
Punktgrößen	Von 3 bis 30mm Ø für ca. 210.000 Punktmarkierungen (bei einer Punktgröße von 5 mm Ø)
Auftragungsmenge	oder 13.500 Meter Strichmarkierungen (bei einer Breite von 5 mm)
Planungs- und Montageleistungen	Zur Integration in Ihre Fertigungslinie - Durchführung kann gerne durch uns erfolgen

Ausstattung	
<b>Spritzpistole GA9010</b>	
Düsengrößen [mm]	0,3 / 0,5 / 0,8 / 1,0 / 1,2 / 1,5
Düse und Nadel	Edelstahl
<b>Spülventil</b>	
Körper	Edelstahl
<b>Materialdruckbehälter MDG 3 KLA</b>	
Füllmenge [ml]	ab 1000
Max. Betriebsdruck [bar]	3
Rührwerk	Ohne Rührwerk (für Spülmittel)
<b>Magnetventil 3/2-Wege</b>	
Spannung [V]	24
<b>Magnetventil 2/2-Wege</b>	
Spannung [V]	24
<b>Pneumatikschrank mit Manometer</b>	
Anschluss von	2x Druckbehälter, 1x Signier-Spritzpistole, 1x Spülventil
<b>Schlauchpaket</b>	
Anschlüsse	inklusive
Schläuche	Luft- und Materialschlauch 10m

Ausüstungsoptionen Select System	
Halterungen für Spritzpistole	
Rührwerke und Füllstandsmesstechnik	
Sprühnebelabsaugung	
Farbsensoren / Messumformer zur Funktionsüberwachung	
Steuerschranke / Pneumatikschranke	
Systemvarianten Behälter: MDG 1 Modular / MDG 8 Modular / MDG 22 Modular / MDG 45 Modular	

### Artikelnummer

WPS510303010XX

### Lieferumfang

System Select 5  
(+ gewünschte Ausstattung)

### Bestellinformationen

Bitte geben Sie bei Bestellung Ihre gewünschten Ausrüstungsoptionen an..

# System Select 6

## Markiersystem



Systemdesign für die Verarbeitung absetzender bzw. schnell trocknender Materialien mit Doppelmembranpumpe für den Materialumlauf. Eine zusätzliche Spülvorrichtung beugt Beeinträchtigungen durch Verschmutzungen an Düse und Luftkopf vor.

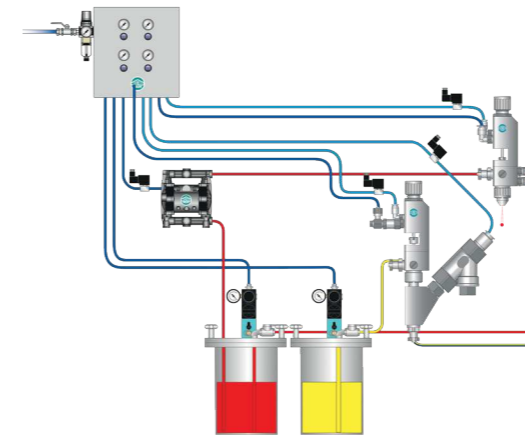

Technische Daten	
Auftragungsmenge	37.000 Meter Strichmarkierungen (bei einer Breite von 5 mm)
Planungs- und Montageleistungen	Zur Integration in Ihre Fertigungslinie - Durchführung kann gerne durch uns erfolgen

Ausstattung	
<b>Spritzpistole GA9010</b>	
Ausführung	Umlauf-Version
Düsengrößen [mm]	0,3 / 0,5 / 0,8 / 1,0 / 1,2 / 1,5
Düse und Nadel	Edelstahl
<b>Spülventil</b>	
Körper	Edelstahl
<b>Materialdruckbehälter MDG 8</b>	
Füllmenge [ml]	ab 1000
Max. Betriebsdruck [bar]	3
Rührwerk	Ohne Rückwerk (für Farbe, Umlaufversion)
<b>Materialdruckbehälter MDG 8</b>	
Füllmenge [ml]	6400
Max. Betriebsdruck [bar]	4
Rührwerk	Ohne Rückwerk (für Spülmittel)
<b>Magnetventil 3/2-Wege</b>	
Spannung [V]	24
<b>Magnetventil 2/2-Wege</b>	
Spannung [V]	24
<b>Membranpumpe Zip 52</b>	
Ausführung	Acetal
<b>Pneumatikschrank mit Manometer</b>	
Anschluss für	2x Druckbehälter, 1x Signier-Spritzpistole, 1x Spülventil
<b>Schlauchpaket</b>	
Anschlüsse	inklusive
Schläuche	Luft- und Materialschlauch 10m

Ausüstungsoptionen Select System	
Halterungen für Spritzpistole	
Rührwerke und Füllstandsmesstechnik	
Sprühnebelabsaugung	
Farbsensoren / Messumformer zur Funktionsüberwachung	
Steuerschranke / Pneumatikschranke	
Systemvarianten Behälter: MDG 1 Modular / MDG 8 Modular / MDG 22 Modular / MDG 45 Modular	

### Artikelnummer

WPS610808310XX

### Lieferumfang

System Select 6  
(+ gewünschte Ausstattung)

### Bestellinformationen

Bitte geben Sie bei Bestellung Ihre gewünschten Ausrüstungsoptionen an..

# Klebond L

## Spritzsystem für Lösemittelklebstoffe

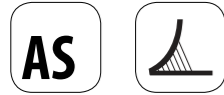

Die Auswahl und Konfiguration von Spritzsystemen für Lösemittelklebstoffe hängt von den spezifischen Anforderungen der jeweiligen Anwendung und der zu verarbeitenden Materialien ab. Erhalten Sie hier ein fertig konfiguriertes System.



Ausstattung	
Spritzpistole	Pilot IIIK
Materialdruckbehälter wahlweise	MDG 22 MDG 45
Materialdruckbehälter technische Daten	max. 6 bar Edelstahl ohne Rührwerk
Drucklufteinlassarmatur	mit zusätzlichem Druckluftreduzierventil
Schlauch	5m
Optional	Fahrgestell

\*Beide Druckbehälter sind für den Einsatz von Originalgebinden geeignet, d.h. ein Umfüllen ist nicht erforderlich. Es kann direkt aus dem Gebinde gearbeitet werden.

### Lieferumfang

Klebond L

### Bestellinformationen

Bitte geben Sie bei Bestellung Ihre gewünschten Ausrüstungsoptionen an.

# Klebond D

## Spritzsystem für Dispersionsklebstoffe



Wie bei anderen Spritzsystemen ermöglichen auch Systeme für Dispersionsklebstoffe eine präzise Dosierung der Klebstoffmenge, um eine gleichmäßige Beschichtung der Oberflächen zu gewährleisten.



Ausstattung	
Spritzpistole wahlweise	GM 1030P ADH HVLP
Materialdruckbehälter wahlweise	MDG 22 MDG 45
Materialdruckbehälter technische Daten	Edelstahl ohne Rührwerk
Drucklufteinlassarmatur	mit zusätzlichem Druckluftreduzierventil
Schlauch	5m
Optional	Fahrgestell

### Lieferumfang

Klebond D

### Bestellinformationen

Bitte geben Sie bei Bestellung Ihre gewünschten Ausrüstungsoptionen an.

# Vakubond

## Spritzsystem für scherempfindliche Dispersionsklebstoffe



Wer zentrale Materialversorgung und materialschonende Klebstoffförderung zusammenbringen will: Hier ist die Lösung. Über die Befüllautomatik wird der Nachfluss des Klebstoffes vom Container in den Druckbehälter materialschonend geregelt. Von dort erfolgt der pulsationsfreie Materialtransfer.

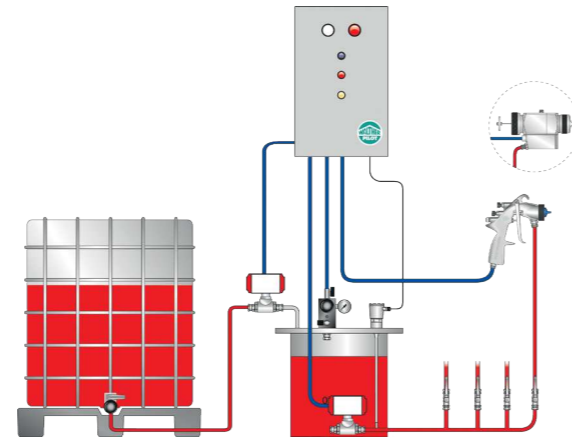

Ausstattung	
Spritzpistole	GM 1030P ADH GA 1030 ADH
Schaltschrank	Elektrisch
System	Halbautomatisch / Automatisch
Materialdruckbehälter	mit im Deckel integrierter Füllstandsmessung
Kugelhahn	pneumatisch angesteuert
Schlauchpaket	optional
Druckluftaufbereitung	optional

\*Der IBC braucht nicht hochgestellt zu werden.  
Bis zu max. 10 Arbeitsplätze können mit Material versorgt werden.  
Förderschnecken bis 25m sind möglich.

### Lieferumfang

Vakubond

### Bestellinformationen

Bitte geben Sie bei Bestellung Ihre gewünschten Ausrüstungsoptionen an.

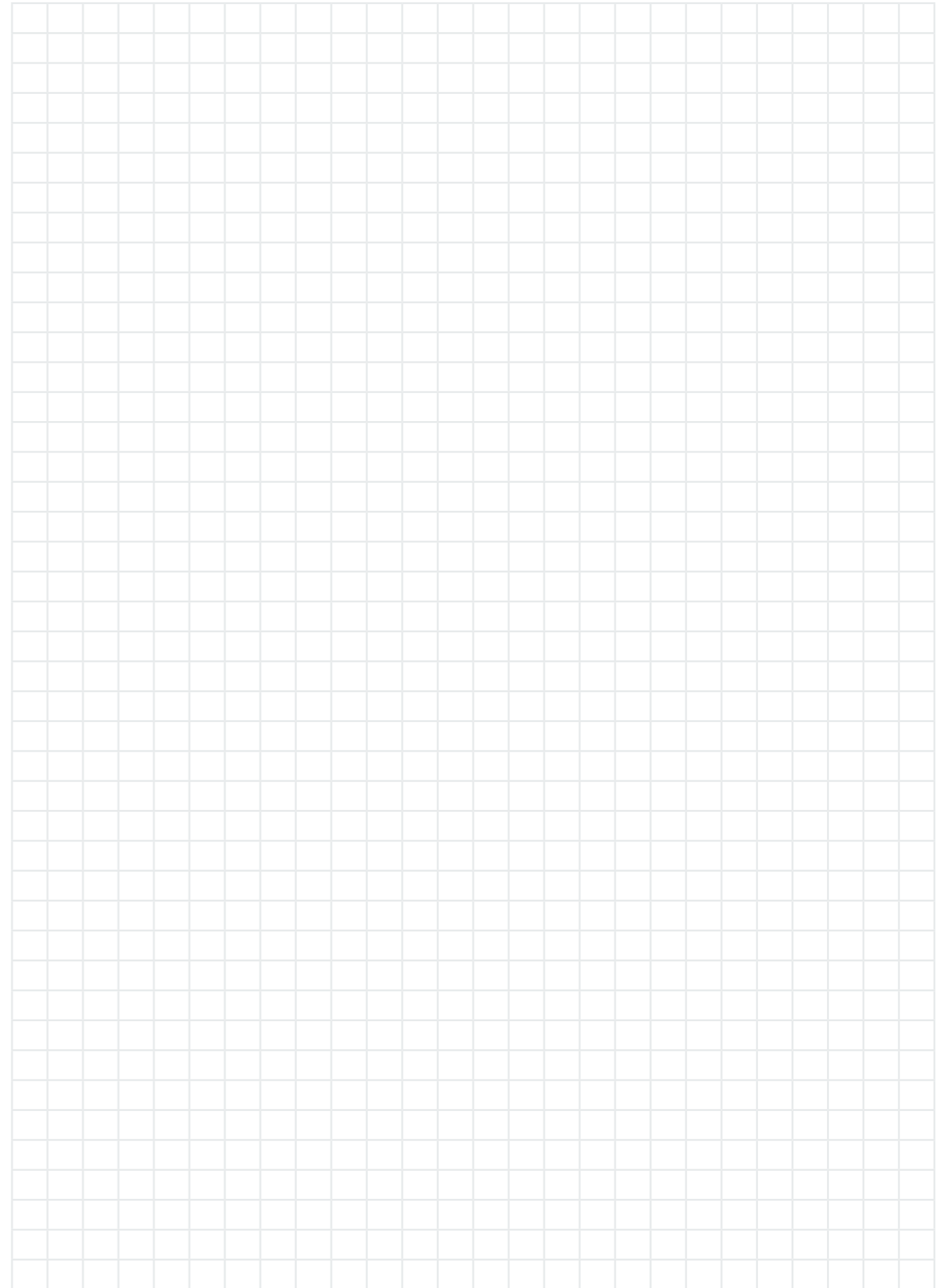



# TR - 2

## Trennmittelauftragssystem

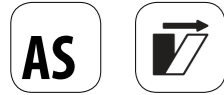

Dieses System ermöglicht eine genaue Dosierung der Trennmittelmenge, um eine gleichmäßige Verteilung und eine effektive Trennung zu gewährleisten.



Ausstattung	
Spritzpistole	Pilot Twin
Düse und Nadel	Edelstahl
Gewicht [g]	235
Düseneinlage [mm]	0,2 / 0,3 / 0,5 / 0,8 / 1,0 / 1,2 / 1,5
Materialdruckbehälter	LCB - 2 (Leichtmetall)
Nutzinhalt [L]	1,8
Ausstattung	Doppelarmatur, Sicherheitsventil, Tragegriff
Schlauchpaket	PU-TWIN
Länge [M]	5

\*Weitere Zusammenstellungen (z.B. mit Membranpumpe) sind je nach Anforderung problemlos möglich

### Lieferumfang

Trennmittelauftragssystem TR-2

### Bestellinformationen

Bitte geben Sie bei Bestellung Ihre gewünschte Konfiguration an.

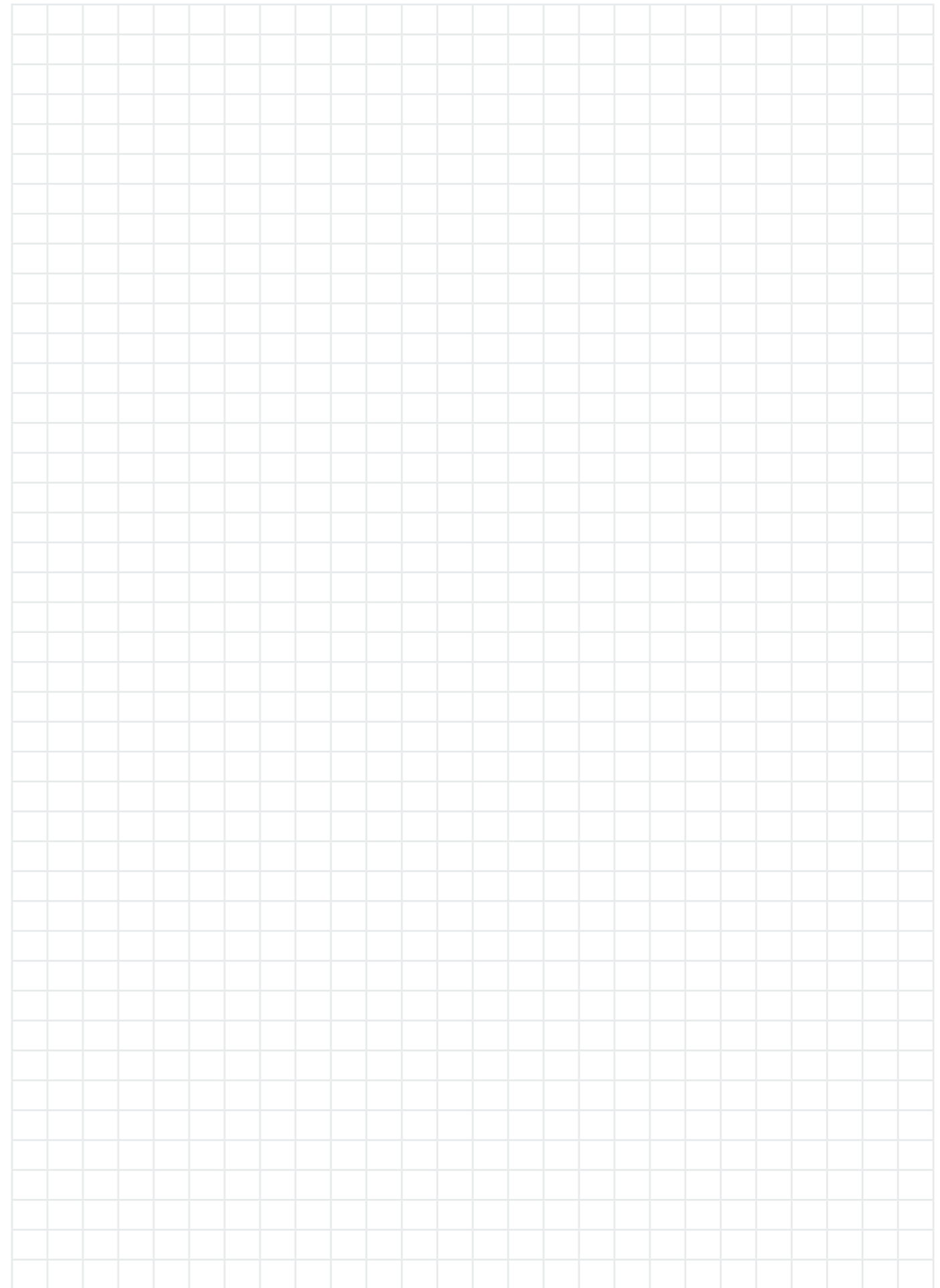

# Destilliergeräte

## Regenerieranlagen für Lösemittel

AS

Geeignet für die Rückgewinnung aller verschmutzten Löse- und Verdünnungsmittel durch Destillation. Vollautomatischer Betrieb basierend auf die Ablesung des Lösemitteldampfes.



	K16 TUV EX-ATEX	K30 TUV EX-ATEX	K60 TUV EX-ATEX
<b>Ausführung / Artikelnummer</b>			
Edelstahl	GCK016TUVES	GCK030000ES	GCK060000ES
Kupfer	GCK016TUV00	GCK03000000	GCK06000000
<b>Füllmenge [l]</b>			
Füllmenge	18	37	67
<b>Volumetrische Kapazität [l]</b>			
Volumetrische Kapazität	24	49	87
<b>Leistung Heizung [kW]</b>			
Leistung Heizung	1,6	2,5	3,2
<b>Aufbereitung [l]</b>			
Ø Aufbereitung pro Tag	18-54	37-111	67-200
<b>Regeltemperatur [C°]</b>			
Regeltemperatur	50-170	50-200	50-200
<b>Heizung</b>			
Heizung	indirekt durch Diathermiköl		
<b>Inhaltsvermögen Öl [l]</b>			
Inhaltsvermögen	13,3	14,5	23,4
<b>Schallpegel [db]</b>			
Schallpegel	65		
<b>Abmessung [cm]</b>			
Abmessung	55x80x113	66x90x126	66x96x126
<b>Gewicht [kg]</b>			
Gewicht	85	100	103
<b>Gesamteinheit</b>	CE EX II 2G Ex h II B T3		
<b>Anschlusskasten</b>	CE EX 0948 2G Ex d b II B T4 Gb		
<b>Folienbeutel</b>			
	GCK16F0B000	GCK30DF0B00	GCK60DF0B00
<b>Wärmeträgeröl</b>			
1 Liter	GWT0EL00001		
5 Liter	GWT0EL00005		

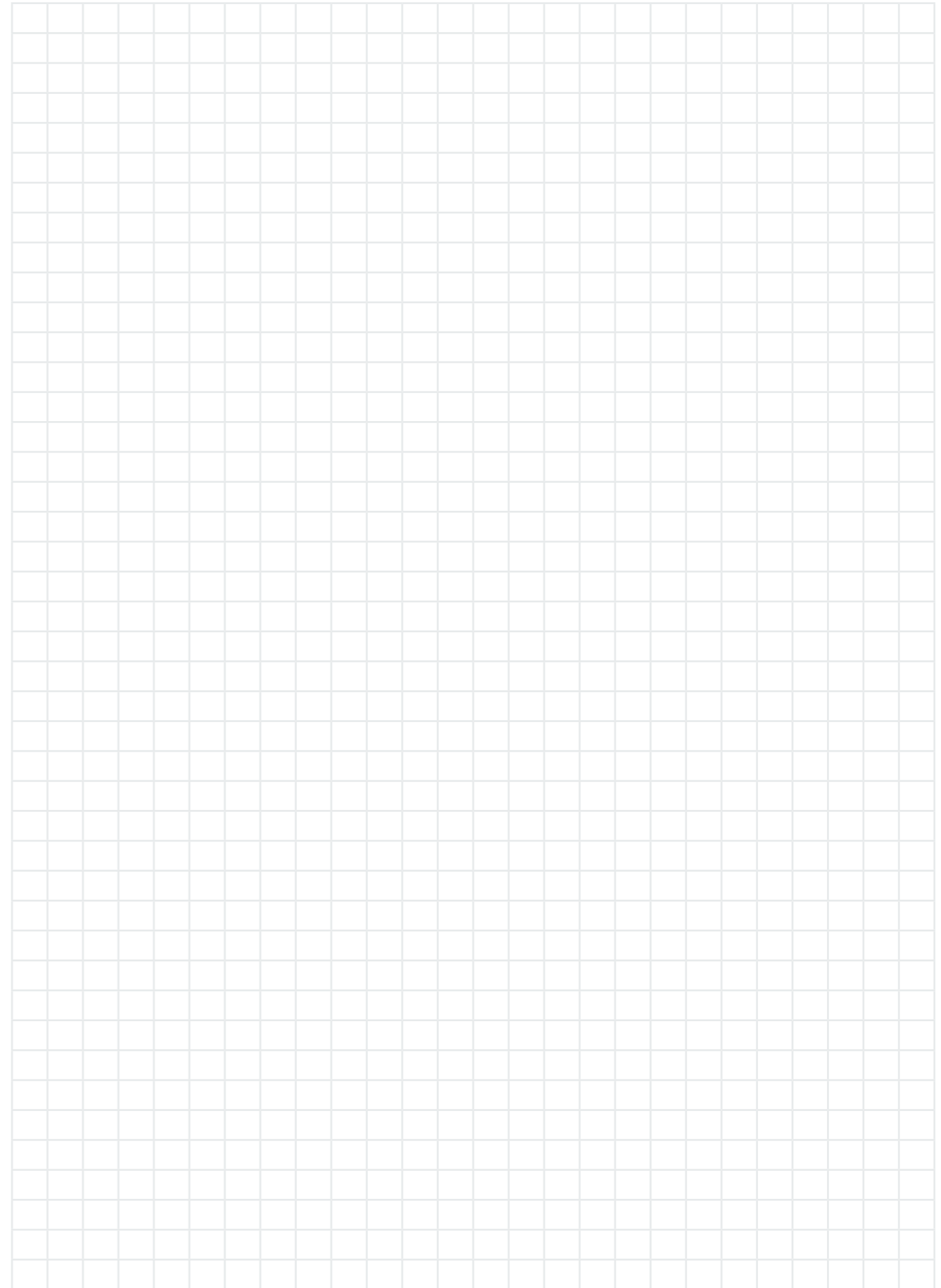

# Rührstation PE510

für 30 Liter Gebinde

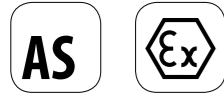

Einzelbauteile bzw. Fertige Baugruppen mit Druckluft- oder Elektrorührwerk für den Ex- oder nicht Ex-geschützten Anwendungsbereich, wahlweise mit Einhand- oder Zweihandsteuerung.



Produktvarianten	Art.-Nr.
<b>Fertige Baugruppen</b>	
Grundeinheit Heber PE510	2420822
PE510 DRW 46-810 N.EX. EINHAND KPL.	2406373
PE510 DRW 46-735 N.EX. EINHAND KPL.	2406374
PE510 ERW 0,18KW N.EX. EINHAND KPL.	2406375
PE510 DRW 46-810 EX. EINHAND KPL.	2407561
PE510 DRW 46-735 EX. EINHAND KPL.	2407562
PE510 ERW 0,18KW EX. EINHAND KPL.	2407563
PE510 DRW 46-810 N.EX. ZWEIHAND KPL.	2407567
PE510 DRW 46-735 N.EX. ZWEIHAND KPL.	2407568
PE510 ERW 0,18KW N.EX. ZWEIHAND KPL.	2407569
PE510 DRW 46-810 EX. ZWEIHAND KPL.	2407575
PE510 DRW 46-735 EX. ZWEIHAND KPL.	2407576
PE510 ERW 0,18KW EX. ZWEIHAND KPL.	2407577

Produktvarianten	Art.-Nr.
<b>Einzelbauteile &amp; Zubehör</b>	
<b>Einzelbauteile</b>	
PE 510	PE051000001
PE 510 schwenkbar	PE051010001
<b>Haltearm</b>	
Haltearm 30 Liter	PE050099300
<b>Fasszentrierung</b>	
Fasszentrierung 30/60 Liter	PE050099200
<b>Deckel modular</b>	
Deckel 30 Liter Modular	2409750
<b>Steuerpanel</b>	
Einhand Steuerpanel ORW	AE400008120
Einhand Steuerpanel DRW	AE400008121
Einhand Steuerpanel ERW	AE400008122
Zweihand Steuerpanel DRW	AE400008101
Zweihand Steuerpanel ERW	AE400008102
Zweihand Steuerpanel ORW	AE400008103
<b>Ständer für Steuerungen</b>	
Ständer Zweihandsteuerung	2382309
Halter Zweihandsteuerung	2388815
<b>Schalter und Fassabfragen</b>	
Pneumatikschalter Hubgerät	2392222
Fassabfrage Baugruppe 30-200L	AE400008100

## Abkürzungsverzeichnis

DRW	Drucklufrührwerk
ERW	Elektrorührwerk
N.EX.	nicht ex-geschützt
EX	ex-geschützt
EINHAND	Einhandsteuerung
ZWEIHAND	Zweihandsteuerung
KPL.	komplett
ORW	ohne Rührwerk
DRW	Drucklufrührwerk
ERW	Elektrorührwerk

# Rührstation PE710

für 60 Liter Gebinde

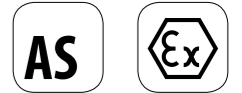

Einzelbauteile bzw. Fertige Baugruppen mit Druckluft- oder Elektrorührwerk für den Ex- oder nicht Ex-geschützten Anwendungsbereich, wahlweise mit Einhand- oder Zweihandsteuerung.



Produktvarianten	Art.-Nr.
PE 710	PE071000001

Zubehör	Art.-Nr.
<b>Haltearm</b>	
Haltearm 60 Liter	PE070099300
<b>Fasszentrierung</b>	
Fasszentrierung 30/60 Liter	PE050099200
<b>Deckel</b>	
Deckel 60 Liter Version E	D0502000042
<b>Steuerpanel</b>	
Einhand Steuerpanel ORW	AE400008120
Einhand Steuerpanel DRW	AE400008121
Einhand Steuerpanel ERW	AE400008122
Zweihand Steuerpanel DRW	AE400008101
Zweihand Steuerpanel ERW	AE400008102
Zweihand Steuerpanel ORW	AE400008103
<b>Ständer für Steuerungen</b>	
Ständer Zweihandsteuerung	2382309
Halter Zweihandsteuerung	2388815
<b>Schalter und Fassabfragen</b>	
Pneumatikschalter Hubgerät	2392222
Fassabfrage Baugruppe 30-200L	AE400008100

## Abkürzungsverzeichnis

DRW	Drucklufrührwerk
ERW	Elektrorührwerk
N.EX.	nicht ex-geschützt
EX	ex-geschützt
EINHAND	Einhandsteuerung
ZWEIHAND	Zweihandsteuerung
KPL.	komplett

# Rührstation PE1010

für 200 Liter Gebinde

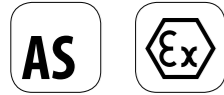

Einzelbauteile bzw. Fertige Baugruppen mit Druckluft- oder Elektrorührwerk für den Ex- oder nicht Ex-geschützten Anwendungsbereich, wahlweise mit Einhand- oder Zweihandsteuerung.

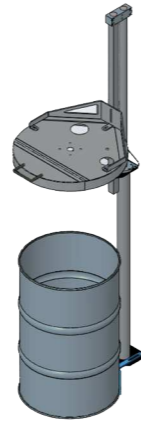

Produktvarianten	Art.-Nr.
<b>Fertige Baugruppen</b>	
Grundeinheit Heber PE1010	2420823
PE1010 DRW 46-845 N.EX EINHAND KPL.	2406376
PE1010 DRW 46-735 N.EX EINHAND KPL.	2406377
PE1010 ERW 0,55KW N.EX. EINHAND KPL.	2406378
PE1010 DRW 46-845 EX EINHAND KPL.	2407564
PE1010 DRW 46-735 EX EINHAND KPL.	2407565
PE1010 ERW 0,55KW EX. EINHAND KPL.	2407566
PE1010 DRW 46-845 N.EX ZWEIHAND KPL.	2407571
PE1010 DRW 46-735 N.EX ZWEIHAND KPL.	2407572
PE1010 ERW 0,55KW N.EX. ZWEIHAND KPL.	2407573
PE1010 DRW 46-845 EX ZWEIHAND KPL.	2407578
PE1010 DRW 46-735 EX ZWEIHAND KPL.	2407579
PE1010 ERW 0,55KW EX. ZWEIHAND KPL.	2407580

Produktvarianten	Art.-Nr.
<b>Einzelbauteile &amp; Zubehör</b>	
<b>Einzelbauteile</b>	
PE 1010	PE101000001
PE 1010 schwenkbar	PE101010001
<b>Haltearm</b>	
Haltearm 200 Liter	PE100099300
<b>Fasszentrierung</b>	
Fasszentrierung 200 Liter	PE100099200
<b>Deckel modular</b>	
Deckel 200 Liter Modular	2409751
<b>Steuerpanel</b>	
Einhand Steuerpanel ORW	AE400008120
Einhand Steuerpanel DRW	AE400008121
Einhand Steuerpanel ERW	AE400008122
Zweihand Steuerpanel DRW	AE400008101
Zweihand Steuerpanel ERW	AE400008102
Zweihand Steuerpanel ORW	AE400008103
<b>Ständer für Steuerungen</b>	
Ständer Zweihandsteuerung	2382309
Halter Zweihandsteuerung	2388815
<b>Schalter und Fassabfragen</b>	
Pneumatikschalter Hubgerät	2392222
Fassabfrage Baugruppe 30-200L	AE400008100

## Abkürzungsverzeichnis

DRW	Druckluftührwerk
ERW	Elektrorührwerk
N.EX.	nicht ex-geschützt
EX	ex-geschützt
EINHAND	Einhandsteuerung
ZWEIHAND	Zweihandsteuerung
KPL.	komplett
ORW	ohne Rührwerk
DRW	Druckluftührwerk
ERW	Elektrorührwerk

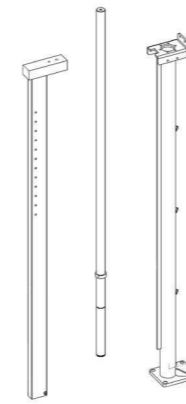

# Rührstation PE1511

für IBC

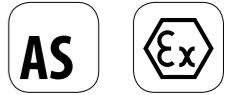

Einzelbauteile bzw. Fertige Baugruppen mit Druckluft- oder Elektrorührwerk für den Ex- oder nicht Ex-geschützten Anwendungsbereich, wahlweise mit Einhand- oder Zweihandsteuerung.

Produktvarianten	Art.-Nr.
PE 1510 verstärkt	PE151100001

Produktvarianten	Art.-Nr.
<b>Haltearm</b>	
Haltearm 1000 Liter verstärkt	PE150199300
<b>Deckelblech</b>	
Deckelblech IBC	2340316
<b>Steuerpanel</b>	
Einhand Steuerpanel ORW	AE400008120
Einhand Steuerpanel DRW	AE400008121
Einhand Steuerpanel ERW	AE400008122
Zweihand Steuerpanel DRW	AE400008101
Zweihand Steuerpanel ERW	AE400008102
Zweihand Steuerpanel ORW	AE400008103
<b>Ständer für Steuerungen</b>	
Ständer Zweihandsteuerung	2382309
<b>Schalter und Fassabfragen</b>	
Pneumatikschalter Hubgerät	2392222
Fassabfrage Baugruppe IBC	2386387
<b>Wandhalter</b>	
Wandhalter verstellbar PE1511	2409951

## Abkürzungsverzeichnis

DRW	Druckluftührwerk
ERW	Elektrorührwerk
N.EX.	nicht ex-geschützt
EX	ex-geschützt
EINHAND	Einhandsteuerung
ZWEIHAND	Zweihandsteuerung
KPL.	komplett
ORW	ohne Rührwerk
DRW	Druckluftührwerk
ERW	Elektrorührwerk

# Rührstation PE710

für Materialdruckbehälter (MDG)

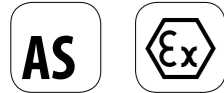

Einzelbauteile bzw. Fertige Baugruppen mit Druckluft- oder Elektrorührwerk für den Ex- oder nicht Ex-geschützten Anwendungsbereich, wahlweise mit Einhand- oder Zweihandsteuerung.

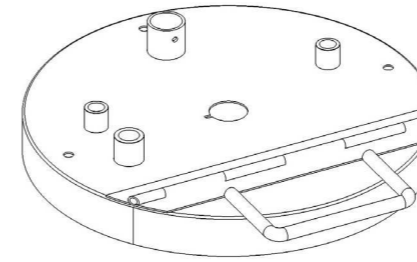

# Zubehör Rührstationen

für PE-Einheiten

Entdecken Sie unser umfangreiches Zubehörsortiment für Rührstationen, das Ihnen dabei hilft, Ihre Mischprozesse zu optimieren. Wir bieten Ihnen alles, was Sie für eine effiziente und zuverlässige Mischung benötigen.

Produktvarianten Einzelbauteil	Art.-Nr.
PE 710 f. MDG	PE071010001

Produktvarianten mit Bodenplatte zur Montage der Materialdruckbehälter	Art.-Nr.
WP Hubgerät MDG-12/24 ORW	2386471
WP Hubgerät MDG-12/24 DRW	2386472
WP Hubgerät MDG-12/24 ERW	2386473
WP Hubgerät MDG-22 ORW	2386474
WP Hubgerät MDG-22 DRW	2386475
WP Hubgerät MDG-22 ERW	2386476
WP Hubgerät MDG-45/60 ORW	2386320
WP Hubgerät MDG-45/60 DRW	2386321
WP Hubgerät MDG-45/60 ERW	2386322
WP Hubgerät MDG-22 Modular ORW	2386323
WP Hubgerät MDG-22 Modular DRW	2386324
WP Hubgerät MDG-22 Modular ERW	2386325
WP Hubgerät MDG-45 Modular ORW	2386326
WP Hubgerät MDG-45 Modular DRW	2386327
WP Hubgerät MDG-45 Modular ERW	2386328

Produktvarianten zur Montage auf Liquid Rack	Art.-Nr.
Hubgerät MDG-12/24 ORW Wanne	2410094
Hubgerät MDG-12/24 DRW Wanne	2410095
Hubgerät MDG-12/24 ERW Wanne	2410096
Hubgerät MDG-22 ORW Wanne	2410097
Hubgerät MDG-22 DRW Wanne	2410098
Hubgerät MDG-22 ERW Wanne	2410099
Hubgerät MDG-45/60 ORW Wanne	2410100
Hubgerät MDG-45/60 DRW Wanne	2410101
Hubgerät MDG-45/60 ERW Wanne	2410102
Hubgerät MDG-22 Modular ORW Wanne	2410103
Hubgerät MDG-22 Modular DRW Wanne	2410104
Hubgerät MDG-22 Modular ERW Wanne	2410105
Hubgerät MDG-45 Modular ORW Wanne	2410106
Hubgerät MDG-45 Modular DRW Wanne	2410107
Hubgerät MDG-45 Modular ERW Wanne	2410108

Zubehör	Art.-Nr.
<b>Haltearm</b>	
Haltearm MDG 22	PE002299300
Haltearm MDG 12/24	PE002499300
Haltearm MDG 22 Modular	PE002299301
Haltearm MDG 45/60	PE004599300
Haltearm MDG 45 Modular	PE004599301
<b>Schalter</b>	
Pneumatikschalter Hubgerät	2392222
<b>Hebersteuerungen</b>	
Einhand Steuerpanel ORW	AE400008120
Einhand Steuerpanel DRW	AE400008121
Einhand Steuerpanel ERW	AE400008122
Zweihand Steuerpanel DRW	AE400008101
Zweihand Steuerpanel ERW	AE400008102
Zweihand Steuerpanel ORW	AE400008103
<b>Ständer für Steuerungen</b>	
Ständer Zweihandsteuerung	2382309
Halter Zweihandsteuerung	2388815

Produktvarianten Deckel Modular	Art.-Nr.
70mm ø28,5mm	2409760
110mm ø28,5mm	2409759
110mm 2"	AE400009073
70mm 1"	2409949
70mm 3/4"	2409950
70mm 1/2"	2409768
70mm 3/8"	2409769

# Liquid Racks

Typ 710

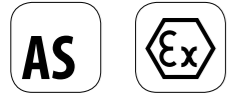

Liquid Racks bieten eine robuste Lösung zur Lagerung und Handhabung von Flüssigkeiten in verschiedenen Behältergrößen. Durch ihre modulare Bauweise und optimierte Platznutzung maximieren sie die Effizienz Ihres Betriebs. Entdecken Sie unsere Liquid Racks für eine verbesserte Flüssigkeitsorganisation.



Produktvarianten	Art.-Nr
Liquid Rack 710	2435689

Technische Daten	
A = Breite [mm]	710
B = Absatnd zu Boden [mm]	190
C = Tiefe [mm]	993
D = Gesamthöhe [mm]	1551
Geeignet für	1x30- oder 1x200 Liter Behälter

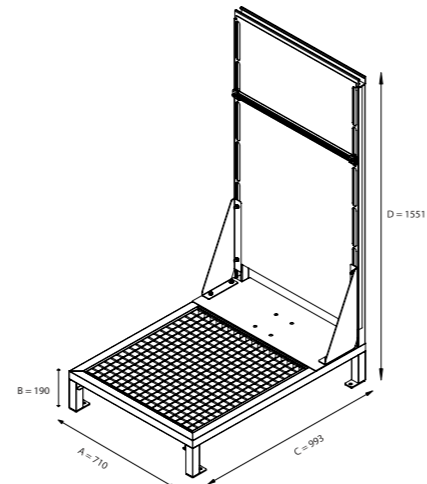

# Zubehör Liquid Racks

Schienenensatz & Tropfbleche



Optimieren Sie Ihre Liquid Racks mit unseren Schienenensätzen und Tropfblechen. Mit ihrer passgenauen Formgebung und robusten Konstruktion bieten sie eine zuverlässige Lösung für Ihre Lagerungsanforderungen.

Produktvarianten	
Schienenensatz	
Artikelnummer Schienenensatz 710	2435986
Maße [HxBxL mm]	28x15x710 (inkl. Endstopfen, exkl. Befestigungsmaterial)
Artikelnummer Schienenensatz 710 schwer	2452471
Maße [HxBxL mm]	41x41x710 (inkl. Endstopfen, exkl. Befestigungsmaterial)

Technische Daten	
Tropfblech	
Tropfblech Edelstahl Artikelnummer	2443230
Maße [HxBxL mm]	20x615x677
Tropfblech Edelstahl MDG Artikelnummer	2448615
Maße [HxBxL mm]	25x618x677

Technische Daten	
Wanne	
Wanne 710 Artikelnummer	2437874
Maße [HxTxL mm]	320x760x1007

Montagesatz Heber	Art.-Nr.
Montagesatz Heber	2435998

# Liquid Racks

Typ 1480

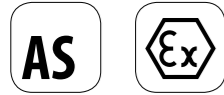

Liquid Racks bieten eine robuste Lösung zur Lagerung und Handhabung von Flüssigkeiten in verschiedenen Behältergrößen. Durch ihre modulare Bauweise und optimierte Platznutzung maximieren sie die Effizienz Ihres Betriebs. Entdecken Sie unsere Liquid Racks für eine verbesserte Flüssigkeitsorganisation.



Produktvarianten	Art.-Nr
Liquid Rack 1480	2435802

Technische Daten	
A = Breite [mm]	1480
B = Absatnd zu Boden [mm]	190
C = Tiefe [mm]	993
D = Gesamthöhe [mm]	1551
Geeignet für	2x200- oder 3x30 Liter Behälter

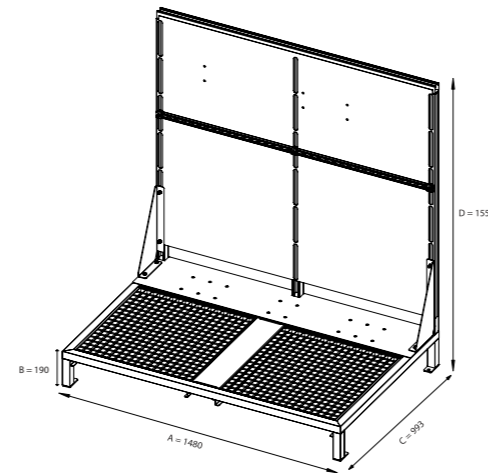

# Zubehör Liquid Racks

## Schieneneinsatz & Tropfbleche

Optimieren Sie Ihre Liquid Racks mit unseren Schieneneinsätzen und Tropfblechen. Mit ihrer passgenauen Formgebung und robusten Konstruktion bieten sie eine zuverlässige Lösung für Ihre Lagerungsanforderungen.

Produktvarianten Schieneneinsatz	
Arikelnummer Schienensatz 750	2451824
Maße [HxBxL mm]	28x15x710 (inkl. Endstopfen, exkl. Befestigungsmaterial)
Arikelnummer Schienensatz 750 schwer	2452385
Maße [HxBxL mm]	41x41x710 (inkl. Endstopfen, exkl. Befestigungsmaterial)
Arikelnummer Schienensatz 1480	2435993
Maße [HxBxL mm]	28x15x1480 (inkl. Endstopfen, exkl. Befestigungsmaterial)
Arikelnummer Schienensatz 1480 schwer	2452470
Maße [HxBxL mm]	41x41x1480 (inkl. Endstopfen, exkl. Befestigungsmaterial)

Technische Daten Tropfblech	
Tropfblech Edelstahl Artikelnummer	2443230
Maße [HxBxL mm]	20x615x677
Tropfblech Edelstahl MDG Artikelnummer	2448615
Maße [HxBxL mm]	25x618x677

Technische Daten Wanne	
Wanne 1480 Artikelnummer	2437890
Maße [HxTxL mm]	320x1440x1007

Montagesatz Heber	Art.-Nr.
Montagesatz Heber	2435998

# Wirkungsvolle Absauglösungen für sichere Sauberkeit.



## Absaugsysteme

Bei der Einrichtung oder Umgestaltung von Arbeitsplätzen ist der Gesundheits- und Arbeitsschutz besonders wichtig. Das breite Portfolio an Absauganlagen mit Trockenfiltern von Walther Pilot deckt bereits mit seinen Standardprodukten einen Großteil genau dieser Anforderungen ab.



### 128

#### Klein-/Spritzstände

Unsere kleinen und normalgroßen Spritzstände bieten optimale Lösungen für die Lackierung von kleinen bis mittleren Werkstücken. Ob auf dem Drehkreuz, dem Arbeitstisch oder kundenseitigen Aufnahmen platziert – unsere Spritzstände gewährleisten saubere Lackierprozesse.



### 132

#### Absaugwände

Für mittlere bis große Werkstücke eignen sich ideal unsere Absaugwand Typ 900 und die Absaugwand Typ 90 für eine robuste Absaugwand im Industriestandard. Effiziente Lösungen, die Ihre Arbeitsumgebung sauber und produktiv gestalten.



### 136

#### Mobile Absaugwände

Die mobile Absaugwand Typ Ultra ist perfekt für den flexiblen Einsatz, besonders bei gelegentlichen Anwendungen wie Spot-Repair. Trotz kompakter Abmessungen überzeugt sie mit hoher Gebläseleistung und einem platzsparenden Design. Entdecken Sie leistungsstarke Mobilität für effiziente Absaugung und maximale Flexibilität.



### 138

#### Spritztische

Der Absaugtisch Typ 25 ist optimal für lange Bauteile wie Leisten und andere Werkstücke, die manuell auf die große Absaugfläche gelegt werden können.



### 140

#### Nassspritzstände

Unsere Nassspritzstände bieten zuverlässige Technik bei hervorragender Funktionalität. Dank 3-seitiger oder rückwärtiger Wasservorhänge, Drehkreuze für präzise Positionierung und automatischer Wasserstandsregelung sind sie ideal für mittel- bis großvolumige Werkstücke.



### 142

#### Lackschlamm-Austragegerät

Die Twin 2200 Lackschlamm-Austragegeräte sind komplett aus Edelstahl gefertigt, um eine besondere Langlebigkeit zu gewährleisten, und verfügen über einen für Schwimmstoffe entwickelten pneumatischen Schieber. Die explosionsgeschützte, selbstansaugende Pumpe sorgt für eine zuverlässige und sichere Entleerung.



# Kleinspritzstand

Typ 700 / 820

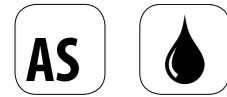

Spritzstand für kleine und mittlere Werkstücke, welche auf dem Arbeitstisch, dem optionalen Drehkreuz oder kundenseitigen Aufnahmen platziert werden



# Kleinspritzstände

Typ 77



Spritzstand für kleine Werkstücke, welche auf dem Drehkreuz platziert werden oder beim Lackieren in der Hand gehalten werden.

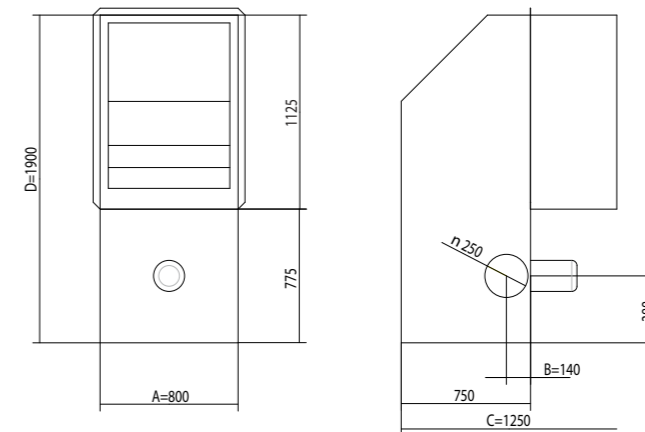
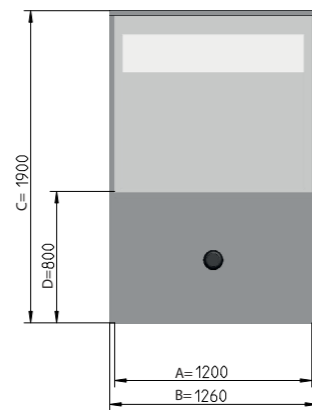

	Typ 708	Typ 710	Typ 712	Typ 714	Typ 820
<b>Technische Daten</b>					
Abluftanschluss			links und rechts anschließbar		
Filterwechsel			klappbare Filterrahmen für zügigen Wechsel		
Filtersystem			Mehrschicht-Filtermatten aus Altpapier		
Verschraubung			sicherer Stand, keine Verschraubung am Boden notwendig		
Geeignet für			kleine Düsendrößen, Airbrush, Spraydosen		
Lieferumfang			Anlieferung fertig zusammengebaut		
A = Arbeitsbreite [mm]	800	1000	1200	1400	2000
B = Gesamtbreite [mm]	860	1060	1260	1460	2060
C = Gesamthöhe ohne Leuchte [mm]			1900		
D = Höhe Arbeitstisch [mm]			800		
Höhe Arbeitsraum [mm]			1065		
Arbeitstiefe [mm]			675		
Gesamttiefe [mm]			1000		
Abluft [m³/h]	1850	2160	2580	3180	4600
Motor [kW]		0,75			1,35

Produktvarianten	Art.-Nr
Stand 708 NZ 350 MF-Filter	W1270800350
Stand 710 NZ 350 MF-Filter	W1271000350
Stand 712 NZ350 MF-Filter	W1271200350
Stand 714 NZ350 MF-Filter	W1271400350
Stand 820 NZ400 MF-Filter	W1282000400

	Typ 77/1	Typ 77/2	Typ 77/3	Typ 77/4
<b>Technische Daten</b>				
Abluftanschluss			links und rechts anschließbar	
Prallplatten			eingehängt	
Demontage für Filterwechsel			werkzeuglos möglich	
Filtersystem			Mehrschichtfilter aus Altpapier	
Verschraubung			am Boden erforderlich	
Lieferumfang			Anlieferung fertig zusammengebaut	
A = Arbeitsbreite [mm]	800	1000	1200	1450
B = Abstand bis Mitte Rohranschluss [mm]			140	
C = Gesamttiefe [mm]			1000	
D = Gesamthöhe [mm]			1900	
Abluft [m³/h]	2600	3100	3420	3520
Gebälsetyp			NZ350	
Motor [kW]			0,75	

Produktvarianten	Art.-Nr
Stand 77/1 NZ350 MF-Filter	W1277010350
Stand 77/2 NZ350 MF-Filter	W1277020350
Stand 77/3 NZ350 MF-Filter	W1277030350
Stand 77/4 NZ350 MF-Filter	W1277040350

# Spritzstand

Typ 80

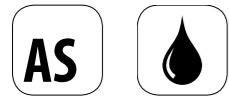

Spritzstand für mittlere Werkstücke, welche auf dem Arbeitstisch, dem optionalen Drehkreuz oder kundenseitigen Aufnahmen platziert werden. Dieser Spritzstand wird praktisch für alle Spritzarbeiten der entsprechenden Teilgrößen eingesetzt.

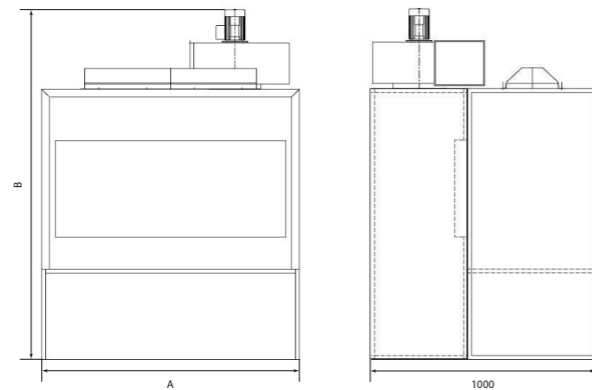

Typ 80/1

Typ 80/2

Technische Daten	
Filterwechsel	einfacher Wechsel durch ausklappbaren Filterrahmen und herausnehmbarer Arbeitsplatte
Verschraubung	sicherer Stand, keine Verschraubung am Boden notwendig
A = Arbeitsbreite [mm]	1430
B = Gesamthöhe [mm]	2710
Arbeitstiefe [mm]	1000
Abluft [m³/h]	3600
Gebälsetyp	NZ350
Motor [kW]	0,75

Produktvarianten	Art.-Nr
Stand 80-1 NZ350 rechtsd. MF-Filter	W2280010350
Stand 80-1 NZ350 linksd. MF-Filter	W2280011350
Stand 80-2 NZ400 rechtsd. MF-Filter	W2280020400
Stand 80-2 NZ400 linksd. MF-Filter	W2280021400

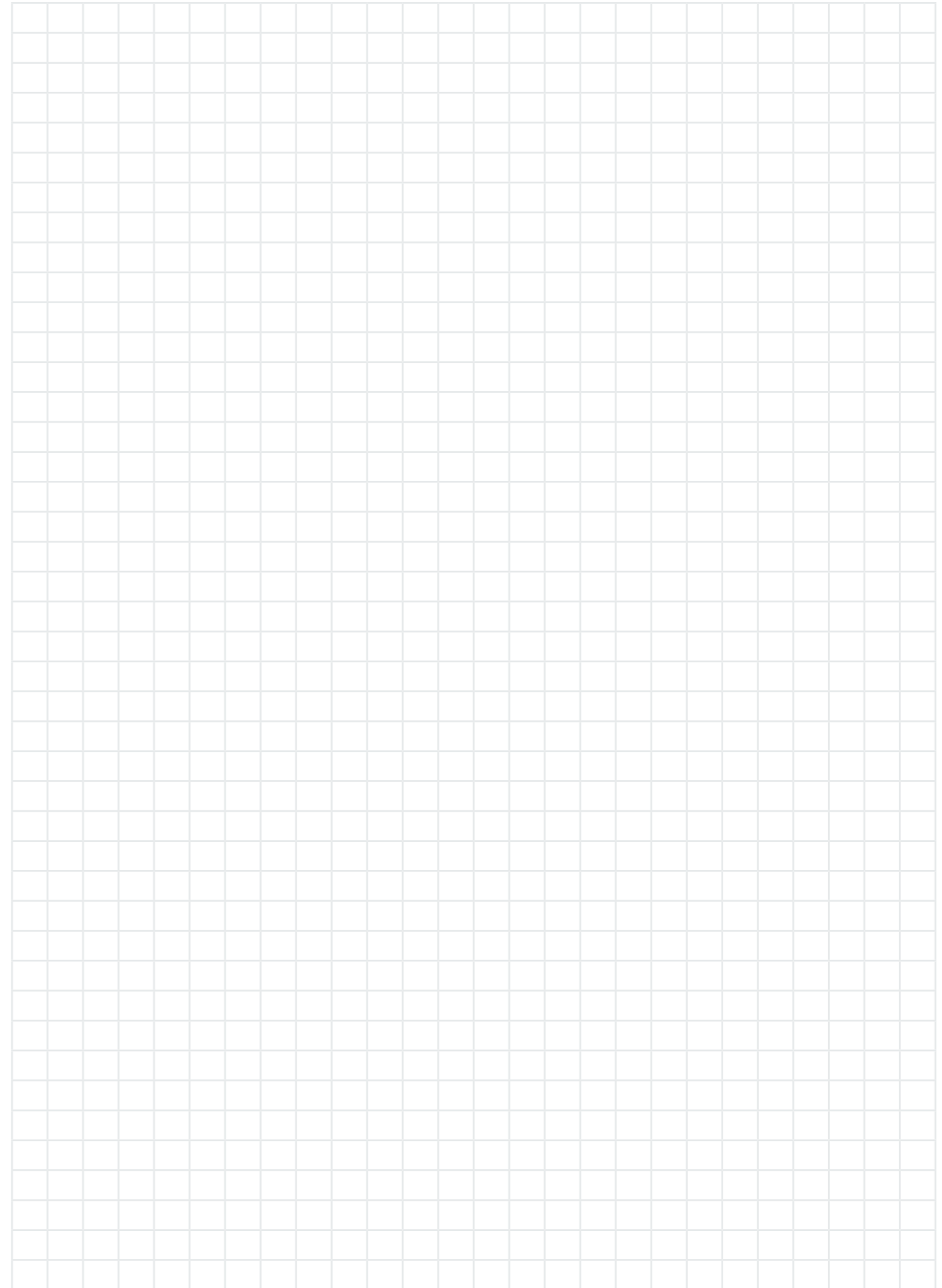

# Spritzwand

Typ 900

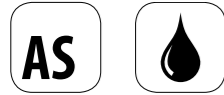

Geeignet für mittlere bis große Werkstücke, die vor der Absaugfläche platziert werden können

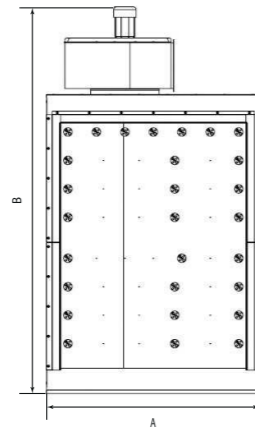

	Typ 910	Typ 915	Typ 920	Typ 925
<b>Technische Daten</b>				
Aufnahmekapazität	hohe Aufnahme für lange Standzeiten			
Bestandteile	Die Absaugwände werden zerlegt angeliefert, sämtliche für die Montage erforderlichen Teile (Blechformteile, Schrauben, Dichtungen) werden mit dem komplettem Ventilator geliefert			
A = Arbeitsbreite [mm]	1000	1500	2000	2500
B = Gesamthöhe [mm]	2710	2780	2850	2850
Arbeitstiefe [mm]	750			
Arbeitshöhe [mm]	2100			
Abluft [m³/h]	3600	6500	8600	10000
Gebälsetyp	NZ350	NZ400		NZ450
Motor [kW]	0,75	1,35		2,0

Produktvarianten	Art.-Nr
Spritzwand 910 NZ35 MF-Filter rechtsdrehend	W3009101350
Spritzwand 910 NZ35 MF-Filter linksdrehend	W3009102350
Spritzwand 915 NZ40 MF-Filter rechtsdrehend	W3009151400
Spritzwand 920 NZ45 MF-Filter rechtsdrehend	W3009201450
Spritzwand 920 NZ45 MF-Filter linksdrehend	W3009202450
Spritzwand 925 NZ45 MF-Filter rechtsdrehend	W3009251450

# Spritzwand

Typ 90 W

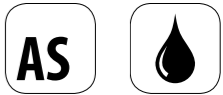

Ein modernes Baukasten-System ermöglicht die Zusammenfassung der 1m und 1,5m breiten, mit Dachteilen versehenen Grundelemente zu beliebigen Arbeitsbreiten.

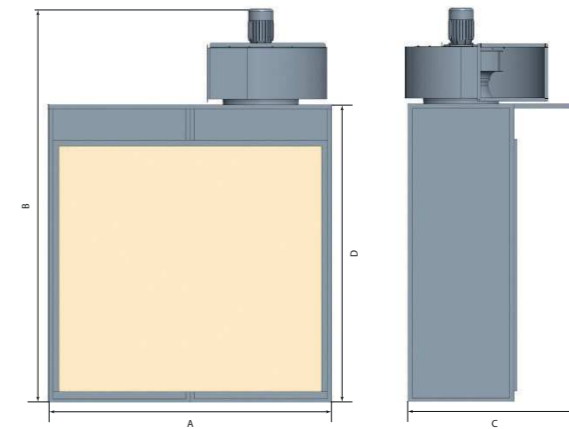
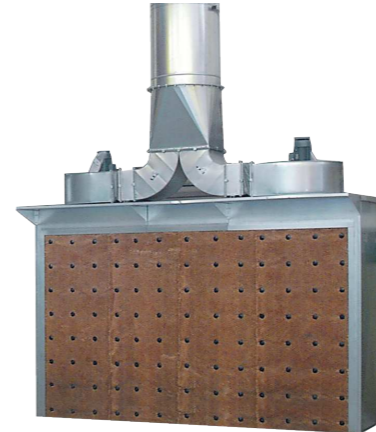

	Typ 90W-10	Typ 90W-20	Typ 90W-30	Typ 90W-40	Typ 90W-50	Typ 90W-60	Typ 90W-70
<b>Technische Daten</b>							
A = Arbeitsbreite [mm]	1000	1500	2000	2500	3000	3500	400
B = Gesamthöhe [mm]	2710	2780	2850	2850	2780	2850	2850
C = Arbeitstiefe [mm]	750						
D = Arbeitshöhe [mm]	2100						
Abluft [m³/h]	3600	6500	8600	10000	12800	15000	17000
Gebälsetyp	NZ350	NZ400	NZ450		2x NZ 450		
Motor [kW]	0,75	1,35	2,0		2x 2,0		

Produktvarianten	Art.-Nr
Wand 90W-10 NZ350 linksd. MF-Filter	W3290101350
Wand 90W-20 NZ400 rechtsd. MF-Filter	W3290200400
Wand 90W-20 NZ400 linksd. MF-Filter	W3290201400
Wand 90W-30 NZ450 rechtsd. MF-Filter	W3290300450
Wand 90W-30 NZ450 linksd. MF-Filter	W3290301450
Wand 90W-40 NZ450 rechtsd. MF-Filter	W3290400450
Wand 90W-40 NZ450 linksd. MF-Filter	W3290401450
Wand 90W-50 2xNZ400 rechtsd. MF-Filter	W3290500400
Wand 90W-50 2xNZ400 linksd. MF-Filter	W3290501400
Wand 90W-50 2xNZ400 re/li MF-Filter	W3290502400
Wand 90W-60 2xNZ450 rechtsd. MF-Filter	W3290600450

Produktvarianten	Art.-Nr
Wand 90W-60 2xNZ450 linksd. MF-Filter	W3290601450
Wand 90W-60 2xNZ450 re/li MF-Filter	W3290602450
Wand 90W-70 2xNZ450 rechtsd. MF-Filter	W3290700450
Wand 90W-70 2xNZ450 linksd. MF-Filter	W3290701450
Wand 90W-70 2xNZ450 re/li MF-Filter	W3290702450

# Spritzwand

Typ 90 WS

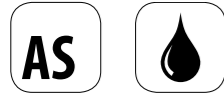

Absaugwand mit beweglichen Seitenwänden je nach Größe 1 x 480 oder 2 x 480 mm tief und Dachteil zur Optimierung der Umströmung der Werkstücke.

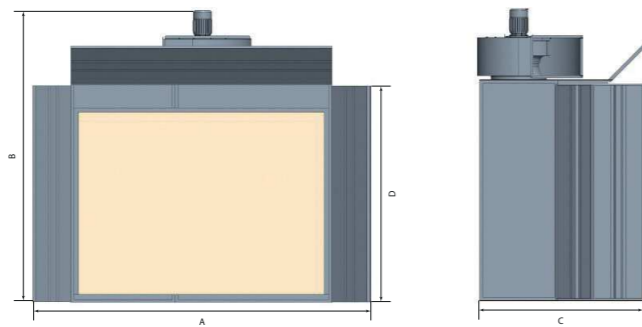

	Typ 90WS-10	Typ 90WS-20	Typ 90WS-30	Typ 90WS-40	Typ 90WS-50	Typ 90WS-60	Typ 90WS-70
<b>Technische Daten</b>							
A = Arbeitsbreite [mm]	1000	1500	2000	2500	3000	3500	4000
B = Gesamthöhe [mm]	2710	2780	2850	2850	2780	2850	2850
C = Arbeitstiefe [mm]				750			
D = Arbeitshöhe [mm]				2100			
Seitenwände	1x 480		2x 480				
Abluft [m³/h]	3600	6500	8600	10000	12800	15000	17000
Gebälsetyp	NZ350	NZ400	NZ450		2x NZ450		
Motor [kW]	0,75	1,35	2,0		2x 2,0		

Produktvarianten	Art.-Nr
Wand 90WS-10 NZ350 rechtsd. MF-Filter	W4290100350
Wand 90WS-10 NZ350 linksd. MF-Filter	W4290101350
Wand 90WS-20 NZ400 rechtsd. MF-Filter	W4290200400
Wand 90WS-20 NZ400 linksd. MF-Filter	W4290201400
Wand 90WS-30 NZ450 rechtsd. MF-Filter	W4290300450
Wand 90WS-30 NZ450 linksd. MF-Filter	W4290301450
Wand 90WS-40 NZ450 rechtsd. MF-Filter	W4290400450
Wand 90WS-40 NZ450 linksd. MF-Filter	W4290401450
Wand 90WS-50 2xNZ400 rechtsd. MF-Filter	W4290500400
Wand 90WS-50 2xNZ400 linksd. MF-Filter	W4290501400
Wand 90WS-50 2xNZ400 re/li MF-Filter	W4290502400

Produktvarianten	Art.-Nr
Wand 90WS-60 2xNZ450 rechtsd. MF-Filter	W4290600450
Wand 90WS-60 2xNZ450 linksd. MF-Filter	W4290601450
Wand 90WS-60 2xNZ450 re/li MF-Filter	W4290602450
Wand 90WS-70 2xNZ450 rechtsd. MF-Filter	W4290700450
Wand 90WS-70 2xNZ450 linksd. MF-Filter	W4290701450
Wand 90WS-70 2xNZ450 re/li MF-Filter	W4290702450

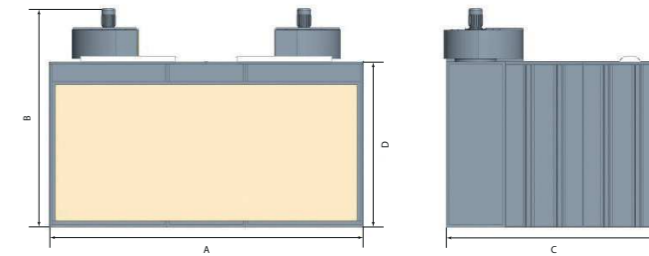

# Spritzwand

Typ 90 K

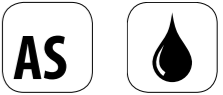

Absaugwand mit festem Vorbau je nach Größe 1000 oder 2000 mm tief zur Abgrenzung des Lackierarbeitsplatzes von anderen Produktionsbereichen (Vorbau optional mit Einfahrschlitz für Kranbeschickung)

	Typ 90K-10	Typ 90K-20	Typ 90K-30	Typ 90K-40	Typ 90K-50	Typ 90K-60	Typ 90K-70
<b>Technische Daten</b>							
A = Arbeitsbreite [mm]	1000	1500	2000	2500	3000	3500	4000
B = Gesamthöhe [mm]	2710	2780	2850	2850	2780	2850	2850
C = Arbeitstiefe [mm]				750			
D = Arbeitshöhe [mm]				2100			
Vorbautiefe [mm]	1000		2000				
Abluft [m³/h]	3600	6500	8600	10000	12800	15000	17000
Gebälsetyp	NZ350	NZ400	NZ450		2x NZ450		
Motor [kW]	0,75	1,35	2,0		2x 2,0		

Produktvarianten	Art.-Nr
Wand 90K-10 NZ350 rechtsd. MF-Filter	W5290100350
Wand 90K-10 NZ350 linksd. MF-Filter	W5290101350
Wand 90K-20 NZ400 rechtsd. MF-Filter	W5290200400
Wand 90K-20 NZ400 linksd. MF-Filter	W5290201400
Wand 90K-30 NZ450 rechtsd. MF-Filter	W5290300450
Wand 90K-30 NZ450 linksd. MF-Filter	W5290301450
Wand 90K-40 NZ450 rechtsd. MF-Filter	W5290400450
Wand 90K-40 NZ450 linksd. MF-Filter	W5290401450
Wand 90K-50 2xNZ400 rechtsd. MF-Filter	W5290500400
Wand 90K-50 2xNZ400 linksd. MF-Filter	W5290501400
Wand 90K-50 2xNZ400 re/li MF-Filter	W5290502400

Produktvarianten	Art.-Nr
Wand 90K-60 2xNZ450 rechtsd. MF-Filter	W5290600450
Wand 90K-60 2xNZ450 linksd. MF-Filter	W5290601450
Wand 90K-60 2xNZ450 re/li MF-Filter	W5290602450
Wand 90K-70 2xNZ450 rechtsd. MF-Filter	W5290700450
Wand 90K-70 2xNZ450 linksd. MF-Filter	W5290701450
Wand 90K-70 2xNZ450 re/li MF-Filter	W5290702450

# Mobile Absaugwand

Typ Ultra

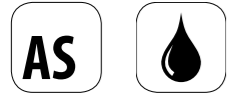

Kleine Absaugeinrichtung mit Mehrschicht-Filtermatten für gelegentlichen Einsatz, z.B. Spot-Repair

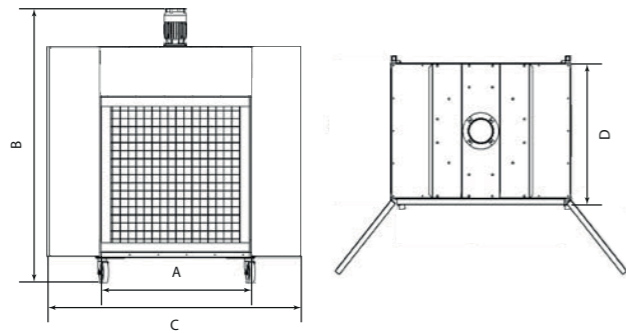
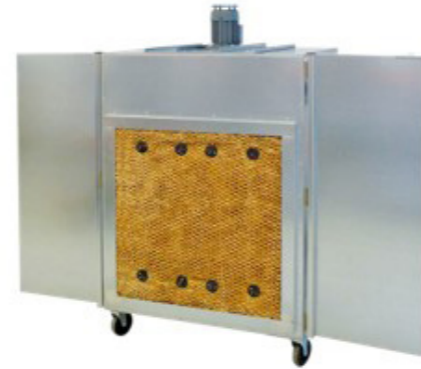

Typ Ultra-10

Typ Ultra-20

Technische Daten		
Ausstattung	Serienmäßig mit Fahrgestell und Elektrosatz (16A-Stecker, Motorschutzschalter, 10m Kabel)	
Absaugöffnung	Wahlweise links oder rechts	
A = Arbeitsbreite [mm]	1000	1300
B = Gesamthöhe [mm]	1720	1760
C = Gesamtbreite [mm]	2000	2600
D = Gesamttiefe [mm]	750	
Abluft [m³/h]	3500	6500
Motor [kW]	0,75	1,35

Produktvarianten	Art.-Nr
Absaugwand Ultra-10 fahr. E-Satz	W3530010000
Absaugwand Ultra-20 fahr. E-Satz	W3530020000

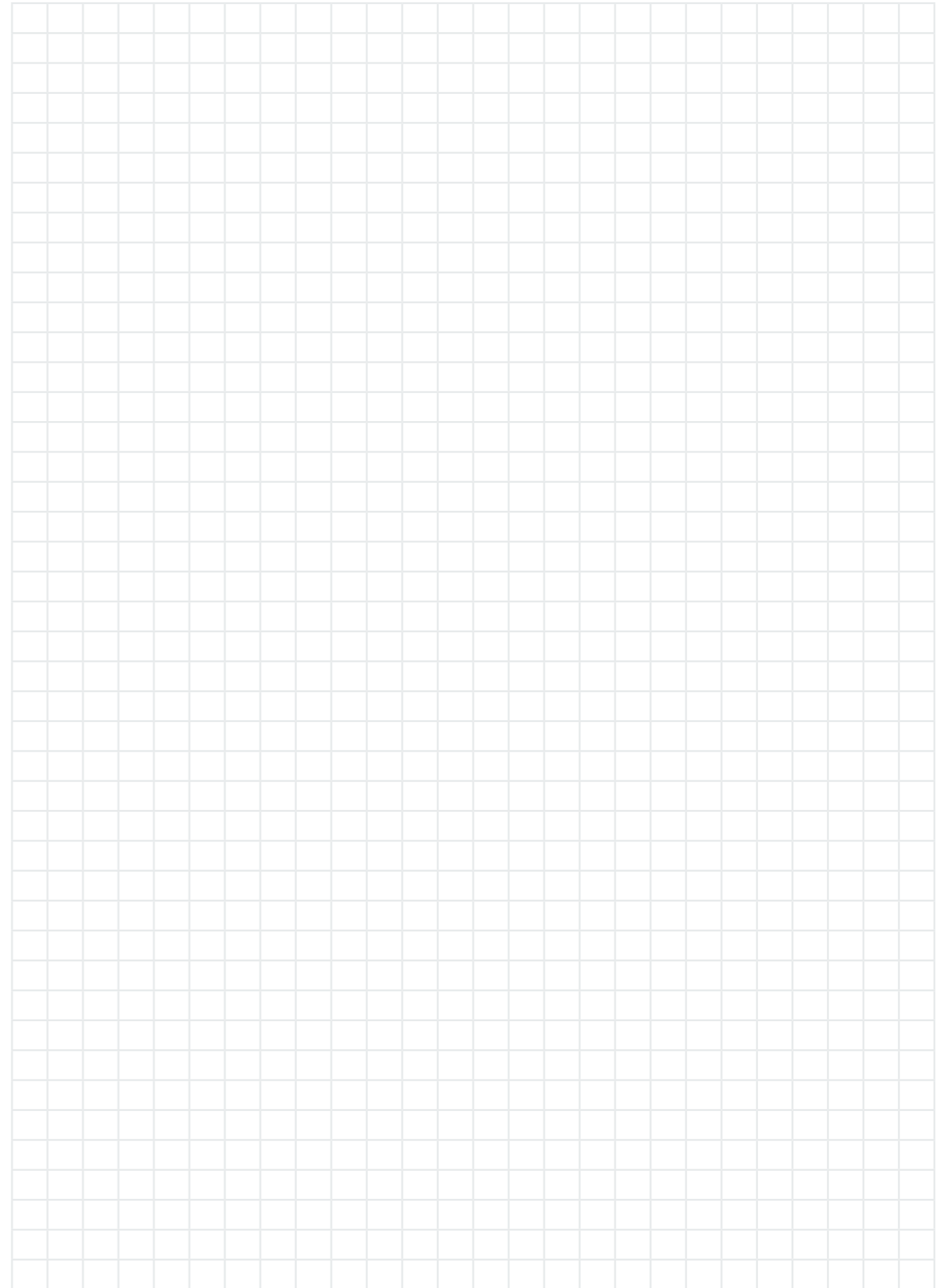

# Absaugtisch

Typ 25



Absaugtisch u. a. für lange Bauteile (z. B. Leisten) bzw. Werkstücke, die manuell auf der Absaugfläche platziert werden können.

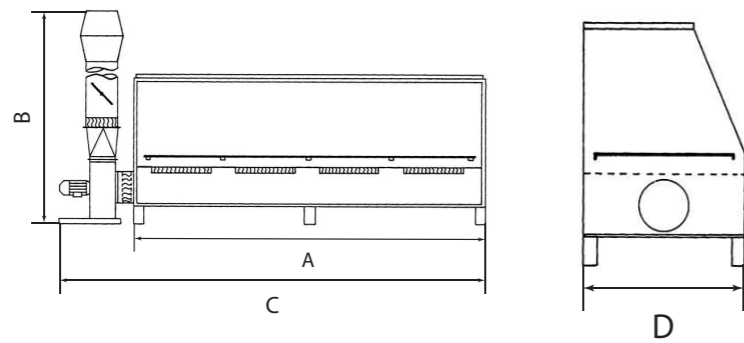

	Typ 25-1	Typ 25-2	Typ 25-3	Typ 25-4
<b>Technische Daten</b>				
Absaugung	Vertikal (nach unten) - somit geringes Luftvolumen bei großer Absaugfläche erforderlich			
Abluftventilator	Stehend - zur Aufstellung links oder rechts, neben oder hinter dem Absaugtisch			
Mögliche Auflageflächen	Lochblechauflage, Vierkantrohrauflage (jeweils mit ca. 50kg belastbar)			
A = Arbeitsbreite [mm]	2500	3300	4500	5500
B = Gesamthöhe [mm]			1900	
C = Gesamtbreite bei eingebautem Ventilator [mm]	3900	4700	6000	7000
D = Arbeitstiefe [mm]			1000	
Höhe Tisch über dem Boden [mm]			800	
Abluft [m³/h]	4500	5950	8100	9900
Ventilator typ	NZ400		NZ450	
Motor [kW]	1,35		2,0	

# Absaugtisch

Typ 2000



Speziell für die verschiedensten Kleberarbeiten und Werkstücke entwickelt. Das Werkstück wird auf der Arbeitsplatte aufgelegt und bearbeitet. Zwischen Arbeitsplatte und Kleberspritz Tisch ist eine Schlitzöffnung vorgesehen, durch die die Lösemitteldünste nach unten abgesaugt werden.

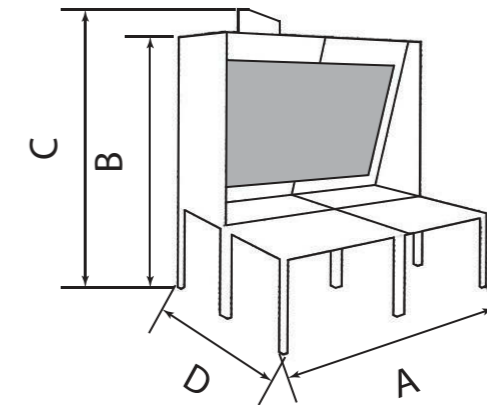

	Typ 2110	Typ 2115	Typ 2220	Typ 2225
<b>Technische Daten</b>				
Absaugbreite [mm]	1000	1390	2000	2390
A = Arbeitsbreite [mm]	1110	1500	2220	2610
B = Arbeitshöhe [mm]			1200	
C = Gesamthöhe mit Ventilator und optionalem Arbeitstisch (800mm hoch)	2710		2780	
D = Arbeitstiefe [mm]		750		
Abluft [m³/h]	2600	3900	5200	6500
Motor [kW]	0,75		1,35	2
<b>Produktvarianten</b>				
Kleber-Spritz Tisch 2110 m Gebläse MF	W7521102000			
Kleber-Spritz Tisch 2115 m Gebläse MF	W7521152000			
Kleber-Spritz Tisch 2220 m Gebläse MF	W7522202000			
Kleber-Spritz Tisch 2225 m Gebläse MF	W7522252000			

# Nassspritzstand

Typ 5658

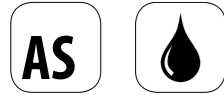

Absaugstand für kleinere und mittlere Werkstücke, die auf dem Drehkreuz liegend oder hängend beschichtet werden.

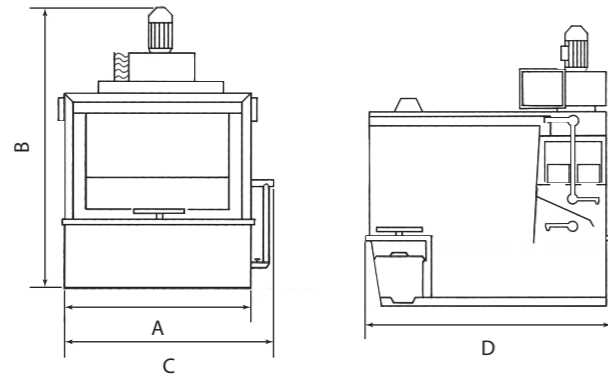

	Typ 5658-0	Typ 5658-2	Typ 5658-4	Typ 5658-5	Typ 5658-6	Typ 5658-8
<b>Technische Daten</b>						
Wasservorhang	3-seitig					
A = Arbeitsbreite [mm]	965	1450	1905	2400	2920	3800
B = Gesamthöhe [mm]	2650	2650	2700	2780	2780	2700
C = Gesamtbreite [mm]	1600	2000	2500	3000	3600	4400
D = Arbeitstiefe [mm]	1050	1200		1700		
Arbeitshöhe [mm]	1200					
Abluft [m³/h]	3600	3700	5500	7200	8800	11250
Ventilartyp	NZ350		NZ400	NZ450		2x NZ450
Motor [kW]	0,75		1,35	2,0		2x 1,35
Pumpenleistung [m³/h]	20	28	40	48	55	66
Motorleistung Pumpe [kW]	3,3			5,5		7,5

Alle techn. Daten entsprechend Standardausführungen. In der Regel werden die wasserbefl. Absauganlagen den Erfordernissen individuell angepasst. Daher werden die Daten im Auftragsfall angepasst.

**Optional:**

- Schaltschrank
- Energiesparschaltung
- Leucht (Ex- oder nicht Ex-geschützt)
- Pneumatische Dosierpumpe für das Koaguliermittel
- Automatische Wasserstandsregelung

# Nassspritzstand

Typ 6022

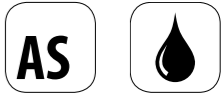

Spritzwand für lange, sperrige Teile und für Werkstücke, die z. B. mit einer Hängebahn vor der Absaugfläche platziert werden

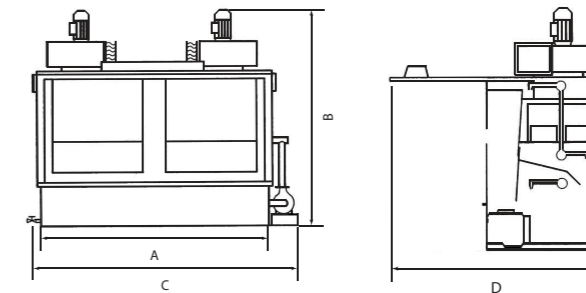

	Typ 6022-40	Typ 6022-50	Typ 6022-60	Typ 6022-80
<b>Technische Daten</b>				
Wasservorhang	rückwärtig			
Kombinationsmöglichkeiten	mit Kran- oder Hängebahnanlagen			
A = Arbeitsbreite [mm]	1905	2400	2920	3800
B = Gesamthöhe [mm]	2780	2700	2700	2780
C = Gesamtbreite [mm]	2500	3000	3600	4400
D = Arbeitstiefe [mm]				
Arbeitshöhe [mm]	1200			
Gesamttiefe [mm]	1380*			
Abluft [m³/h]	9000	10000	10800	13800
Ventilartyp	NZ450		2x NZ400	
Motor [kW]	2,00		2x 1,35	
Pumpenleistung [m³/h]	27	34	41	52
Motorleistung Pumpe [kW]	3,3		5,5	

Alle techn. Daten entsprechend Standardausführungen. In der Regel werden die wasserbefl. Absauganlagen den Erfordernissen individuell angepasst. Daher werden die Daten im Auftragsfall angepasst.

\*Richtwert: Es kann zu Abweichungen bei finaler Gestaltung kommen

**Optional:**

- Schaltschrank
- Energiesparschaltung
- Leuchte (Ex- oder nicht Ex-geschützt)
- Pneumatische Dosierpumpe für das Koaguliermittel
- Automatische Wasserstandsregelung

# Lackschlammaustragegerät

## TWIN 2200

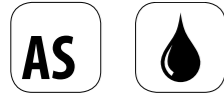

Lackschlammaustragegerät aus Edelstahl mit pneumatischem Schieber für aufschwimmende Medien und ex-geschützter, selbstansaugender Pumpe.

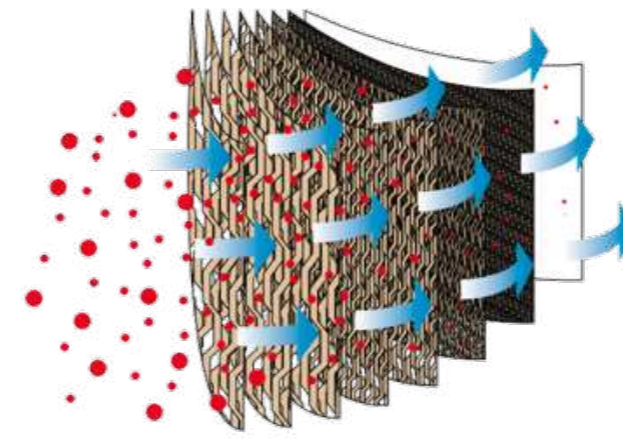

# Absaugsysteme

## Zubehör



Technische Daten	
Länge [mm]	1850
Breite [mm]	630
Höhe [mm]	1200 (1500)
Austrageleistung [g/min] aufschwimmender Schlamm ca.	1000
Austrageleistung [g/min] absinkender Schlamm ca.	1200
Leistung Absaugpumpe [kW]	0,75
Leistung Absaugpumpe [V / Hz]	400 / 50
Austrageschieber (pneum.) [bar]	6-8
Auffangbehälter Inhalt ca. [l]	55

### Optional:

Membranpumpe für absinkende Medien  
Niveauregulierung für den Wasserstand der Anlage  
Koagulierungsmittelpumpe und Start-Druck-Ventil zur Steuerung der Pumpe

### Gebläse

Gebläse NZ350 stehend rechts 0,75kW 90A	W1003500001
Gebläse NZ350 stehend rechts 0,75kW 90b	W1003500002
Gebläse NZ350 stehend rechts 0,75kW 90C	W1003500003
Gebläse NZ350 stehend links 0,75kW 90e	W1003501001
Gebläse NZ350 stehend links 0,75kW 90f	W1003501002
Gebläse NZ350 stehend links 0,75kW 90G	W1003501003
Gebläse NZ400 stehend rechts 1,35kW 90a	W1004000001
Gebläse NZ400 stehend rechts 1,35kW 90b	W1004000002
Gebläse NZ400 stehend rechts 1,35kW 90C	W1004000003
Gebläse NZ400 stehend linksd 1,35kW 90e	W1004001001
Gebläse NZ400 stehend links 1,35kW 90f	W1004001002
Gebläse NZ400 stehend links 1,35kW 90G	W1004001003
Gebläse NZ400 stehend links 1,35kW 90h	W1004001004
Gebläse NZ450 stehend rechtsd 2,0kW 90a	W1004500001
Gebläse NZ450 stehend rechts 2,0kW 90B	W1004500002
Gebläse NZ450 stehend rechts 2,0kW 90c	W1004500003
Gebläse NZ450 stehend linksd 2,0kW 90e	W1004501001
Gebläse NZ450 stehend links 2,0kW 90f	W1004501002
Gebläse NZ450 stehend links 2,0kW 90g	W1004501003
Gebläse NZ450 stehend re 2,2kW-FU 90b	W100450FU02
Gebläse NZ350 liegend rechts 0,75 kW ex	W1003500000
Gebläse NZ350 liegend links 0,75 kW ex	W1003501000
Gebläse NZ400 liegend rechts 1,35kW Ex	W1004000000
Gebläse NZ400 liegend links 1,35 kW ex	W1004001000
Gebläse NZ450 liegend rechts 2,0 kW ex	W1004500000
Gebläse NZ450 liegend links 2,0 kW ex	W1004501000

### Zuluftanlagen

Zuluftanlage Innenaufstellung  
Zuluftanlage Außenaufstellung

### Austragung

Bändchensäcke für	W7100550185
Lackschlammaustragegerät	
Dosierpumpe für Koagulierungsmittel	W7100550020

### Rohrleitungen

Rundleitung  
Vierkantkanal

### Farbnebelabscheidefilter

S Standard	F0600110600
HC High Capacity	F0601110600
ESI Eurosupra I	F0602110600
ESII Eurosupra II	F0603110600
HCS High Capacity Eurosupra	F0604110600

### Füllkörper

Sattelfüllkörper Keramik Sack je 45 Ltr.	V6800000112
Sattelfüllkörper VSP Kunststoff 100 Ltr.	V6800000113

### Abziehlacke

Abziehlack weiß, 20 Liter auf Wasserbasis	AFR03010102
Abziehlack transparent, 5 Liter	AFR03010201

### Positionierung

Drehkreuz ca. 700mm hoch	W1550140000
Drehkreuz komplett Stand 77	W1577000012
Drehkreuz niedrig Stand 700&80 vz	W1580000003
Drehteller niedrig Stand 700 Dm. 500 mm	W1580000005

### Beleuchtung

Ex-Leuchten LED Zone2 4110lm o EB (2x 20 Watt)	W2822200LED
Ex-Leuchten LED Zone2 4110lm mit EB (2x 20 Watt)	W2822201LED
Ex-Leuchten LED Zone2 5900lm oEB (3x40W)	W2823402LED
Ex-Leuchten LED Zone2 5900lm mEB (3x40W)	W2823403LED
Ex-LED Leuchte 9010 Im Kunststoff	W282LED1005
Ex-LED Leuchte 4590 Im Kunststoff	W282LED1006
Ex-LED Leuchte 6320 Im Kunststoff	W282LED1007
LED-Leuchte oEx 6030 Im Kunststoff	W282LED1008

### Schalter

Lichtschalter ex-gesch.	W0260000002
Lichtschalter nicht ex	W0260000102
Motorschutzschalter EX II 2 G 1,6-2,5A	W0260000001
Motorschutzschalter EX II 2 G 4,0-6,3A	W0260000003
Motorschutzschalter EX II 2 G 2,5-4,0A	W0260000004
Motorschutzschalter nicht ex 1,6-2,5A	W0260000101
Motorschutzschalter nicht Ex 4,0-6,3A	W0260000103
Motorschutzschalter nicht Ex 2,5-4,0A	W0260000104

### Zuluftfilter<sup>\*1</sup>

Taschenf ISOePM10 (M5) 592x592x200 ME	W7000001103
Taschenf ISOePM10 (M5) 287x592x200 ME	W7000001105
Taschenf ISOePM10 (M5) 592x592x200 KU	W7000001110
Taschenf ISOePM10 (M5) 592x287x200 KU	W7000001111
Taschenf ISOePM10 (M5) 287x592x360 KU	W7000001112
Taschenf ISO Coarse (G4) 287x287x360 KU	W7000000122
Taschenf ISO Coarse (G4) 592x592x360 ME	W7000000123
Taschenf ISO Coarse (G4) 592x892x360 ME	W7000000124
Taschenf ISO Coarse (G4) 592x287x360 KU	W7000000125
Taschenf ISO Coarse (G4) 510x435x360 KU	W7000000126
Taschenf ISO Coarse (G4) 287x287x200 ME	W7000000131
Taschenf ISO Coarse (G4) 287x287x360 ME	W7000000132
Taschenf ISO Coarse (G4) 287x592x360 ME	W7000000133
Taschenf ISO Coarse (G4) 592x490x200 ME	W7000000155

\*1 weitere Varianten auf Anfrage lieferbar





Walther Spritz- und  
Lackiersysteme GmbH  
Kärntner Straße 18-30  
42327 Wuppertal  
Deutschland  
+49 202 787 0  
info@walther-pilot.de  
www.walther-pilot.de

J. Wagner GmbH  
Otto-Lilienthal-Straße 18  
88677 Markdorf  
Deutschland  
+49 7544 505 0  
info@wagner-group.com  
www.wagner-group.com

Reinhardt-Technik GmbH  
Waldheimer Straße 3  
5866 Kierspe  
Deutschland  
+49 2359 666 0  
info@reinhardt-technik.de  
www.reinhardt-technik.de

Wagner International AG  
Industriestrasse 22  
9450 Altstätten  
Schweiz  
+41 71 7572211  
wagner\_ch@wagner-group.com

Wagner S.p.A  
Via Santa Veccia, 109  
23868 Valmadrera (LC)  
Italien  
+39 0341 210100  
wagner\_it\_va\_@wagner-group.com

Wagner Spraytech S.L.  
C. Marqués de San Esteban No. 2  
33206 Gijón  
Spanien  
+34 985 909 381  
iberica@wagner-group.com

J. Wagner Ges.m.b.H.  
Wohllebengasse 3-5  
1040 Wien  
Österreich  
+43 1 50335000  
info@wagner-group.com

Wagner Industrial Solutions  
Scandinavia AB  
Skolgatan 61  
568 31 Skillingaryd  
Schweden  
+46 370 79830  
info.se@wagner-industri.com

Wagner Spray Tech Corporation  
1770 Fernbrook Lane North  
Plymouth, Minnesota 55447  
USA  
+1 763 5537 000  
custserv@wagnerspraytech.com  
www.wagnersystemsinc.com

Wagner Spraytech (Shanghai) Co., Ltd.  
1st Floor, No. 58, 3rd Jiangchang Road  
Jing'an District  
Shanghai 200436  
China  
+86 2166521858  
wagnersh@wagner-spraytech.com.cn

Offizieller Partner von  
Walther Spritz- und Lackiersysteme GmbH

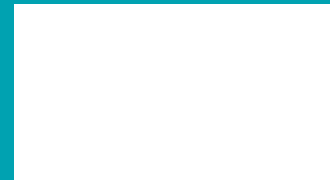

Änderungen und Irrtümer vorbehalten.  
Alle Angaben und Abbildungen sind unverbindlich.  
Es gelten die allgemeinen Geschäftsbedingungen.